

# **AXIS A1810-B Network Door Controller**

Índice

Presentación esquemática de la solución ..... 3

Instalación ..... 4

Cómo funciona ..... 5

    Localice el dispositivo en la red ..... 5

        Compatibilidad con navegadores ..... 5

    Abrir la interfaz web del dispositivo ..... 5

    Crear una cuenta de administrador ..... 5

    Contraseñas seguras ..... 6

    Asegúrese de que nadie ha manipulado el software del dispositivo ..... 6

    Información general de la interfaz web ..... 6

Configure su dispositivo ..... 7

    Add AXIS A9910 (Añadir AXIS A9910) ..... 7

    Control de ascensor ..... 7

    Anulación de puerta ..... 7

Interfaz web ..... 8

Descubrir más ..... 9

    Ciberseguridad ..... 9

        Servicio de notificación de seguridad de Axis ..... 9

        Gestión de las vulnerabilidades ..... 9

        Funcionamiento seguro de dispositivos Axis ..... 9

Especificaciones ..... 10

    Guía de productos ..... 10

    Indicadores LED ..... 11

    Botones ..... 12

        Botón de control ..... 12

    Conectores ..... 12

        Conector de red ..... 12

        Opciones de alimentación ..... 12

        Prioridad de potencia ..... 12

        Conector de alimentación ..... 12

        Conector de entrada ..... 13

        Conector de salida ..... 14

        Conector de relé ..... 14

        Conector auxiliar ..... 15

        Conector de manipulación/alarma ..... 16

        Conector de lector ..... 16

        Conector de puerta ..... 17

        Conector de relé de puerta ..... 18

        Conector de relé AUX ..... 19

        Entradas con supervisión ..... 19

            ..... 20

Localización de problemas ..... 21

    Restablecimiento a la configuración predeterminada de fábrica ..... 21

    Opciones de AXIS OS ..... 21

    Comprobar la versión de AXIS OS ..... 21

    Actualización de AXIS OS ..... 22

    Problemas técnicos y posibles soluciones ..... 22

    Contactar con la asistencia técnica ..... 24

## Presentación esquemática de la solución

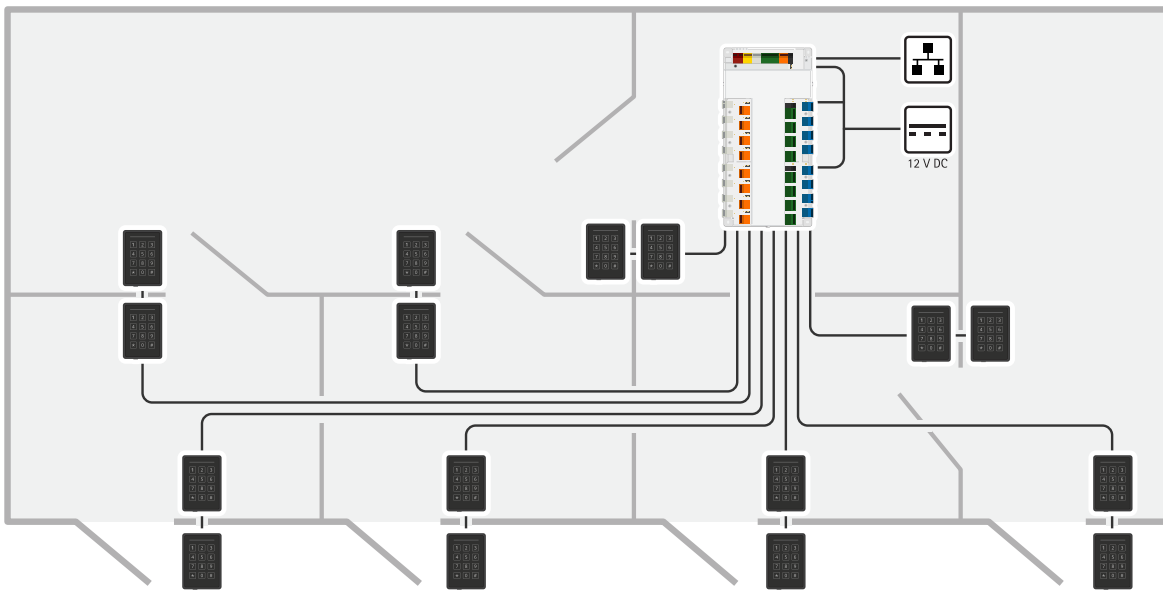

El controlador de puerta en red puede conectarse fácilmente a su red IP existente. Cada controlador de puerta en red puede encender y controlar hasta 16 lectores y 8 bloqueos.

## Instalación



Para ver este vídeo, vaya a la versión web de este documento.

## Cómo funciona

### Localice el dispositivo en la red

Para localizar dispositivos de Axis en la red y asignarles direcciones IP en Windows®, utilice AXIS IP Utility o AXIS Device Manager. Ambas aplicaciones son gratuitas y pueden descargarse desde [axis.com/support](http://axis.com/support).

Para obtener más información acerca de cómo encontrar y asignar direcciones IP, vaya a *How to assign an IP address and access your device (Cómo asignar una dirección IP y acceder al dispositivo)*.

### Compatibilidad con navegadores

Puede utilizar el dispositivo con los siguientes navegadores:

	Chrome™	Edge™	Firefox®	Safari®
Windows®	✓	✓	*	*
macOS®	✓	✓	*	*
Linux®	✓	✓	*	*
Otros sistemas operativos	*	*	*	*

✓: Recomendado

\*: Asistencia técnica con limitaciones

### Abrir la interfaz web del dispositivo

1. Abra un navegador y escriba la dirección IP o el nombre de host del dispositivo Axis. Si no conoce la dirección IP, use AXIS IP Utility o AXIS Device Manager para localizar el dispositivo en la red.
2. Escriba el nombre de usuario y la contraseña. Si accede al dispositivo por primera vez, debe crear una cuenta de administrador. Vea *Crear una cuenta de administrador, on page 5*.

Para acceder a descripciones de todas las funciones y ajustes de la interfaz web de los dispositivos con el AXIS OS, consulte *AXIS OS web interface help (Ayuda de la interfaz web de AXIS OS)*.

### Crear una cuenta de administrador

La primera vez que inicie sesión en el dispositivo, debe crear una cuenta de administrador.

1. Introduzca un nombre de usuario.
2. Introduzca una contraseña. Vea *Contraseñas seguras, on page 6*.
3. Vuelva a escribir la contraseña.
4. Aceptar el acuerdo de licencia.
5. Haga clic en **Add account (agregar cuenta)**.

#### Importante

El dispositivo no tiene una cuenta predeterminada. Si pierde la contraseña de la cuenta de administrador, debe restablecer el dispositivo. Vea *Restablecimiento a la configuración predeterminada de fábrica, on page 21*.

## Contraseñas seguras

### Importante

Utilice HTTPS (habilitado por defecto) para configurar su contraseña u otros ajustes confidenciales a través de la red. HTTPS ofrece conexiones de red seguras y cifradas para proteger datos confidenciales, como las contraseñas.

La contraseña del dispositivo es la principal protección para sus datos y servicios. Los dispositivos de Axis no imponen una política de contraseñas ya que pueden utilizarse en distintos tipos de instalaciones.

Para proteger sus datos le recomendamos encarecidamente que:

- Utilice una contraseña con al menos 8 caracteres, creada preferiblemente con un generador de contraseñas.
- No exponga la contraseña.
- Cambie la contraseña a intervalos periódicos y al menos una vez al año.

## Asegúrese de que nadie ha manipulado el software del dispositivo

Para asegurarse de que el dispositivo tiene el AXIS OS original o para volver a controlar el dispositivo tras un incidente de seguridad:

1. Restablezca la configuración predeterminada de fábrica. Vea *Restablecimiento a la configuración predeterminada de fábrica, on page 21*. Después de un restablecimiento, el inicio seguro garantiza el estado del dispositivo.
2. Configure e instale el dispositivo.

## Información general de la interfaz web

Este vídeo le ofrece información general de la interfaz web del dispositivo.



*Interfaz web del dispositivo Axis*

## Configure su dispositivo

Para obtener información sobre cómo configurar su dispositivo, consulte el *manual del usuario de AXIS Camera Station* o soluciones de terceros.

### Add AXIS A9910 (Añadir AXIS A9910)

- En la interfaz web del controlador de puerta, vaya a **Device (Dispositivo) > I/Os and relays (E/S y relés)**.
- Haga clic en **Add encryption key (Añadir clave de cifrado)**.
- Si ya ha generado la clave de cifrado, introdúzcala y haga clic en **OK (Aceptar)**.
- Para generar una clave de cifrado:
  - Haga clic en **Generate key (Generar clave)**.
  - Haga clic en **Export key (Exportar clave)** para guardar la clave. Si pierde la clave de cifrado, perderá el acceso al dispositivo.
  - Haga clic en **OK**.
- Haga clic en **Add AXIS A9910 (Añadir AXIS A9910)**.
- Introduzca el nombre y seleccione el puerto RS485 y la dirección que desea utilizar.
- Haga clic en **OK**.

### Control de ascensor

Con un lector dentro de la cabina del ascensor, puede controlar el acceso a las plantas mediante el controlador de puerta y el AXIS A9910. Consulte *Add AXIS A9910 (Añadir AXIS A9910)*, on page 7.

Puede conectar hasta 16 plantas vinculadas a un solo controlador de puerta y módulos de expansión AXIS A9910:

- Los módulos de expansión utilizan un puerto lector en el controlador.
- El otro puerto de lector lo utiliza el lector ubicado dentro de la cabina del ascensor.

### Anulación de puerta

#### Importante

Esta función controla directamente los relés de las puertas y anula la configuración de los relés en AXIS Camera Station. Úselo únicamente si el soporte técnico de Axis se lo ha indicado.

1. Detenga el servicio Secure Entry en AXIS Camera Station.
2. En la interfaz web del controlador de puerta, vaya a **Advanced (Avanzado) > Door override (Anulación de puerta)**.
3. Lea atentamente la información de la página y, a continuación, haga clic en **I understand (Entendido)**.
4. Encienda la **Door override (Anulación de puerta)** y haga clic en **Enable (Habilitar)**.
5. Diríjase al relé de la puerta, haga clic en **Lock (Bloquear)**, **Unlock (Desbloquear)** o **Access (Acceso)** para bloquear la puerta, desbloquear la puerta o conceder acceso.
6. Diríjase al relé que desea configurar y haga clic en **Activate (Activar)** o **Deactivate (Desactivar)** para activar o desactivar el relé.

## Interfaz web

Para obtener información sobre todas las funciones y ajustes disponibles en la interfaz web de los dispositivos con AXIS OS, vaya a *AXIS OS web interface help* (*Ayuda de la interfaz web de AXIS OS*).

## Descubrir más

### Ciberseguridad

Para obtener información específica sobre ciberseguridad, consulte la ficha técnica del producto en [axis.com](https://axis.com).

Para obtener información detallada sobre ciberseguridad en AXIS OS, lea la *Guía de endurecimiento de AXIS OS*.

### Servicio de notificación de seguridad de Axis

Axis ofrece un servicio de notificación con información sobre vulnerabilidad y otros asuntos relacionados con la seguridad de los dispositivos Axis. Para recibir notificaciones, puede suscribirse en [axis.com/security-notification-service](https://axis.com/security-notification-service).

### Gestión de las vulnerabilidades

Para minimizar el riesgo de exposición de los clientes, Axis, como **autoridad de numeración común (CNA) de vulnerabilidades y exposiciones comunes (CVE)**, sigue los estándares del sector para gestionar y responder a las vulnerabilidades detectadas en nuestros dispositivos, software y servicios. Para obtener más información sobre la política de gestión de vulnerabilidades de Axis, cómo informar de vulnerabilidades, vulnerabilidades ya detectadas y los correspondientes avisos de seguridad, consulte [axis.com/vulnerability-management](https://axis.com/vulnerability-management).

### Funcionamiento seguro de dispositivos Axis

Los dispositivos de Axis con ajustes predeterminados de fábrica se configuran previamente con mecanismos de protección predeterminados seguros. Recomendamos utilizar más configuración de seguridad al instalar el dispositivo. Para descubrir más sobre el enfoque de Axis en materia de ciberseguridad, incluidas las buenas prácticas, los recursos y las directrices para la protección de sus dispositivos, vaya a [axis.com/about-axis/cybersecurity](https://axis.com/about-axis/cybersecurity).

## Especificaciones

### Guía de productos

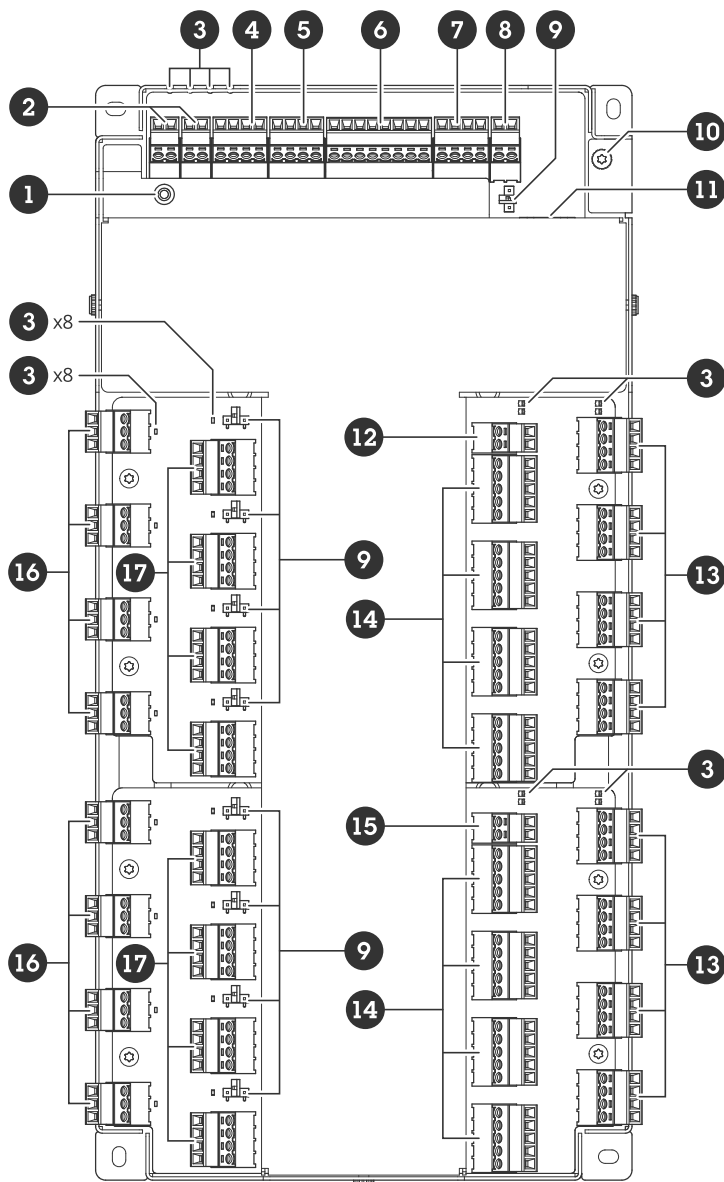

- 1 Botón de control
- 2 Manipulación/alarma
- 3 LED
- 4 Conector auxiliar
- 5 Conector de salida
- 6 Conector de entrada
- 7 Conector de relé
- 8 Conector de alimentación (DC IN)
- 9 Puente de relé
- 10 Posición de toma de tierra
- 11 Conector de red
- 12 Conector de alimentación (DC IN PUERTA 1-4)
- 13 Conector de lector
- 14 Conector de puerta
- 15 Conector de alimentación (DC IN PUERTA 5-8)
- 16 Conector de relé AUX
- 17 Conector de relé de puerta

**Indicadores LED**

LED	Color	Indicación
Estado (STAT)	Verde	Fijo para indicar un funcionamiento normal.
	Ámbar	Fijo durante el inicio y al restaurar valores de configuración.
	Rojo	Parpadea despacio si se ha producido un error en una actualización.
Red (NET)	Verde	Fijo para indicar una conexión a una red de 100 MBits/s. Parpadea para indicar actividad en la red.
	Ámbar	Fijo para indicar una conexión a una red de 10 MBits/s. Parpadea para indicar actividad en la red.
	Apagado	No hay conexión a la red.
Potencia (PWR)	Verde	Funcionamiento normal.
	Ámbar	Parpadea en verde/ámbar durante la actualización del firmware.
Relé (RELÉ)	Verde	Relé activo. (*)
	Apagado	Relé inactivo.

LED PUERTA 1-4 PUERTA 5-8	Color	Indicación
Estado (STAT)	Verde	Parpadea (enciende durante 1 segundo, se paga durante 1 segundo) cuando está sin conexión.
	Verde	Parpadea (encendido durante 200 milisegundos, apagado durante 2 segundos) cuando está conectado.
	Rojo	Parpadea en verde/rojo durante la actualización del software del dispositivo.
Potencia (PWR)	Verde	Funcionamiento normal.
RS485 sobretensión (LECTOR OC)	Rojo	Fallo de sobretensión o subtensión en cualquier puerto RS485.
Sobretensión de relé (RELÉ OC)	Rojo	Fallo de sobretensión o subtensión en cualquier puerto de relé.
Relé (RELÉ)	Verde	Relé activo. (*)
	Apagado	Relé inactivo.
Relé AUX (RELÉ)	Verde	Relé activo. (*)
	Apagado	Relé inactivo.

(\*) El relé está activo cuando COM está conectado a NO.

## Botones

### Botón de control

El botón de control se utiliza para lo siguiente:

- Restablecer el producto a la configuración predeterminada de fábrica. Vea *Restablecimiento a la configuración predeterminada de fábrica, on page 21*.

## Conectores

### Conector de red

Conector Ethernet RJ45 con alimentación a través de Ethernet Plus (PoE+).

UL: La alimentación a través de Ethernet (PoE) debe suministrarse mediante un inyector de Ethernet IEEE 802.3af/802.3at Tipo 1 Clase 3 o de Ethernet Plus (PoE+) IEEE 802.3at Tipo 2 Clase 4 que suministra 44–57 V CC, 15,4/30 W. La alimentación a través de Ethernet (PoE) se ha evaluado mediante UL con AXIS 30 W Midspan.

### Opciones de alimentación

Para alimentar el dispositivo, es necesario conectar los siguientes conectores:

1. PoE o DC IN. Consulte *Prioridad de potencia, on page 12*.
2. DC IN PUERTA 1–4 (obligatorio).
3. DC IN PUERTA 5–8 (obligatorio).

### Prioridad de potencia

- Cuando PoE y DC IN se conectan antes de que se encienda el dispositivo, PoE se utiliza para la alimentación.
- PoE y DC IN están conectados y PoE está conectado actualmente. Cuando se pierde PoE, el dispositivo utiliza DC IN para proporcionar alimentación sin reiniciar.
- PoE y DC IN están conectados y DC IN está conectado actualmente. Cuando se pierde DC IN, el dispositivo se reinicia y utiliza PoE para proporcionar alimentación.
- Cuando se utiliza DC IN durante el inicio y se conecta PoE una vez que se ha iniciado el dispositivo, se utiliza DC IN para la alimentación.
- Cuando se utiliza PoE durante el inicio y se conecta DC IN una vez que se ha iniciado el dispositivo, se utiliza PoE para la alimentación.

### Conector de alimentación

Tres bloques de terminales de 2 pines para la entrada de alimentación de CC. Vea *Opciones de alimentación, on page 12*.

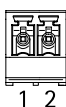

### CC IN

Opcional para alimentar el dispositivo. Puede utilizar PoE en su lugar. Vea *Prioridad de potencia, on page 12*.

Función	Pin	Notas	Especificaciones
Tierra CC (GND)	1		0 V CC
Entrada CC	2	Para alimentar el dispositivo cuando no se use la alimentación a través de Ethernet. Nota: Este pin solo se puede utilizar como entrada de alimentación.	12 V CC, 36 W máx.

#### DC IN PUERTA 1–4

Obligatorio para alimentar el dispositivo.

Función	Pin	Notas	Especificaciones
Tierra CC (GND)	1		0 V CC
Entrada CC	2	Obligatorio para alimentar el dispositivo. Nota: Este pin solo se puede utilizar como entrada de alimentación.	12 V CC, 96 W máx.

#### DC IN PUERTA 5–8

Obligatorio para alimentar el dispositivo.

Función	Pin	Notas	Especificaciones
Tierra CC (GND)	1		0 V CC
Entrada CC	2	Obligatorio para alimentar el dispositivo. Nota: Este pin solo se puede utilizar como entrada de alimentación.	12 V CC, 96 W máx.

UL: Una fuente de alimentación UL 294, UL 603 o UL 2610 debe suministrar la alimentación de CC, en función de la aplicación, con las clasificaciones adecuadas.

#### Conector de entrada

Un bloque de terminales de 8 pines

Las entradas digitales admiten la supervisión con resistencias de final de línea. Si se interrumpe la conexión, se activa una alarma. Para utilizar entradas con supervisión, debe instalar resistencias de fin de línea. Use el diagrama de conexión para las entradas supervisadas. Vea *page 19*.



Función	Pin	Nota	Especificaciones
Tierra CC (GND)	1, 3, 5, 7		0 V CC

Entrada	2, 4, 6	Entrada digital: conéctela al pin 1 para activarla, o bien déjela suelta (sin conectar) para desactivarla.  Posibilidad de supervisión. Vea <i>Entradas con supervisión, on page 19</i> .	0–30 V CC
+12 V CC	8		Máx. 190 mA

### Conector de salida

Un bloque de terminales de 4 pines

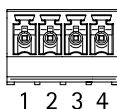

Función	Pin	Especificaciones
Tierra CC (GND)	1	0 V CC
Salida	2,3,4	Colector abierto, 0–30 V CC, 100 mA máx.

### Conector de relé

Un bloque de terminales de 4 pines para relés de forma de contacto C que se pueden utilizar, por ejemplo, para controlar una cerradura o una interfaz para una puerta.

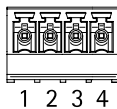

Función	Pin	Notas	Especificaciones
Tierra CC (GND)	1		0 V CC
NO	2	Normalmente abierto. Para conectar dispositivos de relés. Conecte un bloqueo de seguridad negativa entre NO y masa CC.	Corriente máx. = 2 A Voltaje máx. = 30 V CC
COM	3	Común	
NC	4	Normalmente cerrado. Para conectar dispositivos de relés. Conecte un bloqueo de seguridad negativa entre NC y masa CC.	

#### Nota

El relé se separa de forma galvanizada del resto del circuito si no se utilizan puentes.

### Puente de alimentación de relé

Cuando el puente de alimentación de relé está colocado, conecta 12 V CC o 24 V CC al pin COM del relé.

Se puede utilizar para conectar una cerradura entre los pines GND y NO, o GND y NC.

Fuente de alimentación	Potencia máxima a 12 V CC	Potencia máxima a 24 V CC
CC IN	1 900 mA	1000 mA
PoE	150 mA	50 mA
PoE+	920 mA	420 mA

### AVISO

Si la cerradura no está polarizada, le recomendamos añadir un diodo de regreso externo.

### Conector auxiliar

Utilice el conector auxiliar con dispositivos externos, por ejemplo, en combinación con detección de movimiento, activación de eventos y notificaciones de alarma. Además del punto de referencia de 0 V CC y la alimentación (salida de CC), el conector auxiliar ofrece la interfaz para:

**Entrada digital** – Conectar dispositivos que puedan alternar entre circuitos cerrados y abiertos, por ejemplo, sensores PIR, contactos de puertas y ventanas o detectores de cristales rotos.

**Entrada supervisada** – Permite detectar la manipulación de una señal digital.

**Salida digital** – Para conectar dispositivos externos como relés y LED. Los dispositivos conectados pueden activarse mediante la interfaz de programación de aplicaciones VAPIX® o desde la página web del producto.

Bloque de terminales de 4 pines

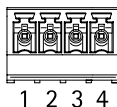

Función	Pin	Notas	Especificaciones
Tierra CC	1		0 V CC
Salida de CC	2	Se puede utilizar para alimentar equipos auxiliares. Nota: Este pin solo se puede utilizar como salida de alimentación.	12 V CC Carga máxima = 250 mA en total
Configurable (entrada o salida)	3-4	Entrada digital o entrada supervisada: conéctela al pin 1 para activarla o déjala suelta (sin conectar) para desactivarla. Para usar la entrada supervisada, instale las resistencias de final de línea. Consulte el diagrama de conexiones para obtener información sobre cómo conectar las resistencias.	De 0 a 30 V CC máx.
		Salida digital: conectada internamente a pin 1 (tierra CC) cuando está activa, y suelta (desconectada) cuando está inactiva. Si se utiliza con una carga inductiva, por ejemplo, un relé, conecte un diodo en paralelo con la carga para protegerla contra transitorios de tensión. Las E/S son capaces de alimentar una carga externa de 12 V CC, 50 mA (máx. combinado), si se utiliza la salida interna de 12 V CC (pin 2). En caso de usar conexiones de colector abierto en combinación con una fuente de alimentación externa, las E/S pueden gestionar el suministro de CC de 0 – 30 V CC, 100 mA cada una.	De 0 a 30 V CC máx., colector abierto, 100 mA

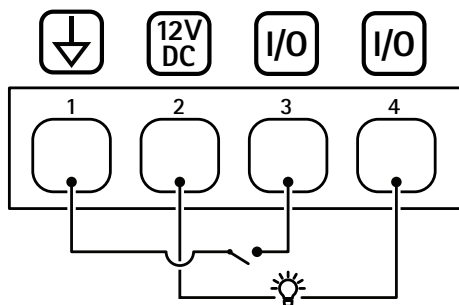

- 1 Tierra CC
- 2 Salida de CC 12 V
- 3 E/S configurada como entrada
- 4 E/S configurada como salida

### Conector de manipulación/alarma

Dos bloques de terminales de 2 pines para seguridad positiva, como detectores de rotura de vidrio o de incendio.

UL: El conector no ha sido evaluado conforme a UL para el uso de una alarma antirrobo o antiincendios.

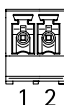

Función	Pin	Notas	Especificaciones
Tierra CC	1		0 V CC
MANIPULACIÓN	2	Entrada digital: conéctela al pin 1 para activarla, o bien déjela suelta (sin conectar) para desactivarla.  Posibilidad de supervisión. Vea <i>Entradas con supervisión, on page 19.</i>	De 0 a 30 V CC máx.

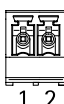

Función	Pin	Notas	Especificaciones
Tierra CC	1		0 V CC
ALARMA	2	Entrada digital: conéctela al pin 1 para activarla, o bien déjela suelta (sin conectar) para desactivarla.  Posibilidad de supervisión. Vea <i>Entradas con supervisión, on page 19.</i>	De 0 a 30 V CC máx.

### Conector de lector

Ocho bloques de terminales de 4 pines que admiten el protocolo OSDP para la comunicación con el lector.

Puede conectar hasta dieciséis lectores OSDP o Wiegand. 2 A a 12 V CC están reservados para los lectores conectados a PUERTA 1-4 y PUERTA 5-8 por separado.

**Nota**

Los lectores Wiegand requieren AXIS TA1101-B Wiegand to OSDP converter conectado entre el lector y el controlador.

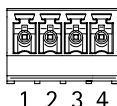

**Configurado para un lector OSDP**

Función	Pin	Nota	Especificaciones
Tierra CC (GND)	1		0 V CC
Salida de CC (+12 V)	2	Proporciona alimentación al lector.	12 V CC, total combinado de 2 A para todos los conectores de lector.
A	3	Semidúplex	
B	4	Semidúplex	

**Configurado para dos lectores OSDP (multiconexión)**

Función	Pin	Nota	Especificaciones
Tierra CC (GND)	1		0 V CC
Salida de CC (+12 V)	2	Proporciona alimentación a ambos lectores.	12 V CC, total combinado de 2 A para todos los conectores de lector.
A	3	Semidúplex	
B	4	Semidúplex	

**Importante**

- Cuando el lector recibe alimentación del controlador, la longitud hábil del cable es de hasta 200 m (656 pies) si se cumple el siguiente requisito de cable: AWG 22-14. Verificado solo para lectores Axis.
- Cuando el lector no recibe alimentación del controlador, la longitud hábil del cable para datos de lector es de hasta 1000 m (3280,8 pies) si se cumplen los siguientes requisitos de cable: 1 par trenzado, AWG 26-14. Verificado solo para lectores Axis.

**Conector de puerta**

Ocho bloques de terminales de 5 pines para dispositivos de monitor de puerta (entrada digital).

El monitor de puerta admite supervisión con resistencias de final de línea. Si se interrumpe la conexión, se activa una alarma. Para utilizar entradas con supervisión, debe instalar resistencias de fin de línea. Use el diagrama de conexión para las entradas supervisadas. Vea *page 19*.

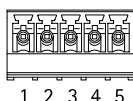

Función	Pin	Notas	Especificaciones
Tierra CC (GND)	1, 3		0 V CC

Entrada	2, 4	Para la comunicación con el monitor de la puerta. Entrada digital o entrada supervisada: conéctela al pin 1 o 3 respectivamente para activar, o dejar flotando (desconectado) para desactivar.	De 0 a 30 V CC máx.
+12 V CC	5	Suministra energía a dispositivos como sensores de puerta.	Total combinado de 400 mA para todos los conectores de puerta

**Importante**

La longitud de cable cualificada es de hasta 200 m si se cumplen los siguientes requisitos de cable: AWG 24–14.

**Conector de relé de puerta**

Ocho bloques de terminales de 4 pines para relés de forma de contacto C que se pueden utilizar, por ejemplo, para controlar una cerradura o una interfaz para una puerta.

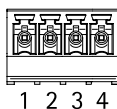

Función	Pin	Notas	Especificaciones
Tierra CC (GND)	1		0 V CC
NO	2	Normalmente abierto. Para conectar dispositivos de relés. Conecte un bloqueo de seguridad negativa entre NO y masa CC.	Corriente máx. = 4 A Voltaje máx. = 30 V CC
COM	3	Común	
NC	4	Normalmente cerrado. Para conectar dispositivos de relés. Conecte un bloqueo de seguridad negativa entre NC y masa CC.	

**Nota**

El relé se separa de forma galvanizada del resto del circuito si no se utilizan puentes.

**Puente de alimentación de relé**

Cuando el puente de alimentación de relé está colocado, conecta 12 V CC o 24 V CC al pin COM del relé.

Se puede utilizar para conectar una cerradura entre los pines GND y NO, o GND y NC.

Fuente de alimentación	Potencia máxima a 12 V CC	Potencia máxima a 24 V CC
COM Total combinado de 46 W para todos los conectores de relé de puerta	Total combinado de 3,8 A para todos los conectores de relé de puerta	Total combinado de 1,5 A para todos los conectores de relé de puerta

**AVISO**

Si la cerradura no está polarizada, le recomendamos añadir un diodo de regreso externo.

**Conector de relé AUX**

Ocho bloques de terminales de 3 pines para relés de forma de contacto C que se pueden utilizar, por ejemplo, para controlar una cerradura o una interfaz para una puerta.



Función	Pin	Notas	Especificaciones
NO	1	Normalmente abierto. Para conectar dispositivos de relés. Conecte un bloqueo de seguridad negativa entre NO y masa CC.	Corriente máx. = 2 A Voltaje máx. = 30 V CC
COM	2	Común	
NC	3	Normalmente cerrado. Para conectar dispositivos de relés. Conecte un bloqueo de seguridad negativa entre NC y masa CC.	

**Nota**

El relé se separa de forma galvanizada del resto del circuito si no se utilizan puentes.

**AVISO**

Si la cerradura no está polarizada, le recomendamos añadir un diodo de regreso externo.

**Entradas con supervisión**

Para usar entradas supervisadas, instale resistencias de final de línea según el siguiente diagrama.

**Parallel first connection (Primera conexión en paralelo)**

Los valores de la resistencia deben ser de 4,7 kΩ y 22 kΩ.

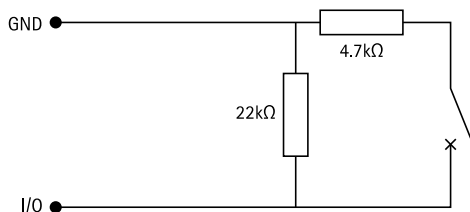

**Primera conexión en serie**

Los valores de la resistencia deben ser los mismos y los posibles son 1 kΩ, 2,2 kΩ, 4,7 kΩ y 10 kΩ .

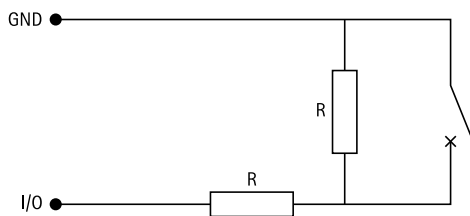

**Nota**

Se recomienda el uso de cables trenzados y blindados. Conecte el blindaje a 0 V CC.

Estado	Descripción
Abierto	El switch supervisado está en modo abierto.
Cerrado	El switch supervisado está en modo cerrado.
Corto	El cable de E/S está en cortocircuito con tierra.
Cortar	El cable de E/S se corta y se deja abierto sin ruta actual a tierra.

## Localización de problemas

### Restablecimiento a la configuración predeterminada de fábrica

#### Importante

Es preciso tener cuidado si se va a restablecer la configuración predeterminada de fábrica. Todos los valores, incluida la dirección IP, se restablecerán a la configuración predeterminada de fábrica.

Para restablecer el producto a la configuración predeterminada de fábrica:

1. Desconecte la alimentación del producto.
2. Mantenga pulsado el botón de control mientras vuelve a conectar la alimentación. Vea *Guía de productos*, on page 10.
3. Mantenga pulsado el botón de control durante 25 segundos hasta que el indicador LED de estado se ponga en ámbar por segunda vez.
4. Suelte el botón de control. El proceso finalizará cuando el indicador LED de estado se ilumine en color verde. Si no hay ningún servidor DHCP disponible en la red, la dirección IP del dispositivo adoptará de forma predeterminada una de las siguientes:
  - **Dispositivos con AXIS OS 12.0 y posterior:** Obtenido de la subred de dirección de enlace local (169.254.0.0/16)
  - **Dispositivos con AXIS OS 11.11 y anterior:** 192.168.0.90/24
5. Utilice las herramientas del software de instalación y gestión para asignar una dirección IP, configurar la contraseña y acceder al producto.

También puede restablecer los parámetros a la configuración predeterminada de fábrica a través de la interfaz web del dispositivo. Vaya a **Mantenimiento > Configuración predeterminada de fábrica** y haga clic en **Predeterminada**.

### Opciones de AXIS OS

Axis ofrece gestión del software del producto según la vía activa o las vías de asistencia a largo plazo (LTS). La vía activa implica acceder de forma continua a todas las características más recientes del producto, mientras que las vías LTS proporcionan una plataforma fija con versiones periódicas dedicadas principalmente a correcciones de errores y actualizaciones de seguridad.

Se recomienda el uso de AXIS OS desde la vía activa si desea acceder a las características más recientes o si utiliza la oferta de sistemas de extremo a extremo de Axis. Las vías LTS se recomiendan si se usan integraciones de terceros que no se validan de manera continua para la última vía activa. Con LTS, los productos pueden preservar la ciberseguridad sin introducir modificaciones funcionales significativas ni afectar a las integraciones existentes. Para obtener información más detallada sobre la estrategia de software de dispositivos Axis, visite [axis.com/support/device-software](https://axis.com/support/device-software).

### Comprobar la versión de AXIS OS

AXIS OS determina la funcionalidad de nuestros dispositivos. Cuando solucione un problema, le recomendamos que empiece comprobando la versión de AXIS OS actual. La versión más reciente podría contener una corrección que solucione su problema concreto.

Para comprobar la versión de AXIS OS:

1. Vaya a la interfaz web del dispositivo > **Status (estado)**.
2. Consulte la versión de AXIS OS en **Device info (información del dispositivo)**.

## Actualización de AXIS OS

### Importante

- Al actualizar el software del dispositivo, se guardan los ajustes preconfigurados y personalizados. Axis Communications AB no puede garantizar que se guarden los ajustes, incluso si las funciones están disponibles en la nueva versión del AXIS OS.
- A partir del AXIS OS 12.6, es preciso instalar todas las versiones LTS entre la versión actual de su dispositivo y la versión de destino. Por ejemplo, si la versión del software del dispositivo actualmente instalada es AXIS OS 11.2, deberá instalar la versión LTS AXIS OS 11.11 antes de poder actualizar el dispositivo a AXIS OS 12.6. Para obtener más información, consulte *Portal AXIS OS: Ruta de actualización*.
- Asegúrese de que el dispositivo permanece conectado a la fuente de alimentación durante todo el proceso de actualización.

### Nota

- Al actualizar el dispositivo con el AXIS OS más reciente en la pista activa, el producto obtiene las últimas funciones disponibles. Lea siempre las instrucciones de actualización y las notas de versión disponibles en cada nueva versión antes de la actualización. Para encontrar el AXIS OS y las notas de versión más recientes, consulte [axis.com/support/device-software](http://axis.com/support/device-software).
  - Puesto que la base de datos de usuarios, grupos, credenciales y otros datos se actualiza con la actualización del AXIS OS, el primer inicio podría tardar unos minutos en completarse. El tiempo necesario dependerá de la cantidad de datos.
1. Descargue en su ordenador el archivo de AXIS OS, disponible de forma gratuita en [axis.com/support/device-software](http://axis.com/support/device-software).
  2. Inicie sesión en el dispositivo como administrador.
  3. Vaya a **Maintenance > AXIS OS upgrade (mantenimiento > actualización de AXIS OS)** y haga clic en **Upgrade (actualizar)**.

Una vez que la actualización ha terminado, el producto se reinicia automáticamente.

4. Una vez reiniciado el producto, borre la caché del navegador web.

## Problemas técnicos y posibles soluciones

### Problemas para actualizar AXIS OS

#### Error en la actualización de AXIS OS

Cuando se produce un error en la actualización, el dispositivo vuelve a cargar la versión anterior. La causa más frecuente es que se ha cargado el archivo de AXIS OS incorrecto. Asegúrese de que el nombre del archivo de AXIS OS corresponde a su dispositivo e inténtelo de nuevo.

#### Problemas tras la actualización de AXIS OS

Si tiene problemas después de actualizar, vuelva a la versión instalada anteriormente desde la página de **Mantenimiento**.

### Problemas al configurar la dirección IP

#### No se puede configurar la dirección IP

- Si la dirección IP prevista para el dispositivo y la dirección IP del ordenador utilizado para acceder al dispositivo se encuentran en subredes distintas, no podrá configurar la dirección IP. Póngase en contacto con el administrador de red para obtener una dirección IP.
- La dirección IP podría estar siendo utilizada por otro dispositivo. Para comprobarlo:
  1. Desconecte el dispositivo de Axis de la red.
  2. En una ventana de comando/DOS, escriba `ping` y la dirección IP del dispositivo.
  3. Si recibe: `Reply from <IP address>: bytes=32; time=10...`, significará que la dirección IP podría estar en uso por otro dispositivo de la red. Solicite una nueva dirección IP al administrador de red y vuelva a instalar el dispositivo.
  4. Si recibe lo siguiente: `Request timed out`, significa que la dirección IP está disponible para su uso con el dispositivo de Axis. Compruebe el cableado y vuelva a instalar el dispositivo.
- La IP podría estar siendo utilizada por otro dispositivo de la misma subred. Se utiliza la dirección IP estática del dispositivo de Axis antes de que el servidor DHCP configure una dirección dinámica. Esto significa que, si otro dispositivo utiliza la misma dirección IP estática predeterminada, podría haber problemas para acceder al dispositivo.

#### Problemas de acceso al dispositivo

##### No puede iniciar sesión accediendo al dispositivo desde un navegador

Cuando HTTPS esté habilitado, asegúrese de utilizar el protocolo correcto (HTTP o HTTPS) al intentar iniciar sesión. Es posible que deba escribir manualmente `http` o `https` en la barra de direcciones del navegador.

Si ha olvidado la contraseña de la cuenta de administrador, deberá restablecer el dispositivo a la configuración de fábrica. Para consultar las instrucciones, vea *Restablecimiento a la configuración predeterminada de fábrica, on page 21*.

##### El servidor DHCP ha cambiado la dirección IP

Las direcciones IP obtenidas de un servidor DHCP son dinámicas y pueden cambiar. Si la dirección IP ha cambiado, acceda a la utilidad AXIS IP Utility o AXIS Device Manager para localizar el dispositivo en la red. Identifique el dispositivo utilizando el modelo o el número de serie, o por el nombre de DNS (si se ha configurado el nombre).

Si es preciso, puede asignar manualmente una dirección IP estática. Para ver las instrucciones, vaya a [axis.com/support](http://axis.com/support).

##### Error de certificado cuando se utiliza IEEE 802.1X

Para que la autenticación funcione correctamente, los ajustes de fecha y hora del dispositivo de Axis se deben sincronizar con un servidor NTP. Vaya a **Sistema > Fecha y hora**.

##### El navegador no es compatible

Para obtener una lista de los navegadores recomendados, consulte *Compatibilidad con navegadores, on page 5*.

### No se puede acceder externamente al dispositivo.

Para acceder al dispositivo externamente, le recomendamos que use una de las siguientes aplicaciones para Windows®:

- AXIS Camera Station Edge: gratuito, ideal para sistemas pequeños con necesidades de vigilancia básicas.
- AXIS Camera Station Pro: versión de prueba de 90 días gratuita, ideal para sistemas de tamaño pequeño y medio.

Para obtener instrucciones y descargas, vaya a [axis.com/vms](http://axis.com/vms).

### Problemas con MQTT

#### No se puede conectar a través del puerto 8883 con MQTT a través de SSL

El firewall bloquea el tráfico que usa el puerto 8883 por considerarlo inseguro.

En algunos casos, el servidor/intermediario podría no proporcionar un puerto específico para la comunicación MQTT. Aun podría ser posible utilizar MQTT a través de un puerto utilizado normalmente para el tráfico HTTP/HTTPS.

- Si el servidor/intermediario es compatible con WebSocket/WebSocket Secure (WS/WSS), normalmente en el puerto 443, utilice este protocolo en su lugar. Consulte con el proveedor del servidor/intermediario para comprobar si es compatible con WS/WSS y qué puerto y basepath usar.
- Si el servidor/broker admite ALPN, el uso de MQTT puede negociarse a través de un puerto abierto, como 443. Consulte a su proveedor de servidores/brokers si admite ALPN y qué protocolo y puerto ALPN debe utilizar.

### Problemas con el funcionamiento del dispositivo

#### El calefactor delantero y el limpiaparabrisas no funcionan

Si el calefactor delantero o el limpiaparabrisas no se encienden, compruebe que la cubierta superior esté correctamente fijada a la parte inferior de la unidad de alojamiento.

Si no encuentra aquí lo que busca, pruebe a visitar la sección de solución de problemas en [axis.com/support](http://axis.com/support).

### Contactar con la asistencia técnica

Si necesita más ayuda, vaya a [axis.com/support](http://axis.com/support).



T10217726\_es

2026-04 (M6.2)

© 2024 – 2026 Axis Communications AB