

AXIS Companion Recorder 4CH

ユーザーマニュアル

AXIS Companion Recorder 4CH

AXIS Companion Recorder 4CHについて

AXIS Companion Recorder 4CHについて

AXIS Companion Recorderは、最大4台のアクシスネットワークカメラに使用できるコンパクトなネットワークビデオレコーダーです。PoEスイッチが内蔵されているため、簡単に設置することができます。本製品の特徴は、サーベイランスクラスのハードディスクとファンレスデザインです。また、ビデオ映像を簡単にエクスポートできるUSBポートも搭載しています。ワイヤレスアクセスポイントを内蔵しており、モバイルデバイスを使用して設置を実行したりシステムに直接アクセスしたりできます。AXIS Companion Recorderは1TBのハードディスクを内蔵しています。

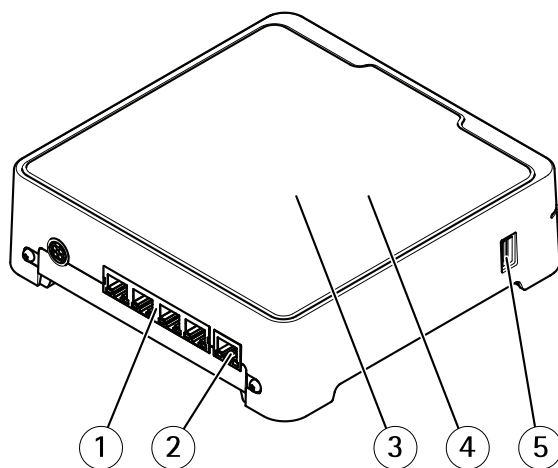

- 1 PoEポート (4x)
- 2 LANポート
- 3 ハードディスク
- 4 ワイヤレスアクセスポイント
- 5 USBポート

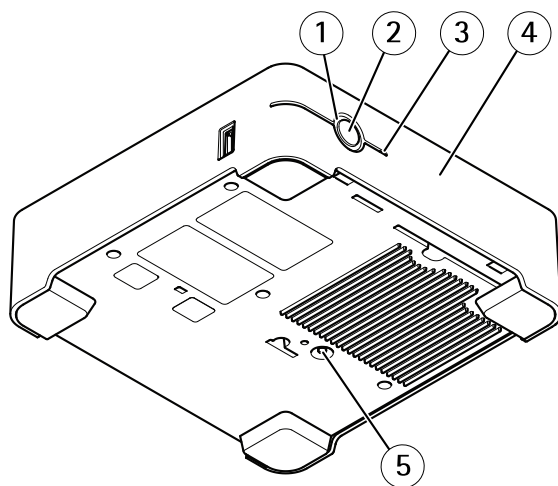

- 1 ステータスLED
- 2 コントロールボタン
- 3 ハードディスクLED
- 4 アラームブザー
- 5 リセットボタン

AXIS Companion Recorder 4CH

AXIS Companion Recorder 4CHについて

レコーダーには何台のカメラを接続することができますか？

物理的には多数のカメラをレコーダーに接続できますが、システムは以下の要因によって制限されます：

- ・ レコーダーのネットワーク共有の上限は4台であるため、ハードディスクに録画できるカメラは最大4台となります。
- ・ レコーダーには4個のPoEポートが搭載されているため、最大4台のカメラに電源を供給することができます。電力に関する制約事項の詳細については、[3ページのレコーダーはカメラにどれぐらいの電力を供給できますか？](#)を参照してください。

レコーダーはカメラにどれぐらいの電力を供給できますか？

Power over Ethernet (PoE) には以下の制限があります：

- ・ レコーダーは、PoEで最大4台までのカメラに電源を供給することができます。
- ・ 使用可能な合計電力量は65Wです。
- ・ 各ネットワークポートは、最大12.95W (IEEE 802.1af/802.1at Type 1 Class 3) をサポートしています。

AXIS Companion Recorder 4CH

AXIS Companionソリューション

AXIS Companionソリューション

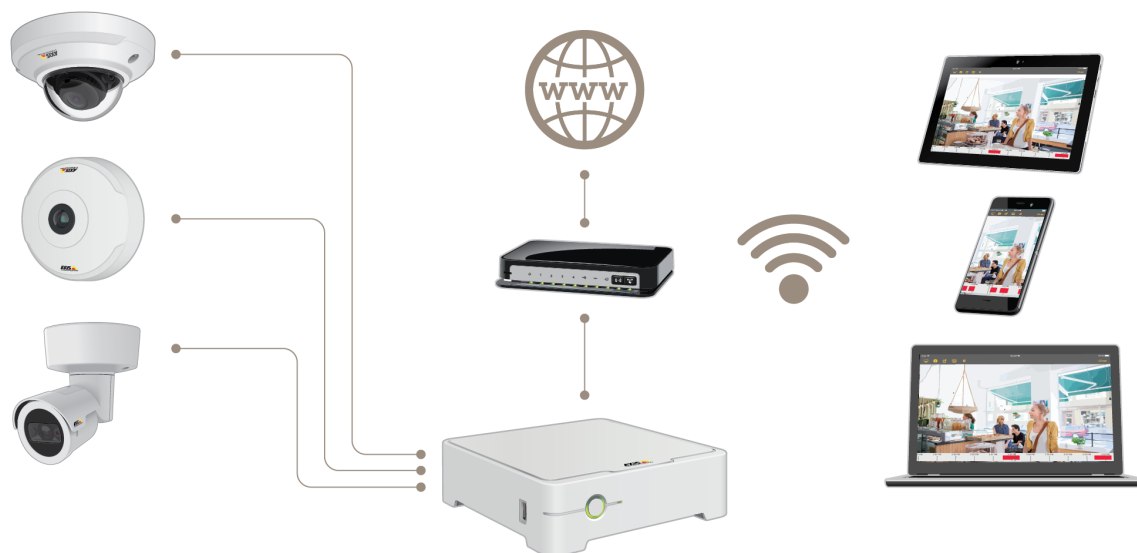

AXIS Companionは、小規模なビデオ監視システムで求められる基本要件を満たすように設計された、完全なエンドツーエンド監視ソリューションです。

AXIS Companionソリューションは、以下の要素で構成されています：

- AXIS Companionカメラ、ファームウェア8.40以降を搭載したアクシスIPカメラとエンコーダ。
- AXIS Companionレコーダー。
- メモリーカードやスイッチなどのアクシスシステムアクセサリ。
- Windowsコンピューター、モバイルデバイスおよびテレビストリーミングデバイス (iOSおよびAndroid) 用のAXIS Companionソフトウェア。

AXIS Companionの詳細

ビデオチュートリアル、Webアプリについては、axis.com/products/axis-companion/how-it-worksを参照してください。

AXIS Companion Recorder 4CH

はじめに

はじめに

注意

システムの設定を行うときはインターネットアクセスが必要です。

インストールの概要:

1. 5ページのMyAxisアカウントを登録する
2. 5ページのハードウェアのインストール
3. 6ページのデスクトップアプリをインストールする
4. 6ページのサイトを作成する
5. 7ページのモバイルアプリをインストールする

システムのインストールの結果:

- すべてのアクシスデバイスで**ファームウェア**がアップグレードされます。
- デバイスのパスワードが設定されます。
- デフォルト設定によって**録画**が有効になっています。
- リモートアクセスが有効になっています。

MyAxisアカウントを登録する

axis.com/my-axis/loginでMyAxisアカウントを登録します。

ハードウェアのインストール



このビデオを見るには、このドキュメントのWebバージョンにアクセスしてください。

www.axis.com/products/online-manual/35881



図説インストールガイド

1. カメラのハードウェアをインストールします。
2. レコーダーをネットワークに接続します。

注意

レコーダーがない場合、ビデオを録画するにはSDカードを備えたカメラが必要です。

3. カメラをレコーダー内蔵のPoEスイッチまたは外部PoEスイッチに接続します。

AXIS Companion Recorder 4CH

はじめに

4. コンピューターをレコーダーと同じネットワークに接続します。
5. 電源ケーブルをレコーダーに接続し、レコーダーとカメラが起動するまで数分待ってから、次に進みます。

▲注意

オーバーヒートを避けるため、換気の良い環境にレコーダーを置き、レコーダーの周りに十分なスペースを確保してください。

デスクトップアプリをインストールする

1. axiscompanion.com/vms/に移動し、[ダウンロード]をクリックして、Windows用のAXIS Companionデスクトップアプリをダウンロードします。
2. お使いのMyAxisアカウントでサインインします。
3. ライセンス契約を読み、いずれかの選択肢を選んで続行します。
4. ファイルを任意の場所に保存します。
5. ファイルを開き、[Run (実行)]をクリックしてインストールを開始します。
6. デバイスに変更を加えることをアプリに許可する場合は、[Yes (はい)]をクリックします。
7. 言語を選択して[OK]をクリックします。
8. セットアップウィザードに従います。

サイトを作成する



www.axis.com/products/online-manual/35881

サイトは、監視ソリューション(たとえば、店舗内のすべてのカメラ)への入り口です。1つのMyAxisアカウントで複数のサイトを追跡することができます。

注意

以前のバージョンのAXIS Companionをご利用になっている場合は、AXIS Companionバージョン4でサポートされていないデバイスがある可能性があります。サポートされていないデバイスは、サードパーティ製NASデバイスと、8.40以上に更新できないファームウェアを搭載した古いアクシスデバイスです。ウィザードではこのような問題について通知し、それらに対処するのに役立ちます。

注意

AXIS Companionバージョン4より前のバージョンで作成されたサイトは、サイトのリストには表示されません。詳細については、サポートWebページで提供されている移行ガイドを参照してください。

1. AXIS Companionデスクトップアプリを起動します。
2. お使いのMyAxisアカウントでサインインします。

AXIS Companion Recorder 4CH

はじめに

3. [Get started (開始する)] をクリックします。
4. サイトの名前を指定し、会社名を入力します。
5. [Next (次へ)] をクリックします。
6. サイトに追加するデバイスを選択します。

パスワードで保護されているデバイスを選択するには、パスワードを入力する必要があります。

注意

サポートされていないデバイスを使用している場合は、[Read more (詳細)] をクリックして、サポートされていない理由を確認できます。

7. [Next (次へ)] をクリックします。
8. パスワードを入力します。
このパスワードは、デバイスのWebページまたはAXIS Companionモバイルアプリのオフラインモードにアクセスするために使用します。
9. [Next (次へ)] をクリックします。
10. [Ready to install (インストールの準備完了)] ページに、リストアが必要なカメラのリストが表示される場合があります。その場合は、[Restore device (デバイスのリストア)] リンクをクリックして、デバイスのWebページで問題を解決してください。
11. [完了] をクリックして、AXIS Companionがカメラを設定している間、待機します。

注意

設定の完了までに数分かかる場合があります。

入門ビデオチュートリアルを見るには、*AXIS Companion*のチュートリアルを参照してください。

モバイルアプリをインストールする

1. App StoreまたはGoogle Playに移動します。
2. **AXIS Companion 4**を検索し、ダウンロードします。
3. お使いの*MyAxis*アカウントでAXIS Companionにログインします。

このアプリの使用法の詳細については、*AXIS Companion*のチュートリアルを参照してください。

AXIS Companion Recorder 4CH

日常的な使用

日常的な使用

レコーダーのワイヤレスネットワークへの接続方法



1. AXIS Companionクライアントで、に移動して製品のWebページにログインします。
2. [Wireless > Access point (ワイヤレス > アクセスポイント)] を選択し、[WLAN] を有効にします。
3. レコーダーの底部にある、ネットワーク名 (SSID) とパスワードが記載されたラベルを見つけます。
4. ネットワーク名とパスワードを使用して、ワイヤレスネットワークに接続します。

カメラにアクセスする

1. コンピューターまたはモバイルデバイスで、MyAxisアカウントを使用してAXIS Companionにログインします。
2. カメラを含むサイトを入力します。

詳細については、*AXIS Companion*のチュートリアルを参照してください。

ライブ映像を表示する



このビデオを見るには、このドキュメントのWebバージョンにアクセスしてください。

www.axis.com/products/online-manual/35881

1. に移動します。
2. 表示するカメラを選択します。

ズーム、パン、スナップショット撮影の方法のビデオを見るには、*AXIS Companion*のチュートリアルを参照してください。

AXIS Companion Recorder 4CH

日常的な使用

録画を再生する





www.axis.com/products/online-manual/35881

1.  に移動します。
2. タイムラインとカレンダーを使用し、録画を見つけます。
3. タイムライン中でカメラを選択し、再生マーカーを目的の時刻に移動します。
4. [再生] をクリックします。

録画を参照して再生する方法のビデオを見るには、*AXIS Companion*のチュートリアルを参照してください。

録画を保存する

1.  >  に移動します。
2. カメラ録画の開始時間と終了時間を選択します。
3. 録画を保存するカメラを選択します。
4. 録画を保存します。

録画を保存する方法のビデオを見るには、*AXIS Companion*のチュートリアルを参照してください。

保存した録画を再生する

保存した録画を再生するには、AXIS File Playerで開いてください。

録画を保存すると、AXIS File Playerが同じフォルダーに保存されます。AXIS File Playerには、録画が行われた時間を示すタイムラインが表示されます。

保存した録画を検証する

録画を検証すると、録画を最初に保存した後にタイムスタンプや映像が操作されていないことを確認することができます。この目的のために、録画を保存する際にデジタル署名がファイルに組み込まれます。このデジタル署名にパスワードを追加して、セキュリティを向上させることができます。

デジタル署名をパスワードで保護するには、次のようにします。

1. AXIS Companionで、 > [カスタマイズ] に移動します。
2. [録画] の下で、[録画を保存する際にデジタル署名のオプションを表示する] を選択します。

AXIS Companion Recorder 4CH

日常的な使用

この後で録画を保存すると、[デジタル署名] ウィンドウが表示され、署名のパスワードを選択することができます。

録画を検証するには、次のようにします。



1. 保存した録画をAXIS File Playerで開きます。
2. [Tools (ツール)] をクリックし、[Verify digital signature (デジタル署名の検証)] を選択します。
3. パスワードが署名に適用されている場合はパスワードを入力し、[OK] をクリックします。
録画が有効かどうかを知らせるウィンドウが表示されます。

スナップショットを撮影する

ライブビューからスナップショットを撮影するには、次のようにします。

- ・  をクリックします。

録画からスナップショットを撮影するには、次のようにします。

1. タイムラインとカレンダーを使用し、録画を見つけます。
2. タイムライン中でカメラを選択し、再生マーカーを目的の時刻に移動します。
3.  をクリックして、検証モードを開始します。
 - 検証モードにより、録画されたビデオをフレームごとに進め、事象が発生した正確な瞬間を見つけ出し、その瞬間のスナップショットを撮ることができます。
4. 事象を見つけるには、サムネイル上でクリックし、30、15、5、1フレーム後方 (上部パネル) または前方 (下部パネル) に進みます。スライダーを動かすこともできます。
5. 目的のフレームが見つかったら、 をクリックしてスナップショットを撮ります。
 - ほとんどのカメラで、画面内のズームレベルに関わらず、カメラ映像全体がスナップショットとして撮影されます。映像の歪み補正に対応したカメラの場合、ズームインした映像がスナップショットとして撮影されます。

スナップショットを保存するフォルダーを変更するには、次のようにします。

1.  > [カスタマイズ] に移動します。
2. [Snapshots (スナップショット)] の下の設定を変更します。

画像設定を調整する

1.  > [カメラ] に移動します。
2. 調整するカメラで  >  をクリックします。

以下のような設定で画像を調整できます：

- ・ 外観

AXIS Companion Recorder 4CH

日常的な使用

- ホワイトバランス
- 露出
- オーバーレイ
- デイ/ナイト
- プライバシーマスク

ビデオ品質の設定

画質の要件や使用できる帯域幅に合わせて、ビデオ品質を設定することができます。ビデオ品質の設定は、動体録画、連続録画、ライブビューに影響します。

1.  > [カメラ] に移動します。
2. 設定するカメラを右クリックし、[Video Quality Settings (ビデオ品質の設定)] を選択します。
3. 以下のプロファイル設定を編集します。
 - [High (高)] (画像の幅が640ピクセルを**超える**解像度)
 - [Low (低)] (画像の幅が640ピクセル**以内の**解像度)
 - Axis Mobile Streaming
4. [Axis Mobile Streaming] を選択すると、サムネイルとモバイルアプリの再生パフォーマンスが向上します。
 - Axis Mobile Streamingは、[High (高)] プロファイルが1つだけアクティブになっており、解像度がHD (1280x720) 以上に設定されている場合にのみ有効になります。Axis Mobile Streamingを選択すると、ストレージ使用量がわずかに増加します。
 - 録画の再生時には、Axis Mobile Streamingを有効にして録画されたもののみ [High (高)] と [Low (低)] を切り替えることができます。
5. [OK] をクリックして保存します。

ビデオ動体検知を設定する

動きが検知されたときのみ録画を実行すると、連続録画に比べてディスク容量と帯域幅を大幅に抑えることができます。

動体検知が頻繁にトリガーされる場合は、ビューの一部または特定のタイプのイベントを無視するように設定を調整することができます。



AXIS Companion Recorder 4CH

日常的な使用



このビデオを見るには、このドキュメントのWebバージョンにアクセスしてください。

www.axis.com/products/online-manual/35881

1. AXIS Companionで、 > **[Cameras (カメラ)]** に移動します。
2. カメラで **[Motion detection (動体検知)]** が有効になっていることを確認します。
3.  をクリックし、**[Motion recording... (動体録画...)]** を選択します。
4. **[Motion recording (動体録画)]** ダイアログで、**[Settings... (設定...)]** をクリックします。
5. 動体検知に含めるカメラビュー部分を選択します:
 - 動体検知に含める領域を設定するため、暗く表示されているエリアを編集します。
 - 動体検知から除外するエリアを作成するには、**[Exclude area (除外範囲)]** を選択し、明るく表示されているエリアを編集します。

注意

正方形だけを描くことができるカメラモデルもあれば、より複雑な多角形を描くことができるモデルもあります。

6. **[Advanced (詳細設定)]** を展開して、フィルターの設定を調整します。
 - **Small objects filter (小さな物体フィルター)** — 動物などの小さな物体を無視します。
 - **Swaying objects filter (揺らめいている物体フィルター)** — 強風時に動く木や旗など、短い距離しか移動しない物体を無視します。

注意

揺らめいている物体フィルターは、すべてのカメラモデルで使用できるわけではありません。

- **Short-lived objects filter (一時的な物体フィルター)** — 通過する自動車が発する光線やすばやく動く影など、短時間しか現れない物体を無視します。
7. **[OK]** を2回クリックします。

通知を設定する

通知は動体検知によってトリガーされ、モバイルアプリに送信されます。

AXIS Companion Recorder 4CH

日常的な使用



このビデオを見るには、このドキュメントのWebバージョンにアクセスしてください。

www.axis.com/products/online-manual/35881

1.  > [Notifications (通知)] に移動します。
2. [Schedule (スケジュール)] の下で、通知を送信する時間間隔を設定します。
3. [Activation (有効化)] の下で、通知を送信するカメラを選択します。

モバイルデバイスでの通知の受信:

- モバイルでMyAxisアカウントにログインしている場合、プッシュ通知がモバイルアプリに送信されます。
- AXIS Companion 4モバイルアプリをインストールする際は、通知を受け取るかどうかを尋ねるメッセージが表示されたときに同意する必要があります。後で通知を非アクティブ化する場合は、モバイルデバイスの設定に移動し、AXIS Companion 4アプリを選択して、通知を無効にします。
- 通知が送信されると、モバイルデバイス上にポップアップメッセージとして表示されます。メッセージをタップすると、進行中のイベントの再生画面が開きます。

ユーザーを追加する



このビデオを見るには、このドキュメントのWebバージョンにアクセスしてください。

www.axis.com/products/online-manual/35881

1.  > [ユーザー] に移動します。
2. [追加...] をクリックします。
3. メールアドレスを入力し、アクセスレベルを選択してから、[OK] をクリックします。

以下のアクセスレベルを利用できます:

AXIS Companion Recorder 4CH

日常的な使用

管理者	 フルアクセス
オペレーター	 録画およびライブビューにアクセスできますが、サイト設定を変更することはできません
閲覧者	 ライブビューにのみアクセスできます

オフラインモードをアクティブにする

インターネットに接続していない状態でAXIS Companionを実行している場合は、オフラインモードにすることができます。これにより、[Live view (ライブビュー)]と[Recordings (録画)]がローカルで使用可能になります。ただし、インターネット接続がダウンしている間は[Configuration (設定)]メニューにアクセスできません。

オフラインモードをアクティブにするには、次のようにします。

-  > [Site (サイト)] をクリックし、[Offline mode (オフラインモード)] をオンにします。

外部ディスプレイにビデオを表示する





www.axis.com/products/online-manual/35881

次のものがが必要です：

- Apple TVまたはAndroid TVデバイス。
- モバイルデバイスにインストールされているAXIS Companion 4アプリ。
- Apple TVまたはAndroid TVデバイスのアプリストアからインストールされたAXIS Companion TVアプリ。

手順は次のとおりです：

-  > [Network (ネットワーク)] に移動して、モバイルデバイスを外部ディスプレイと同じネットワークに接続します。
- AXIS Companion 4モバイルアプリを開き、ログインします。
- [Devices (デバイス)] >  に移動し、外部ディスプレイを選択します。

AXIS Companion Recorder 4CH

日常的な使用

注意

アイコンが表示されるまで数秒かかる場合があります。

4. 外部ディスプレイに表示するカメラを選択します。
5.  をタップし、設定が完了するまで待ちます。
6. 一度に1台のカメラを表示するか、最大16台までの分割ビューを作成することができます。
7. AXIS Companion 4 TVアプリが開いたら、アプリ内の移動方法に関する画面の指示をご覧ください。

狭いスペースを監視する

階段、廊下、道路またはトンネルなどの細長いスペースにおける視野をすべてよりよく活用するためには、Corridor Formatを使用します。

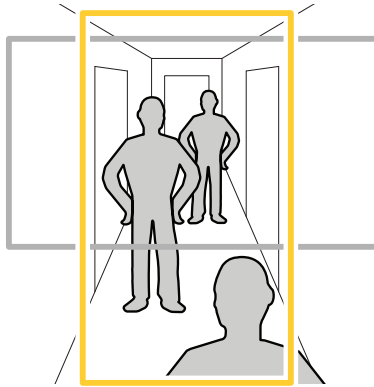

1. カメラまたはレンズを垂直視野に調整します。
2. AXIS Companionで、 > [Cameras (カメラ)] に移動します。
3. 調節するカメラの行で、 > [Image settings (画像設定)] をクリックします。
4. [Appearance (外観)] タブで、[Orientation (向き)] に適した角度を選択します。
5. [Close (閉じる)] をクリックします。

ドアステーションに接続する

ドアステーションは、AXIS Companionデスクトップアプリとモバイルアプリの両方に接続することができます。これにより、呼び出しへの応答、ドアの開錠、モバイルデバイスでのドアステーションビデオの表示が可能になります。

注意

ドアを開錠するには、ドアステーションがドアの電子ロックに正しく接続されている必要があります。ドアステーションのマニュアルには、この接続を正しく行う方法に関する情報が記載されています。ドアステーションのマニュアルを見つけるには、axis.com/products/access-control/network-door-stationsを参照してください。

AXIS Companion Recorder 4CH

日常的な使用

注意

ドアステーションがお使いのコンピューターと同じネットワークに接続されていることを確認してください。そうでない場合、AXIS Companionアプリでドアステーションはデバイスの一覧に表示されません。

デスクトップアプリをドアステーションに接続する

1. AXIS Companionデスクトップアプリで、 > [Cameras (カメラ)] に移動します。
2. [Add devices (デバイスの追加)] をクリックし、ドアステーションを追加します。
これで、AXIS Companionデスクトップアプリでドアステーションに応答できます。

モバイルアプリをドアステーションに接続する

1. 16ページのデスクトップアプリをドアステーションに接続する。
2. AXIS Companion 4モバイルアプリを起動します。
3. デスクトップアプリで使用したものと同一MyAxisアカウントにログインします。
これで、AXIS Companion 4モバイルアプリでドアステーションに応答できます。

他のユーザーがドアステーションにアクセスできるようにするには、次のようにします。

1. AXIS Companionデスクトップアプリから、 > [Users (ユーザー)] に移動します。
2. ユーザーをサイトに招待します。

ドアステーションからの呼び出しをオフにするには、次のようにします。

1. AXIS Companion 4モバイルアプリで、[User (ユーザー)] に移動します。
2. [Notifications (通知)] に移動し、[Door station calls (ドアステーション呼び出し)] をオフにします。

サイトにカメラを追加する

1. カメラをレコーダー内蔵のPoEスイッチまたは外部PoEスイッチに接続します。
2.  > [Cameras (カメラ)] に移動します。
3. [Add devices (デバイスの追加)] をクリックします。
4. サイトに追加するデバイスを選択します。
パスワードで保護されているデバイスを選択するには、パスワードを入力する必要があります。

注意

サポートされていないデバイスを使用している場合は、[Read more (詳細)] をクリックして、サポートされていない理由を確認できます。

5. [Next (次へ)] をクリックします。
6. パスワードを入力します。
このパスワードは、デバイスのWebページまたはAXIS Companionモバイルアプリのオフラインモードにアクセスするために使用します。
7. [Next (次へ)] をクリックします。

AXIS Companion Recorder 4CH



日常的な使用

8. [Ready to install (インストールの準備完了)] ページに、リストアが必要なカメラのリストが表示される場合があります。その場合は、[Restore device (デバイスのリストア)] リンクをクリックして、デバイスのWebページで問題を解決してください。
9. [完了] をクリックして、AXIS Companionがカメラを設定している間、待機します。

注意

設定の完了までに数分かかる場合があります。

サイトからカメラを削除する

1.  > [Cameras (カメラ)] に移動します。
2. 削除するカメラの行で、 > [Remove (削除)] をクリックします。
3. カメラで録画を実行中の場合は、[動体録画と連続録画を停止する] を選択して録画を停止します。
4. [OK] をクリックします。

AXIS Companion Recorder 4CH

トラブルシューティング

トラブルシューティング

ステータスLEDは、以下の情報を提供します：

ステータスLED	説明
緑	レコーダーがオンになっており、ステータスは正常です。
オレンジ	レコーダーの起動中か、ファームウェアのアップグレード中です。LEDインジケーターが緑色になるまで待機してください。
赤	これは次の状態を意味します： a) PoEの供給容量を超過しています。デバイスをレコーダーに接続したばかりの場合は、もう一度削除してみてください。PoEに関する制約事項の詳細については、3ページのレコーダーはカメラにどれぐらいの電力を供給できますか？を参照してください。 b) ハードディスクエラーが発生しています。温度が高すぎるか、ディスクにエラーがある可能性があります。

ハードディスクLEDは、以下の情報を提供します。

ステータスLED	説明
緑	ハードディスクは正常です。データがディスクに書き込まれると、LEDは緑色に点滅します。
赤	ハードディスクエラーが発生しています。温度が高すぎるか、ディスクにエラーがある可能性があります。

ブザーは、以下のいずれかの理由で鳴ります。

- PoE供給容量を超過しています。デバイスをレコーダーに接続したばかりである場合は、もう一度削除してみてください。PoEに関する制約事項の詳細については、3ページのレコーダーはカメラにどれぐらいの電力を供給できますか？を参照してください。
- ハードディスクエラーが発生しています。温度が高すぎるか、ディスクにエラーがある可能性があります。

注意

コントロールボタンを短く押して、ブザーを止めることができます。

レコーダーがシャットダウンします。

- レコーダーが深刻なオーバーヒート状態になっています。

SDカードスロット

推奨するSDカードについては、axiscompanion.comを参照してください。

AXIS Companion Recorder 4CH

トラブルシューティング

ボタン

コントロールボタン

コントロールボタンは、以下の用途で使用します。

- ・ 製品を工場出荷時の設定にリセットする。「20ページのカメラをハードリセットする」または「20ページのレコーダーをハードリセットする」を参照してください

技術的な問題、ヒント、解決策

問題	解決策
ライブビューがありません。	19ページの一般的な問題を解決するに移動します。
録画が利用できません。	19ページの一般的な問題を解決するに移動します。
カメラに接続できません。	19ページの一般的な問題を解決するに移動します。
エラー通知が表示されず:「接続できません」	19ページの一般的な問題を解決するに移動します。
モバイルアプリに自分のサイトが表示されません。	AXIS Companionモバイルアプリのバージョンが4であることを確認してください。

一般的な問題を解決する

デバイスを再起動、設定またはリセットする前に、重要なデータが失われないようにシステムレポートを保存することをお勧めします。

22ページのシステムレポートを保存するを参照してください。

1. カメラとレコーダーに電力が供給されていることを確認します。
2. インターネットに接続されていることを確認します。
14ページのオフラインモードをアクティブにするを参照してください。
3. ネットワークが動作していることを確認します。
4. リモートでない場合は、カメラがコンピューターと同じネットワークに接続されていることを確認します。

まだ動作しませんか？

5. カメラ、レコーダー、およびAXIS Companionデスクトップアプリに最新のファームウェアとソフトウェア更新プログラムがインストールされていることを確認してください。
「20ページのファームウェアをアップグレードする」を参照してください。
6. AXIS Companionデスクトップアプリを再起動します。
7. カメラとレコーダーを再起動します。

まだ動作しませんか？

8. カメラとレコーダーのハードリセットを行って、完全に工場出荷時の設定に戻します。

AXIS Companion Recorder 4CH

トラブルシューティング

20ページのカメラをハードリセットするおよび20ページのレコーダーをハードリセットするを参照してください。

- リセットしたカメラをもう一度サイトに追加します。

まだ動作しませんか？

- システムレポートを保存し、アクシスの技術サポートに連絡してください。

22ページのシステムレポートを保存するを参照してください。

ファームウェアをアップグレードする

新しいファームウェアの更新により、最新の改善された一連の機能、機能、およびセキュリティ強化が提供されます。

-  に移動します。
- [Upgrade firmware (ファームウェアのアップグレード)] をクリックします。
- 新しいファームウェアが利用可能な場合は、アップグレードするデバイスを選択します。
- [OK] をクリックします。

カメラをハードリセットする

注意

ハードリセットを行っても、録画には影響しません。

注意

ハードリセットを行うと、IPアドレスを含むすべての設定がリセットされます。

- ハードリセットするカメラを選択し、サイトから取り外します。
17ページのサイトからカメラを削除するを参照してください。
- デバイスを電源から外します。
- デバイスのコントロールボタンを押したままにし、電源に再接続します。
ステータスLEDインジケーターがオレンジ色で点滅するまで、コントロールボタンを15~30秒間押し続けます。
- コントロールボタンを離します。
プロセスが完了すると、ステータスLEDインジケーターが緑色に変わります。
これで本製品は工場出荷時の設定にリセットされました。
- もう一度カメラをサイトに追加します。16ページのサイトにカメラを追加するを参照してください。

レコーダーをハードリセットする

▲警告

レコーダーの電源がオンになっている間は、静かにゆっくりと動かしてください。突然動かしたり衝撃を与えたりすると、ハードディスクが破損する場合があります。

AXIS Companion Recorder 4CH

トラブルシューティング

注意

ハードリセットを行っても、録画には影響しません。

注意

ハードリセットを行うと、IPアドレスを含むすべての設定がリセットされます。

1. レコーダーの電源を切る：
レコーダーの前面にある電源ボタンを、ピープ音が聞こえるまで4～5秒間押し続けます。
2. レコーダーがオフになるまで待ってから、裏返してリセットボタンにアクセスします。
3. リセットボタンを押し続けます。コントロールボタンを押して放し、レコーダーを起動します。リセットボタンを15～30秒間押し、LEDインジケーターがオレンジ色に光ったらリセットボタンを放します。
4. レコーダーを所定の場所にゆっくり戻します。
5. プロセスが完了すると、ステータスLEDインジケーターが緑色に変わります。これで本製品は工場出荷時の設定にリセットされました。ネットワーク上に利用可能なDHCPサーバーがない場合、デフォルトのIPアドレスは192.168.0.90になります。
6. レコーダーに接続されているカメラをリセットします。20ページのカメラをハードリセットするを参照してください。

サイトパスワードを忘れた場合の対処方法

サイトパスワードはリセットできないため、パスワードを忘れるとサイトにログオンできなくなります。

しかしながら、新しいサイトを作成した上で、それに同じカメラとストレージを追加することは可能です。古い録画はすべて新しいサイトから利用できます。

1. すべての製品を工場出荷時の設定にリセットします。20ページのリコーダーをハードリセットするを参照してください。
2. 新しいサイトを作成します。「6ページのサイトを作成する」を参照してください。

製品のWebページにログインできません。



設定中に製品のパスワードを設定し、後でその製品をサイトに追加した場合、設定済みのパスワードでは製品のWebページにログインできなくなります。これは、AXIS Companionソフトウェアによってサイト内のすべてのデバイスのパスワードが変更されるためです。

サイト内のデバイスにログインするには、ユーザー名ACCAdmin とサイトのパスワードを入力します。

カメラの交換方法

注意

レコーダーは、システム内のカメラごとに共有を予約します。システムからカメラを削除する場合は、別のカメラを追加する前に、その共有をレコーダーから削除する必要があります。



1.  に移動して、リスト内の製品を選択します。
2. [Storage (ストレージ)]  を選択します。
3. [Webpage (Webページ)] を選択し、レコーダーのWebページにログオンします。

AXIS Companion Recorder 4CH

トラブルシューティング

4. [Network shares (ネットワーク共有)] に移動します。
5. 共有を選択して削除します。
6. レコーダーのWebページを閉じ、新しいカメラをAXIS Companionに追加します。「16ページのサイトにカメラを追加する」を参照してください。

すべての録画を消去する方法

1.  に移動して、リスト内の製品を選択します。
2. [Storage (ストレージ)] で  を選択します。
3. [Webpage (Webページ)] を選択し、レコーダーのWebページにログインします。
4. [Disks > Disk action (ディスク > ディスクアクション)] に移動し、[Reset disk (ディスクのリセット)] を選択します。

注意

この手順では、ハードディスクからすべての録画が消去されますが、レコーダーとサイトの設定は変更されません。

システムレポートを保存する

1.  > [Save system report (システムレポートを保存する)] をクリックします。
2. アクシスヘルプデスクで新しいサポート案件を登録する際は、システムレポートを添付してください。

