

AXIS Camera Station S1132 Tower Recorder

Руководство пользователя

AXIS Camera Station S1132 Tower Recorder

Содержание

Сведения об устройстве	3
Начало работы	4
Установка устройства	5
Настройка устройства	12
Настройка при первом запуске	12
Настройка ПО AXIS Camera Station	12
Лицензирование системы в режиме онлайн	15
Лицензирование системы в автономном режиме	16
Управление учетными записями пользователей Windows®	17
Создание учетной записи пользователя	17
Создание учетной записи администратора	17
Создание локальной группы пользователей	17
Удаление учетной записи пользователя	17
Изменение пароля учетной записи пользователя	18
Создание дискеты сброса пароля для учетной записи пользователя	18
Управление учетными записями пользователей AXIS Camera Station	19
Настройка прав доступа пользователей	19
Добавление пользователей или групп	19
Права доступа пользователей или групп	20
Управление устройством	23
Обновление Windows®	23
Настройка параметров Центра обновления Windows	23
Изменение массива RAID	24
Поиск и устранение неисправностей	26
Проверка текущей версии BIOS	26
Обновление BIOS	26
Выполнение диагностики	26
Выполнение восстановления системы	27
Создание отчета для технической поддержки	27
Включение iDRAC	28
Устранение неполадок блока питания	28
Устранение ошибок памяти	29
Устранение неполадок AXIS Camera Station	29
Обзор продукции	30
Передняя и задняя стороны	30
Технические характеристики	31
Нужна дополнительная помощь?	35
Полезные ссылки	35
Связаться со службой поддержки	35

AXIS Camera Station S1132 Tower Recorder

Сведения об устройстве

Сведения об устройстве

Серия видеорегистраторов AXIS Camera Station S11 включает в себя готовые к эксплуатации стоечные серверы и рабочие станции для надежного видеонаблюдения с разрешением до 4K. Видеорегистраторы предварительно настраиваются и поставляются с программным обеспечением для управления видеонаблюдением AXIS Camera Station, включая лицензии и все необходимое системное ПО. AXIS Camera Station позволяет в полной мере использовать преимущества широкого спектра устройств охранного видеонаблюдения Axis. Конфигурацию системы можно легко импортировать из AXIS Site Designer. С жесткими дисками корпоративного класса с резервированием и операционной системой на твердотельном диске видеорегистраторы этой серии гарантируют высокую производительность и надежность системы.



Для просмотра видео откройте веб-версию данного документа.

help.axis.com/?&tpid=64268&tsection=about-your-device

AXIS Camera Station S1132 Tower Recorder

Начало работы

Начало работы

Стандартная процедура настройки видеорегистратора AXIS Camera Station:

- 1.
2. Настройте ОС Windows®. Рекомендуемые действия:
 - Обновите Windows® до последней версии. См.
 - Создайте стандартную учетную запись пользователя. См.
- 3.
4. Обновите AXIS Camera Station до последней версии.
 - Если система подключена к сети, откройте приложение AXIS Recorder Toolbox и щелкните **Update AXIS Camera Station (Обновить AXIS Camera Station)**.
 - Если система работает в автономном режиме, перейдите на сайт *axis.com* и загрузите последнюю версию.
- 5.
6. Зарегистрируйте свои лицензии AXIS Camera Station.
 -
 -
7. Подключите систему к мобильному приложению AXIS Camera Station. См. раздел *Настройка приложения AXIS Secure Remote Access*



Для просмотра видео откройте веб-версию данного документа.

help.axis.com/?&pid=64268§ion=about-your-device

AXIS Camera Station S1132 Tower Recorder

Установка устройства

Установка устройства

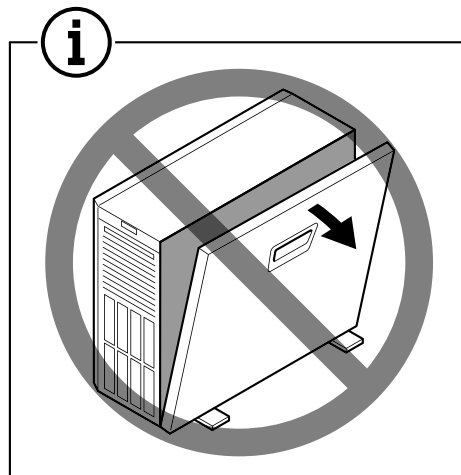
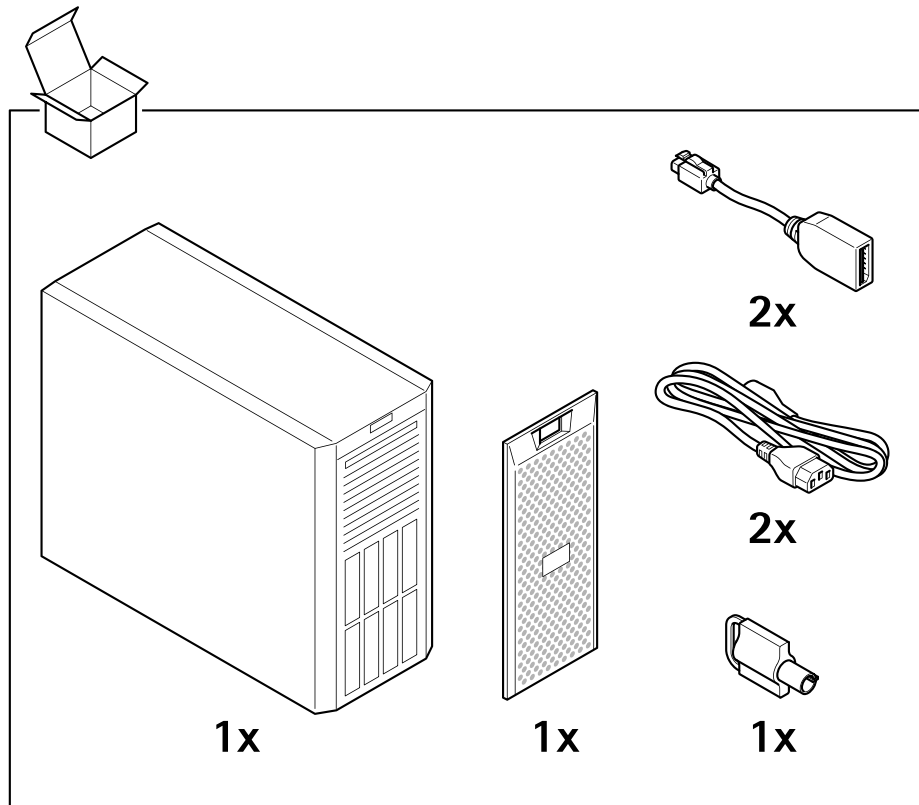

AXIS Camera Station S1132 Tower Recorder

Установка устройства

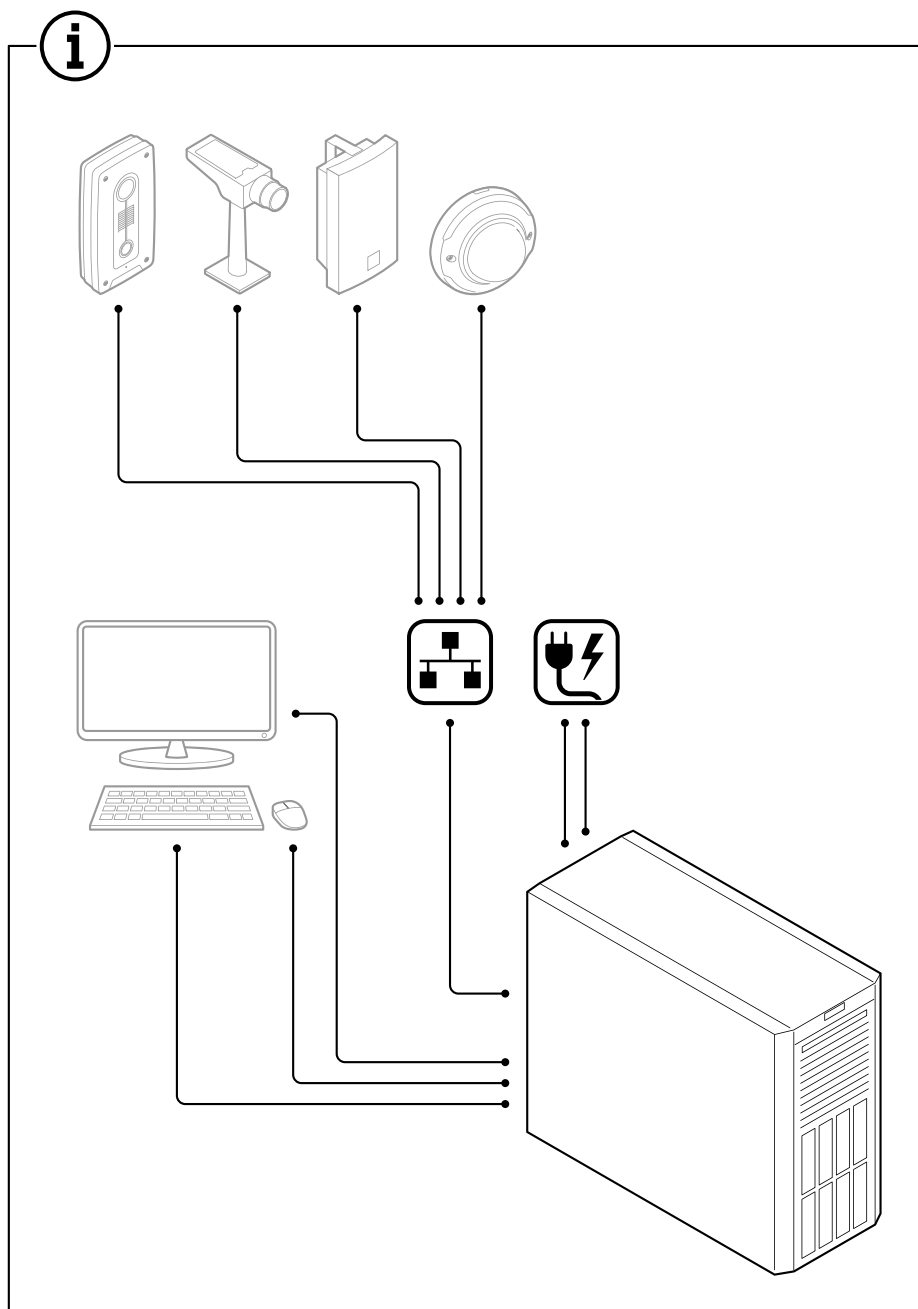

AXIS Camera Station S1132 Tower Recorder

Установка устройства

1.1

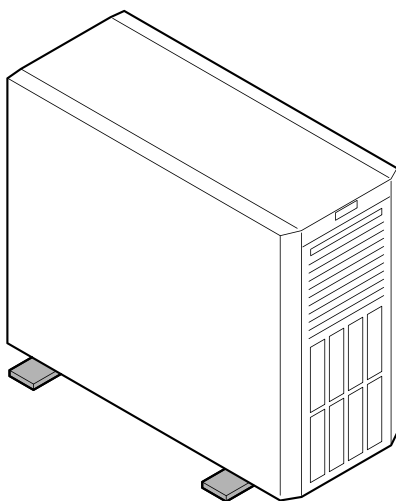
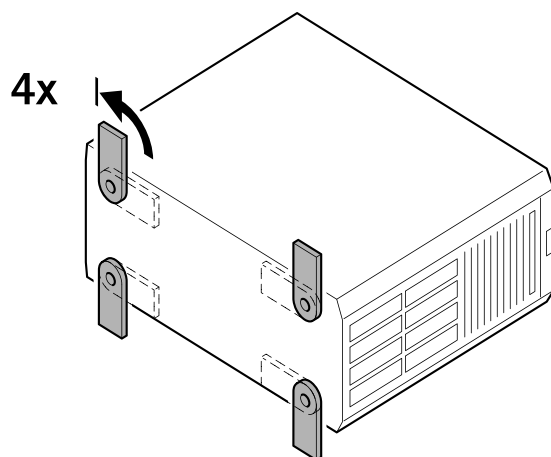

AXIS Camera Station S1132 Tower Recorder

Установка устройства

1.2

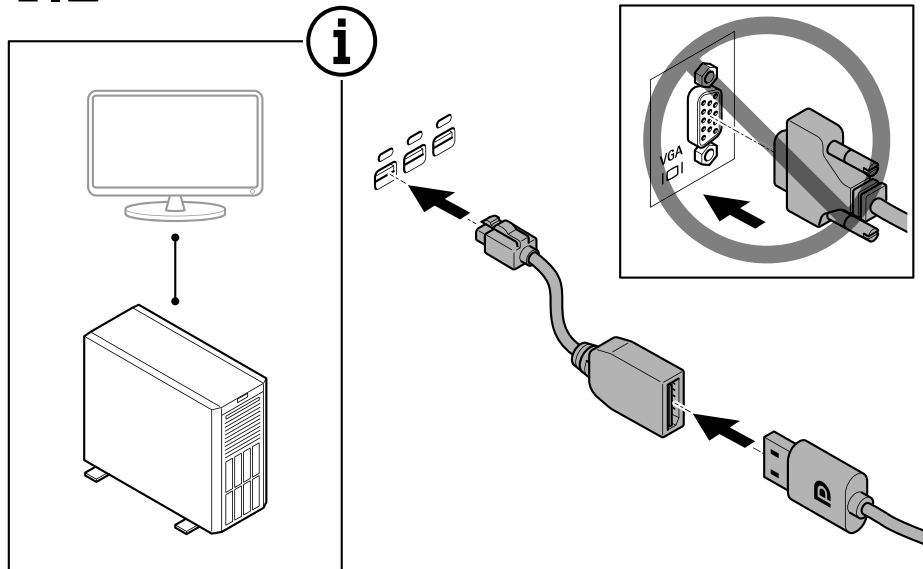

1.3

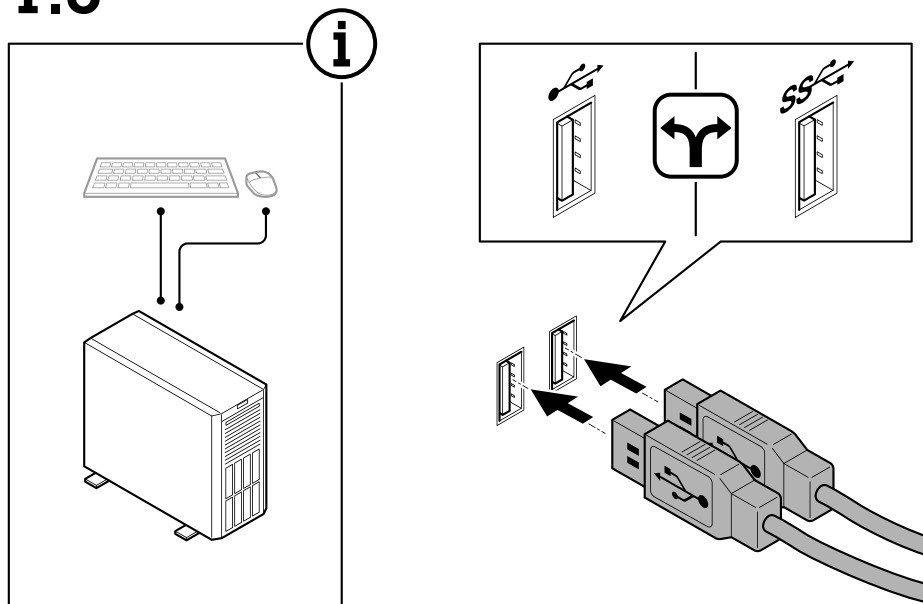

AXIS Camera Station S1132 Tower Recorder

Установка устройства

1.4

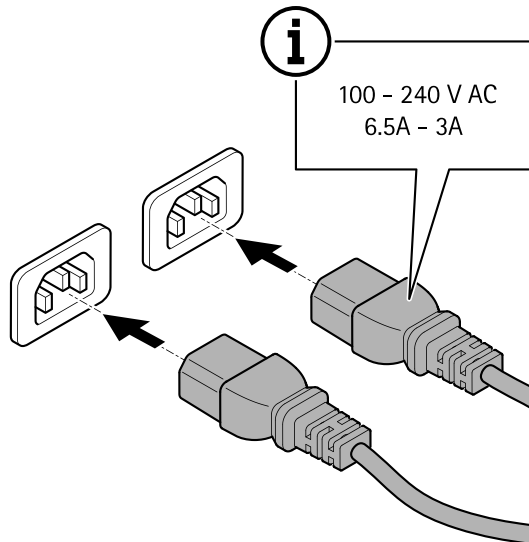
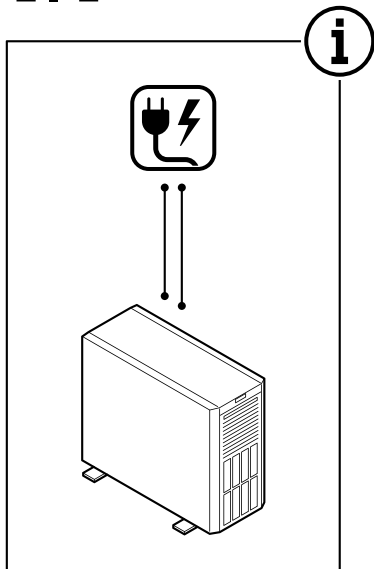

1.5

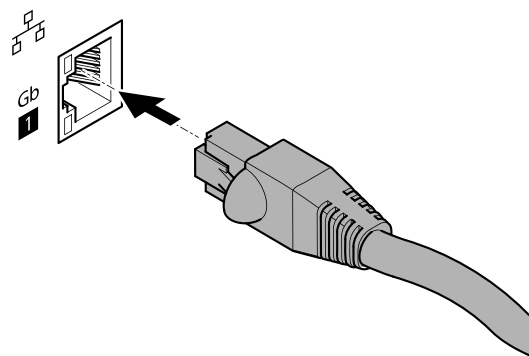
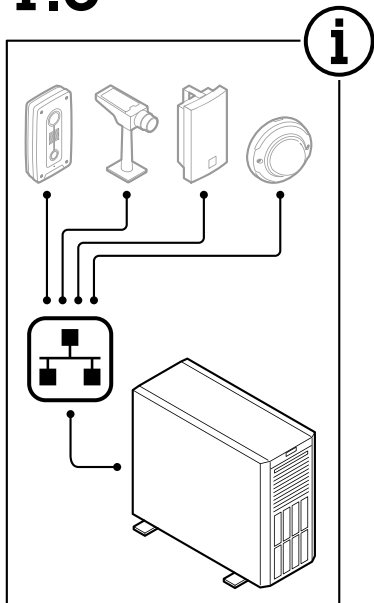

AXIS Camera Station S1132 Tower Recorder

Установка устройства

1.6

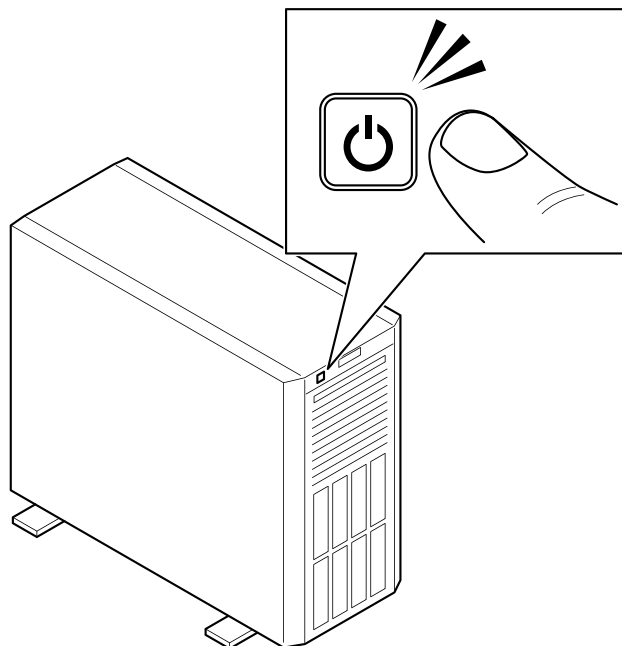

1.7

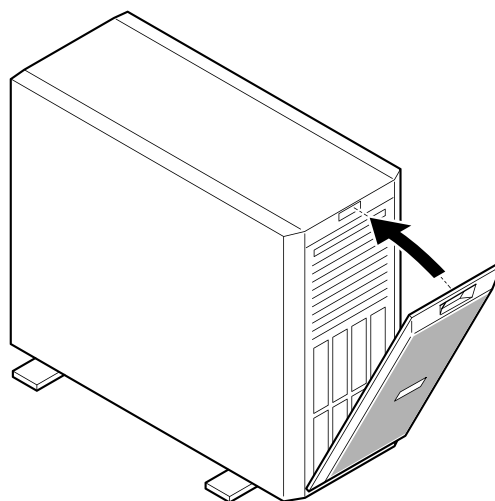

AXIS Camera Station S1132 Tower Recorder

Установка устройства

1.8

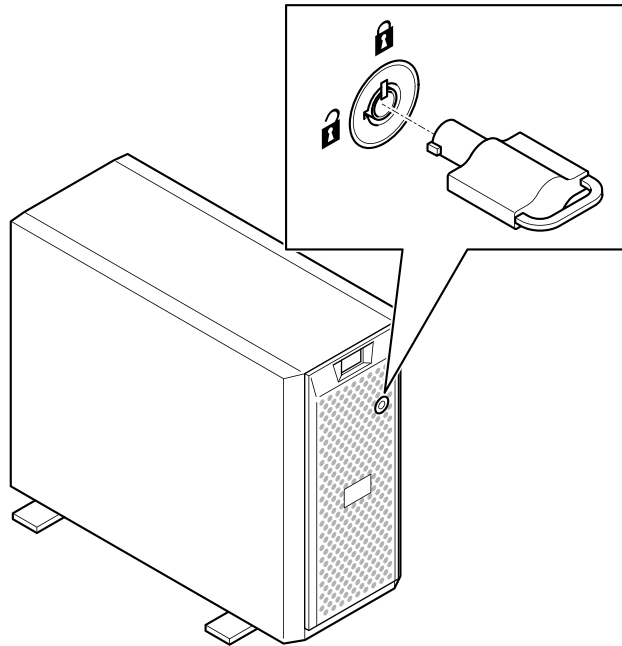

1.9

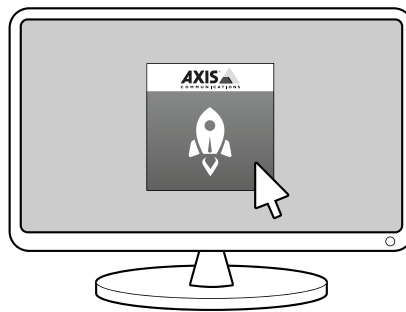

AXIS Camera Station S1132 Tower Recorder

Настройка устройства

Настройка устройства

Настройка при первом запуске



Для просмотра видео откройте веб-версию данного документа.

help.axis.com/?&pid=64268§ion=first-time-configuration

После настройки Windows® автоматически запустится программа AXIS Recorder Toolbox и откроется мастер настройки при первом запуске. В помощь этого мастера вы настроите несколько базовых параметров, необходимых для последующего управления устройством в AXIS Recorder Toolbox.

1. При необходимости измените имя компьютера и нажмите кнопку **Next (Далее)**.
2. В разделе **Date and time (Дата и время)** настройте следующие параметры и нажмите **Next (Далее)**.
 - Выберите часовой пояс.
 - Чтобы настроить NTP-сервер, выберите **NTP server (NTP-сервер)** и введите адрес NTP-сервера.
 - Для настройки вручную выберите **Manual (Вручную)**, затем введите дату и время.
3. В разделе **Network settings (Настройки сети)** настройте следующие параметры и нажмите **Next (Далее)**.
 - Параметры **Use automatic IP settings (DHCP) (Использовать автоматическую настройку IP-адреса (DHCP))** и **Use automatic DNS settings (Использовать автоматическую настройку DNS-сервера)** по умолчанию включены.
 - Если устройство подключено к сети с DHCP-сервером, автоматически отображаются назначенные сервером IP-адрес, маска подсети, шлюз и предпочитаемый DNS.
 - Если устройство не подключено к сети или в ней нет DHCP-сервера, введите ручную соответствующие IP-адрес, маску подсети, шлюз и предпочитаемый DNS-сервер.
4. Нажмите **Finish ("Завершить")**. Если имя компьютера было изменено, AXIS Recorder Toolbox предложит перезагрузить устройство.

Настройка ПО AXIS Camera Station

В этом руководстве по началу работы будут последовательно рассмотрены все основные действия, необходимые для запуска системы.

Прежде чем начать, возможно, потребуется выполнить указанные ниже действия.

- Выполните настройку сети с учетом особенностей вашей системы. См. .
- При необходимости настройте порты сервера. См. .
- Примите во внимание аспекты безопасности. См. .

AXIS Camera Station S1132 Tower Recorder

Настройка устройства

Выполнив необходимую настройку, вы можете приступить к работе с Axis Camera Station:

- 1.
- 2.
- 3.
- 4.
- 5.
- 6.
- 7.
- 8.

Запуск системы управления видео

Чтобы запустить клиент AXIS Camera Station, дважды щелкните его значок. При первом запуске клиент пытается войти на сервер AXIS Camera Station, установленный на том же компьютере, что и клиент.

Можно подключаться к разным серверам AXIS Camera Station и использовать разные способы подключения.

Добавить устройства

При первом запуске AXIS Camera Station открывается страница Add devices (Добавить устройства). AXIS Camera Station выполняет поиск подключенных устройств в сети и выводит на экран список найденных устройств.

1. Выберите из списка камеры, которые нужно добавить. Если не удастся найти камеру, нажмите кнопку **Manual search** (Поиск вручную).
2. Нажмите **Добавить**.
3. Выберите один из двух вариантов: **Быстрая настройка** или **Конфигурация AXIS Site Designer**. Нажмите **Next** ("Далее").
4. Используйте параметры по умолчанию и убедитесь, что для метода записи задано значение **None** (Нет). Щелкните **Установить**.

Настройка способа записи

1. Перейдите в меню **Конфигурация > Записи и события > Способ записи**.
2. Выберите камеру.
3. Включите функцию **Motion detection** (Обнаружение движения) или **Continuous** (Непрерывная) или обе.
4. Нажмите **Применить**.

Просмотреть живое видео

1. Откройте вкладку **Live view** (Живой просмотр).
2. Выберите камеру для просмотра видео в реальном времени.

Просмотр записей

1. Откройте вкладку **Recordings** (Записи).
2. Выберите камеру, с которой вы хотите просмотреть записи.

AXIS Camera Station S1132 Tower Recorder

Настройка устройства

Добавление закладок



1. Перейти к записи.
2. На шкале времени камеры можно увеличить, уменьшить масштаб или установить соответствующий маркер в нужном местоположении.
3. Нажмите  .
4. Введите имя и описание закладки. Чтобы можно было легко найти и опознать закладку, используйте в описании ключевые слова.
5. Выберите **Запретить удаление записи**, чтобы заблокировать запись.

Примечание

Заблокированную запись удалить невозможно. Чтобы разблокировать видеозапись, отключите данный параметр или удалите закладку.

6. Щелкните **ОК**, чтобы сохранить закладку.

Экспорт записей

1. Откройте вкладку Recordings (Записи).
2. Выберите камеру, с которой вы хотите экспортировать записи.
3. Нажмите значок  для отображения маркеров выбора.
4. Перетаскивая маркеры, выберите записи, которые требуется экспортировать.
5. Нажмите  , чтобы открыть вкладку Export (Экспорт).
6. Нажмите кнопку Export... (Экспорт...).

Воспроизведение и проверка записей в приложении AXIS File Player

1. Перейдите в папку с экспортированными записями.
2. Дважды щелкните значок приложения AXIS File Player.
3. Нажмите  , чтобы показать заметки к записи.
4. Для проверки цифровой подписи:
 - 4.1 Перейдите в меню Tools (Инструменты) > Verify digital signature (Проверка цифровой подписи).
 - 4.2 Выберите Validate with password (Проверка с паролем) и введите пароль.
 - 4.3 Нажмите Verify (Проверить). Появится страница результатов проверки.

Примечание

Цифровая подпись отличается от видео с цифровой подписью. Подписанное видео позволяет отследить видео до камеры, с которой оно поступило, что дает возможность убедиться, что запись не была подделана. Дополнительные сведения см. в разделе *Видео с цифровой подписью* и в руководстве пользователя камеры.

Конфигурация сети

Если клиент AXIS Camera Station Client, сервер AXIS Camera Station Server и подключенные сетевые устройства находятся в разных сетях, перед использованием AXIS Camera Station настройте параметры прокси-сервера или межсетевого экрана.

AXIS Camera Station S1132 Tower Recorder

Настройка устройства

Настройки прокси клиента

Если между клиентом и сервером находится прокси-сервер, настройте параметры прокси-сервера на клиенте.

1. Откройте клиент AXIS Camera Station.
2. Нажмите **Change client proxy settings (Изменить параметры прокси-сервера для клиента)**.
3. Измените параметры прокси-сервера для клиента.
4. Нажмите кнопку **ОК**.

Параметры прокси-сервера на сервере

Если между сетевыми устройствами и сервером находится прокси-сервер, настройте параметры прокси-сервера на сервере.

1. Откройте приложение AXIS Camera Station Service Control.
2. Выберите **Modify settings (Изменить параметры)**.
3. В разделе **Proxy settings (Параметры прокси)** используйте значение по умолчанию **System account internet option (Свойства браузера системной учетной записи)** или выберите **Use manual proxy settings (Использовать параметры прокси, заданные вручную)**.
4. Нажмите **Сохранить**.

NAT и межсетевой экран

Если между клиентом и сервером находится NAT, межсетевой экран или аналогичные системы, настройте параметры NAT или межсетевого экрана так, чтобы порту HTTP, порту TCP и порту потоковой передачи, указанным в настройках AXIS Camera Station Service Control, было разрешено передавать данные через межсетевой экран или NAT. За инструкциями по настройке NAT или межсетевого экрана обратитесь к администратору сети.

Настройка порта сервера

Сервер AXIS Camera Station использует порты 55752 (HTTP), 55754 (TCP), 55756 (мобильная связь) и 55757 (мобильная потоковая передача) для связи между сервером и клиентом. При необходимости порты можно изменить с помощью приложения AXIS Camera Station Service Control.

Рекомендации по обеспечению безопасности

Во избежание несанкционированного доступа к камерам и записям рекомендуется придерживаться следующих правил.

- Используйте надежные пароли для всех сетевых устройств (камер, видеокодеров и дополнительных устройств).
- Установите сервер AXIS Camera Station S1132 Tower Recorder, камеры, видеокодеры и дополнительные устройства в защищенной сети, отделенной от офисной сети. Вы можете установить клиент AXIS Camera Station S1132 Tower Recorder на компьютере в другой сети, например в сети с доступом в Интернет.
- Убедитесь, что у всех пользователей надежные пароли. Служба Windows Active Directory обеспечивает высокий уровень безопасности.

Лицензирование системы в режиме онлайн

И клиент, и сервер AXIS Camera Station должны быть подключены к Интернету.

1. Перейдите на вкладку **Конфигурация > Лицензии > Управление**.
2. Убедитесь в том, что параметр **Manage licenses online (Управлять лицензиями в режиме онлайн)** активирован.
3. Выполните вход, используя учетную запись My Axis.
4. Лицензионный ключ создается автоматически и отображается в разделе **License keys (Лицензионные ключи)**.

AXIS Camera Station S1132 Tower Recorder

Настройка устройства

5. Если вы приобрели лицензионные ключи по отдельности, введите свой лицензионный ключ в разделе **Add license key** (**Добавить лицензионный ключ**).
6. Нажмите **Добавить**.
7. На клиенте AXIS Camera Station убедитесь, что ваши лицензионные ключи отображаются в разделе **Configuration > Licenses > Keys** (**Конфигурация > Лицензии > Ключи**).

Лицензирование системы в автономном режиме

1. Перейдите на вкладку **Конфигурация > Лицензии > Управление**.
2. Отключите функцию **Manage licenses online** (**Управлять лицензиями в режиме онлайн**).
3. Нажмите **Экспортировать системный файл**.
4. Сохраните системный файл на USB-накопителе.
5. Перейдите на портал лицензирования AXIS License Portal axis.com/licenses,
6. Выполните вход, используя учетную запись My Axis.
7. Нажмите **Upload system file** (**Загрузить системный файл**), чтобы загрузить системный файл с USB-накопителя.
8. Лицензионный ключ создается автоматически и отображается в разделе **License keys** (**Лицензионные ключи**).
9. Если вы приобрели лицензионные ключи по отдельности, введите свой лицензионный ключ в разделе **Add license key** (**Добавить лицензионный ключ**).
10. Нажмите **Добавить**.
11. В разделе **License keys** (**Лицензионные ключи**) нажмите **Download license file** (**Скачать файл лицензии**) и сохраните этот файл на USB-накопителе.
12. В клиенте AXIS Camera Station перейдите в раздел **Configuration > Licenses > Management** (**Конфигурация > Лицензии > Управление**).
13. Нажмите **Import license file** (**Импортировать файл лицензии**) и выберите файл лицензии на USB-накопителе.
14. Убедитесь, что ваши лицензионные ключи отображаются в разделе **Configuration > Licenses > Keys** (**Конфигурация > Лицензии > Ключи**).

AXIS Camera Station S1132 Tower Recorder

Управление учетными записями пользователей Windows®

Управление учетными записями пользователей Windows®

Создание учетной записи пользователя

Чтобы обеспечить безопасность ваших личных данных и информации, для каждой локальной учетной записи рекомендуется создать пароль.

Важно!

После создания пароля для локальной учетной записи сохраните его где-нибудь, чтобы не забыть. Для локальных учетных записей восстановить утерянный пароль невозможно.

1. Перейдите в раздел **Settings > Accounts > Other people > Add someone else to this PC** (Параметры > Учетные записи > Другие пользователи > Добавить пользователя для этого компьютера).
2. Нажмите кнопку **I don't have this person's sign-in information** (У меня нет учетных данных этого пользователя).
3. Нажмите **Add a user without a Microsoft account** (Добавить пользователя без учетной записи Майкрософт).
4. Введите имя пользователя, пароль и подсказку для пароля.
5. Нажмите **Next** (Далее) и следуйте инструкциям.

Создание учетной записи администратора

1. Перейдите в раздел **Settings > Accounts > Other people** (Параметры > Учетные записи > Другие пользователи).
2. Перейдите к учетной записи, которую вы хотите изменить, и выберите пункт **Change account type** (Изменить тип учетной записи).
3. Перейдите в раздел **Account type** (Тип учетной записи) и выберите **Administrator** (Администратор).
4. Нажмите кнопку **OK**.
5. Перезапустите устройство и войдите в систему, используя новую учетную запись администратора.

Создание локальной группы пользователей

1. Перейдите в раздел **Computer Management** (Управление компьютером).
2. Перейдите в раздел **Local Users and Groups > Group** (Локальные пользователи и группы > Группа).
3. Щелкните правой кнопкой мыши **Group** (Группа) и выберите **New Group** (Создать группу).
4. Введите имя и описание группы.
5. Добавление членов группы:
 - 5.1 Нажмите **Добавить**.
 - 5.2 Нажмите **Дополнительно**.
 - 5.3 Найдите учетные записи пользователей, которые нужно добавить в группу, и нажмите кнопку **OK** (ОК).
 - 5.4 Нажмите кнопку **OK** (ОК) еще раз.
6. Нажмите **Create** (Создать).

AXIS Camera Station S1132 Tower Recorder

Управление учетными записями пользователей Windows®

Удаление учетной записи пользователя

Важно!

При удалении учетной записи пользователя она удаляется с экрана входа в систему. Вы также удаляете все файлы, настройки и данные программ, сохраненные для этой учетной записи пользователя.

1. Перейдите в раздел **Settings > Accounts > Other people** (Параметры > Учетные записи > Другие пользователи).
2. Перейдите к учетной записи, которую вы хотите удалить, и нажмите **Remove** (Удалить).

Изменение пароля учетной записи пользователя

1. Войдите в систему, используя учетную запись администратора.
2. Перейдите в раздел **User Accounts > User Accounts > Manage another account in sequence** (Учетные записи пользователей > Учетные записи пользователей > Управления другой учетной записью в последовательности).
Вы увидите список со всеми учетными записями пользователей на устройстве.
3. Выберите учетную запись пользователя, чей пароль вы хотите изменить.
4. Нажмите кнопку **Change the password** (Изменить пароль).
5. Введите новый пароль и нажмите **Change password** (Изменить пароль).

Создание дискеты сброса пароля для учетной записи пользователя

Дискету сброса пароля рекомендуется создавать на USB-накопителе. С помощью этой дискеты может выполняться сброс пароля. Без дискеты сброса пароля выполнение процедуры сброса пароля невозможно.

Примечание

Если используется Windows 10 или более поздние версии этой системы, вы можете добавить контрольные вопросы в свою локальную учетную запись, на случай если вы забудете свой пароль. В этом случае не потребуется создавать дискету сброса пароля. Чтобы сделать это, перейдите в меню **Start** (Пуск) и выберите **Settings > Sign-in options > Update your security questions** (Параметры > Параметры входа > Обновить контрольные вопросы).

1. Войдите в устройство, используя локальную учетную запись пользователя. Для подключенной учетной записи дискету сброса пароля создать невозможно.
2. Вставьте пустой USB-накопитель в устройство.
3. В поле поиска Windows введите **Create a password reset disk** (Создание дискеты сброса пароля).
4. В помощнике настройки забытых паролей нажмите кнопку **Next** (Далее).
5. Выберите нужный USB-накопитель и нажмите **Next** (Далее).
6. Введите свой текущий пароль и нажмите **Next** (Далее).
7. Следуйте инструкциям на экране.
8. Извлеките USB-накопитель и сохраните его в безопасном месте. При изменении пароля создавать новую дискету не требуется (даже при многократном изменении пароля).

AXIS Camera Station S1132 Tower Recorder

Управление учетными записями пользователей AXIS Camera Station

Управление учетными записями пользователей AXIS Camera Station

Настройка прав доступа пользователей



Перейдите к пункту Configuration > Security > User permissions (Конфигурация > Безопасность > Права доступа пользователей), чтобы увидеть пользователей и группы, существующие в AXIS Camera Station S1132 Tower Recorder.

Примечание

Администраторы компьютера, на котором работает сервер AXIS Camera Station S1132 Tower Recorder, автоматически получают права администратора системы AXIS Camera Station S1132 Tower Recorder. Права доступа группы администраторов нельзя изменить или удалить.

Прежде чем добавлять пользователя или группу, необходимо зарегистрировать этого пользователя или группу на локальном компьютере или получить учетную запись Windows Active Directory. Чтобы добавить пользователя или группу, см. раздел .

Если пользователь входит в группу, то он получает максимальные для данной роли права, которые назначаются отдельному человеку или группе. Если пользователю предоставляются индивидуальные права, то он также получает права доступа, предусмотренные для группы. Например, пользователь получает индивидуальный доступ к камере X. Пользователь также является членом группы, имеющей доступ к камерам Y и Z. Таким образом, пользователь будет иметь доступ к камерам X, Y и Z.

	Тип записи: индивидуальный пользователь.
	Указывает на групповой тип записи.
Название	Имя пользователя в том виде, как оно отображается на локальном компьютере или в Active Directory.
Домен	Домен, к которому относится пользователь или группа.
Тип доступа	Роль в отношении прав доступа, предоставляемая пользователю или группе. Возможные значения роли: администратор, оператор и наблюдатель.
Сведения	Подробная информация о пользователе в том виде, как она отображается на локальном компьютере или в Active Directory.
Сервер	Сервер, к которому относится пользователь или группа.

Добавление пользователей или групп

Доступ могут получать учетные записи Microsoft Windows, а также пользователи и группы AXIS Camera Station S1132 Tower Recorder. Чтобы добавить пользователя в AXIS Camera Station S1132 Tower Recorder, следует добавить пользователей или группу в Windows.

Конкретная процедура добавления пользователя в Windows зависит от используемой версии Windows. Следуйте инструкциям на [сайте Майкрософт](#). Если вы используете домен Active Directory, обратитесь к администратору сети

Добавление пользователей или групп

1. Перейдите в меню Configuration > Security > User permissions (Конфигурация > Безопасность > Права доступа пользователей).
2. Нажмите **Добавить**.
Доступные пользователи и группы содержатся в списке.
3. В разделе **Scope (Область действия)** укажите, где нужно искать пользователей и группы.
4. В разделе **Show (Отображение)** можно задать отображение пользователей или групп.

AXIS Camera Station S1132 Tower Recorder

Управление учетными записями пользователей AXIS Camera Station

Если найдено слишком много пользователей или групп, результаты поиска не отображаются. Воспользуйтесь функцией фильтра.

5. Выберите пользователей или группы и нажмите **Добавить**.

Область действия	
Сервер	Выберите для поиска пользователей или групп на локальном компьютере.
Домен	Выберите для поиска пользователей или групп Active Directory.
Выбранный сервер	При подключении к нескольким серверам AXIS Camera Station S1132 Tower Recorder выберите сервер в раскрывающемся меню Selected server (Выбранный сервер) .

Настройка пользователя или группы

1. Выберите пользователя или группу в списке.
2. В разделе **Role (Роль)** выберите **Administrator (Администратор)**, **Operator (Оператор)** или **Viewer (Наблюдатель)**.
3. Если выбрать пункт **Operator (Оператор)** или **Viewer (Наблюдатель)**, вы сможете настроить права доступа пользователей или групп. См. .
4. Нажмите **Save ("Сохранить")**.

Удаление пользователя или группы

1. Выберите пользователя или группу.
2. Выберите пункт **Remove (Удалить)**.
3. В появившемся диалоговом окне нажмите **ОК**, чтобы подтвердить удаление пользователя или группы.

Права доступа пользователей или групп

Пользователю или группе можно назначить одну из трех ролей. Информацию о том, как определить роль для пользователя или группы, см. в разделе .

Администратор – Полный доступ ко системе, включая доступ к живому просмотру и видеозаписям со всех камер, доступ ко всем портам ввода-вывода и режимам видеонаблюдения. Эта роль необходима для изменения настроек в системе.

Оператор – Выберите камеры, виды и порты ввода-вывода для получения доступа к живому видео и видеозаписям. Оператор имеет полный доступ ко всем функциям AXIS Camera Station S1132 Tower Recorder за исключением системных настроек.

Наблюдатель – Доступ к живому видео с выбранных камер, портов ввода-вывода и видов. У наблюдателя нет доступа к видеозаписям и системным настройкам.

Камеры

Пользователи или группы, которым назначена роль **Operator (Оператор)** или **Viewer (Наблюдатель)**, имеют следующие права.

Доступ	разрешен доступ к камере и всем функциям камеры.
Видео	разрешен доступ к живому видео с этой камеры.
Прослушать звук	Разрешить прослушивание звука с камеры.
Воспроизведение голоса	Разрешить голосовое вещание через камеру.
Запись в ручном режиме	разрешен запуск и остановка записей вручную.

AXIS Camera Station S1132 Tower Recorder

Управление учетными записями пользователей AXIS Camera Station

Механическое управление позиционером (PTZ)	разрешен доступ к механическому PTZ-управлению. Доступно только для камер с механическим PTZ-управлением.
Приоритет PTZ-управления	Задать приоритет PTZ-управления. Чем меньше значение, тем выше приоритет. Значению 0 приоритет не назначен. Самый высокий приоритет имеет администратор. Если PTZ-камерой управляет пользователь с ролью более высокого приоритета, остальные пользователи не могут управлять этой камерой в течение 10 секунд (по умолчанию). Доступно только для камер с механическим PTZ-управлением, когда выбран параметр Mechanical PTZ (Механическое PTZ-управление).

Виды

Пользователи или группы, которым назначена роль **Operator (Оператор)** или **Viewer (Наблюдатель)**, имеют следующие права. Можно выбрать несколько видов и задать права доступа.

Доступ	Разрешить доступ к видам в AXIS Camera Station S1132 Tower Recorder.
Изменить	Разрешить изменение видов в AXIS Camera Station S1132 Tower Recorder.

Вводы/выводы

Пользователи или группы, которым назначена роль **Operator (Оператор)** или **Viewer (Наблюдатель)**, имеют следующие права.

Доступ	разрешен полный доступ к порту ввода-вывода.
Считывание	разрешено просматривать состояние порта ввода-вывода. Пользователь не может менять состояние порта.
Запись	разрешено менять состояние порта ввода-вывода.

Система

Невозможно настроить права доступа, выделенные в списке серым цветом. Если напротив названия права установлен флажок, это значит, что пользователь или группа обладают этим правом по умолчанию.

Пользователи или группы, которым назначена роль **Operator (Оператор)**, имеют следующие права. Для роли **Viewer (Наблюдатель)** также доступна функция **Take snapshots (Сделать снимок)**.

Сделать снимок	Разрешить делать снимки в режимах живого просмотра и записи.
Экспорт записей	Разрешить экспортировать записи.
Создать отчет об инцидентах	Позволяет создавать отчеты об инцидентах.
Prevent access to recordings older than (Запрещен доступ к записям старше, чем)	Запрещает доступ к записям старше указанного периода времени (в минутах). При поиске пользователь не будет получать результатов старше указанного времени.
Доступ к сигналам тревоги, задачам и журналам	Получение уведомлений о сигналах тревоги и разрешение доступа к панели Alarms and tasks (Тревоги и задачи) и вкладке Logs (Журналы) .
Доступ к данным поиска	Разрешить поиск данных, чтобы отслеживать, что произошло во время события.

Контроль доступа

AXIS Camera Station S1132 Tower Recorder

Управление учетными записями пользователей AXIS Camera Station

Пользователи или группы, которым назначена роль **Operator (Оператор)**, имеют следующие права. Для роли **Viewer (Наблюдатель)** также доступен пункт **Access Management (Управление доступом)**.

Настройка контроля доступа	Позволяет настраивать двери и зоны, профили идентификации, форматы карт и ПИН-коды, зашифрованный обмен данными и многосерверные функции.
Контроль доступа	Позволяет управлять доступом и осуществлять доступ к настройкам Active Directory.

Контроль работоспособности системы

Пользователи или группы, которым назначена роль **Operator (Оператор)**, имеют следующие права. Для роли **Viewer (Наблюдатель)** также доступен пункт **Доступ к контролю работоспособности системы**.

Настройка контроля работоспособности системы	Разрешить настройку системы контроля работоспособности системы.
Доступ к контролю работоспособности системы	Разрешить доступ к системе контроля работоспособности системы.

AXIS Camera Station S1132 Tower Recorder

Управление устройством

Управление устройством

Обновление Windows®

Система Windows® периодически проверяет наличие обновлений. Когда доступно обновление, устройство автоматически загружает это обновление, но его необходимо установить вручную.

Примечание

Во время запланированного перезапуска системы видеозапись прерывается.

Чтобы проверить наличие обновлений вручную:

1. Перейдите в раздел **Settings > Update & Security > Windows Update (Безопасность > Обновление и безопасность > Центр обновления Windows)**.
2. Нажмите **Check for updates (Проверить наличие обновлений)**.

Настройка параметров Центра обновления Windows

Можно изменить способ и время обновления Windows® в соответствии с вашими потребностями.

Примечание

Все выполняющиеся записи останавливаются во время выполнения запланированного в расписании перезапуска системы.

1. Откройте приложение **Run (Выполнить)**.
 - Перейдите в раздел **Windows System > Run (Система Windows > Выполнить)** или
2. Введите `gpedit.msc` и нажмите **ОК**. Откроется редактор локальных групповых политик.
3. Перейдите в раздел **Computer Configuration > Administrative Templates > Windows Components > Windows Update (Конфигурация компьютера > Административные шаблоны > Компоненты Windows > Центр обновления Windows)**.
4. Настройте необходимые параметры (см. пример).

Пример:

Чтобы обновления автоматически загружались и устанавливались без вмешательства пользователя, а также чтобы при необходимости устройство перезагружалось самостоятельно во вне рабочее время, используйте следующую конфигурацию:

5. Откройте параметр **Always automatically restart at the scheduled time (Всегда автоматически перезагружаться в запланированное время)** и выберите значение:
 - 5.1 **Включено**
 - 5.2 **The restart timer will give users this much time to save their work (minutes) (Таймер перезагрузки предоставит пользователям столько времени для сохранения работы (в минутах))**: 15.
 - 5.3 Нажмите кнопку **ОК**.
6. Откройте параметр **Configure Automatic Updates (Настройка автоматического обновления)** и выберите значение:
 - 6.1 **Включено**
 - 6.2 **Configure Automatic updates (Настройка автоматического обновления)**: Автоматическое скачивание и установка по расписанию
 - 6.3 **Schedule Install day (День установки по расписанию)**: Каждое воскресенье

AXIS Camera Station S1132 Tower Recorder

Управление устройством

- 6.4 Schedule Install time (Время установки по расписанию): 00:00
- 6.5 Нажмите кнопку ОК.
7. Откройте параметр **Allow Automatic Updates immediate installation** (Разрешить немедленную установку автоматических обновлений) и выберите значение:
 - 7.1 Включено
 - 7.2 Нажмите кнопку ОК.

Изменение массива RAID

▲ОСТОРОЖНО

Изменение RAID приведет к удалению всех данных с ваших дисков.

1. Загрузите контроллер Lifecycle Controller:
 - 1.1 Включите питание устройства.
 - 1.2 При появлении экрана-заставки AXIS нажмите клавишу F10.
2. В контроллере Lifecycle Controller перейдите к пункту **Hardware Configuration > Configuration Wizards (Настройка оборудования > Мастера настройки)** и выберите **RAID Configuration (Конфигурация RAID)**.
3. Выберите **RAID Controller (Контроллер RAID)**, на котором нужно создать массив RAID. В таблице на странице под списком контроллеров будут отображены сведения о любых виртуальных дисках, доступных в выбранном контроллере. Если на сервере доступны какие-либо внешние или неиспользуемые жесткие диски, отображается *Foreign Configuration (Внешняя конфигурация)*.

Примечание

- Очистка внешней конфигурации приведет к очистке всех внешних жестких дисков, доступных в выбранном контроллере RAID.
 - Если внешняя конфигурация игнорируется, то и внешние жесткие диски, доступные в контроллере RAID, при создании RAID также игнорируются.
4. Очистите или проигнорируйте внешние и неиспользуемые жесткие диски.

При необходимости можно инициализировать неинициализированные диски:

 - 4.1 В списке всех неинициализированных (не относящихся к массиву RAID) жестких дисков выберите жесткие диски, которые нужно инициализировать (чтобы они поддерживали RAID), и нажмите **Next (Далее)** для их инициализации.
 - 4.2 Выберите соответствующий параметр на странице RAID Configuration (Конфигурация RAID) мастера настройки.
 5. Выберите уровень RAID. Настройки по умолчанию:
 - S1148 24 ТБ: RAID 5
 - S1148 64 ТБ: RAID 5
 - S1148 140 ТБ: RAID 6
 - S1132: RAID 5
 6. Выберите из таблицы физические диски и нажмите **Next (Далее)**.

Если вы выбрали **Ignore foreign configuration (Игнорировать внешнюю конфигурацию)**, то внешние жесткие диски в таблице не отображаются.

AXIS Camera Station S1132 Tower Recorder

Управление устройством

7. Введите атрибуты виртуального диска.
8. Нажмите **Next** ("Далее").
9. Проверьте настройки и нажмите **Закончить**.
10. Контроллер Lifecycle Controller отобразит сообщение о том, что все текущие данные о доступных в контроллере виртуальных дисках будут утрачены. Чтобы продолжить, нажмите **OK**.
11. Нажмите **OK** и **Finish** (Готово).
12. Завершите работу мастера и перезагрузите систему.

AXIS Camera Station S1132 Tower Recorder

Поиск и устранение неисправностей

Поиск и устранение неисправностей

Проверка текущей версии BIOS

При устранении неполадок в работе устройства обязательно проверяйте текущую версию BIOS. Если на устройстве установлена не самая последняя версия BIOS, рекомендуется выполнить обновление. Последняя версия может содержать исправление, устраняющее наблюдаемую вами проблему.

Чтобы проверить текущую версию BIOS:

1. Включите питание устройства.
2. Дождитесь, когда появится экран-заставка Axis. Над экраном-заставкой отображается номер версии.

Обновление BIOS

Рекомендуется всегда использовать последнюю версию BIOS.

Если у вас нет доступа к Windows®: инструкции по обновлению пакета для EFI

1. Перейдите на страницу поддержки на сайте *dell.com* и введите свой сервисный код. Перейдите в раздел **Drivers & Downloads (Драйверы и загрузки)** и скачайте файл *.efi.
2. Скопируйте файл на USB-устройство.
3. Подключите устройство USB и нажмите клавишу F11 во время POST, чтобы войти в диспетчер загрузки BIOS.
4. Перейдите к пункту **System Utilities menu > BIOS Update File Explorer** (меню "Системные служебные программы" > Обзор файлов обновления BIOS).
5. Выберите USB-устройство и перейдите к папке, содержащей исполняемый файл (*.efi).
6. Запустите исполняемый файл и следуйте инструкциям служебной программы записи во флеш-память.

Если у вас есть доступ к Windows®: инструкции по обновлению пакета для Windows® Dup

1. Перейдите к папке, содержащей скачанный файл, и дважды щелкните новый файл.
2. Ознакомьтесь с информацией о выпуске в диалоговом окне.
3. Прежде чем продолжить, скачайте и установите все обязательные компоненты, указанные в диалоговом окне.
4. Перед обновлением BIOS установите любое необходимое встроенное ПО для встроенных систем управления (Embedded Systems Management).
5. Щелкните **Установить**.
6. Следуйте инструкциям на экране.

Выполнение диагностики

Выполнение диагностики помогает определить причину проблемы, возникшей в системе. Служебная программа диагностики тестирует оборудование системы, не требуя дополнительного оборудования и не создавая угрозы потери данных.

1. Во время загрузки системы нажмите клавишу F11, чтобы войти в диспетчер загрузки.
Или нажмите клавишу F10, чтобы войти в контроллер Lifecycle Controller.
3. Выберите в меню пункт **Hardware Diagnostics (Диагностика оборудования)** и нажмите **Run Hardware Diagnostics (Запустить диагностику оборудования)**.

AXIS Camera Station S1132 Tower Recorder

Поиск и устранение неисправностей

4. Запомните код ошибки и обратитесь в службу технической поддержки Axis.

Выполнение восстановления системы

Если на устройстве произошел полный отказ системы, то для восстановления системы Windows® необходимо использовать образ для восстановления. Чтобы загрузить комплект для восстановления AXIS Recovery Kit, обратитесь в службу технической поддержки Axis и сообщите серийный номер вашего устройства.

1. Загрузите комплект AXIS Recovery Kit и средство AXIS ISO to USB Tool.
2. Вставьте USB-накопитель в компьютер.
 - Используйте USB-накопители со свободным пространством от 16 ГБ до 32 ГБ.
 - USB-накопитель будет отформатирован, и все имеющиеся на нем данные будут удалены.
3. Запустите средство AXIS ISO to USB Tool и следуйте инструкциям на экране.

Запись данных на USB-накопитель займет 10 до 15 минут. Не извлекайте USB-накопитель до завершения процесса.
4. После завершения работы средства ISO to USB вставьте USB-накопитель в устройство.
5. Запустите устройство.
6. При появлении экрана-заставки AXIS нажмите клавишу F11.
7. Нажмите **One-shot UEFI Boot Menu (Меню однократной загрузки UEFI)**.
8. Перейдите к USB-накопителю и нажмите клавишу ВВОД. Система загрузит комплект AXIS Recovery Kit.
9. Нажмите **Reinstall Operating System (Переустановить операционную систему)**.

Процесса восстановления займет от 10 до 15 минут. Подробные инструкции см. в скаченных файлах комплекта восстановления.

Создание отчета для технической поддержки

Функция экспорта отчета для технической поддержки позволяет экспортировать отчет для технической поддержки на USB-накопитель или в сетевую папку (CIFS/NFS). Отчет может включать следующие данные:

- Оборудование
- Журналы контроллера RAID

Чтобы создать отчет для технической поддержки:

1. Во время самотестирования при включении питания (POST) нажмите клавишу F10, чтобы запустить контроллер Lifecycle Controller.
2. Перейдите в раздел **Hardware Diagnostics > Export Tech Support Report (Диагностика оборудования > Экспорт отчета для службы техподдержки)**.
3. Прочитайте условия и положения, затем нажмите **Next (Далее)**.

Чтобы служба технической поддержки могла использовать данные отчета технической поддержки, вы должны принять изложенные условия и положения.
4. Выберите данные, которые должны быть включены в отчет для технической поддержки, и нажмите **Next (Далее)**.
5. Введите требуемые параметры экспорта и нажмите **Next (Далее)**.
 - Чтобы экспортировать отчет на USB-накопитель, выберите вариант экспорта на USB-накопитель, выберите имя USB-накопителя и введите путь к папке, в которую нужно экспортировать отчет.

AXIS Camera Station S1132 Tower Recorder

Поиск и устранение неисправностей

- Чтобы экспортировать отчет в сетевую папку NFS, выберите опцию NFS и введите необходимые данные.
- Чтобы экспортировать отчет в сетевую папку CIFS, выберите опцию CIFS и введите необходимые данные.

Нажмите **Test Network Connection (Проверить сетевое подключение)**, чтобы проверить, может ли контроллер Lifecycle Controller подключиться к указанному IP-адресу. По умолчанию выполняется проверка отклика для IP-адреса шлюза, IP-адреса сервера DNS, IP-адреса хоста и IP-адреса прокси-сервера.

6. Проверьте выбранные параметры и нажмите **Finish (Готово)**.

Контроллер Lifecycle Controller извлечет выбранные для отчета данные и экспортирует файл отчета в указанное место. Это может занять несколько минут.

Включение iDRAC

При начальной настройке сетевых параметров можно использовать IP-адрес 192.168.0.120, установленный для iDRAC по умолчанию, либо задать другой IP-адрес. Можно выбрать DHCP или задать статический IP-адрес. По умолчанию выделенная сетевая карта iDRAC выключена. Для iDRAC используется сетевая карта LOM 1 (LOM = локальная сеть на системной плате). В случае блейд-серверов сетевой интерфейс iDRAC по умолчанию отключен.

Настройка IP-адреса iDRAC с помощью служебной программы настройки iDRAC:

1. Включите управляемую систему.
2. Нажмите клавишу F2 во время самотестирования при включении питания (POST).
3. На странице **System Setup Main Menu (Главное меню настройки системы)** нажмите **iDRAC Settings (Параметры iDRAC)**.
4. Нажмите **Network (Сеть)**.
5. Включите сетевой адаптер.
6. Задайте другие сетевые параметры.
7. Нажмите **Back (Назад)**, **Finish (Готово)**, а затем **Yes (Да)**. Сетевая информация будет сохранена, и система перезагрузится.

Веб-страницу контроллера iDRAC можно открыть в любом поддерживаемом браузере. Данные для входа по умолчанию:

- Имя пользователя: root
- Пароль: указан на обратной стороне информационной бирки.

8. После настройки IP-адреса iDRAC обязательно поменяйте используемые по умолчанию имя пользователя и пароль.

Примечание

Если есть какие-либо проблемы с доступом:

- Выполните команду ping для IP-адреса iDRAC и убедитесь, что на нее возвращается ответ.
- Проверьте, какая сетевая карта (LOM) выбрана в сетевых параметрах iDRAC. Могут использоваться сетевые карты сервера (LOM) или выделенный сетевой адаптер iDRAC.

Устранение неполадок блока питания

Примечание

После установки блока питания подождите несколько секунд, пока система распознает блок питания, и убедитесь, что блок питания работает надлежащим образом.

1. Убедитесь в отсутствии ненадежных соединений (например, ненадежно зафиксированных кабелей питания).

AXIS Camera Station S1132 Tower Recorder

Поиск и устранение неисправностей

2. Убедитесь в том, что светодиодный индикатор ручки блока питания индицирует нормальную работу блока питания.
3. Проверьте состояние индикатора питания на блоке питания.
 - Если индикатор питания горит зеленым цветом, выполните сброс блока питания. Если это не помогло устранить проблему, проверьте работу системы, используя заведомо исправный блок питания.
 - Если индикатор питания горит желтым цветом, это свидетельствует о неисправности блока питания. Замените блок питания на заведомо исправный и проверьте состояние индикатора.
 - Если проблема устранена, выполните замену блока питания.
4. В конфигурации с резервированием блоков питания убедитесь, что используются блоки питания одного типа и одной мощности. Возможно, потребуется установить более мощный блок питания.
5. Убедитесь, что используются только блоки питания, имеющие этикетку Extended Power Performance (EPP) с тыльной стороны.
6. Выполните сброс блока питания.
7. Если проблема не устранилась, обратитесь в службу технической поддержки Axis.

Устранение ошибок памяти

1. Обновите BIOS до последней версии.
2. Если ошибки не исчезли, обратитесь в службу технической поддержки Axis.

Устранение неполадок AXIS Camera Station

Инструкции по устранению неполадок в работе AXIS Camera Station см. в *Руководстве пользователя AXIS Camera Station*.

AXIS Camera Station S1132 Tower Recorder

Обзор продукции

Обзор продукции

Передняя и задняя стороны

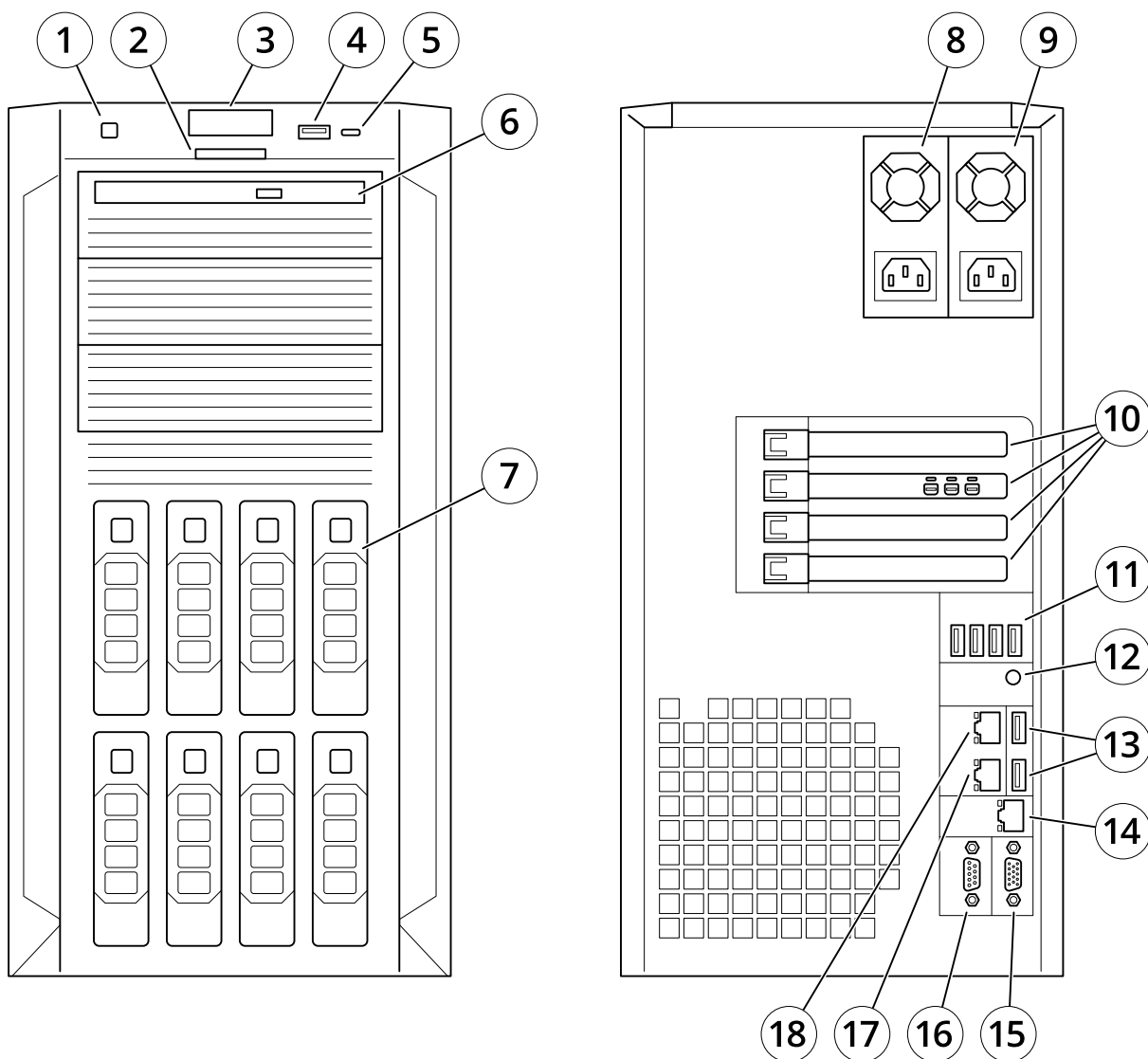

- 1 Кнопка питания
- 2 Информационная бирка
- 3 Индикаторы работоспособности и идентификации системы
- 4 USB 3.1
- 5 Порт iDRAC Direct (Micro-USB)
- 6 Оптический накопитель
- 7 Диск
- 8 Блок питания (PSU 1)
- 9 Блок питания (PSU 2)
- 10 Слоты расширения PCIe
- 11 USB 2.0

AXIS Camera Station S1132 Tower Recorder

Обзор продукции

- 12 Кнопка идентификации системы
- 13 USB 3.1
- 14 Выделенный сетевой порт iDRAC
- 15 Порт VGA (не используется)
- 16 Последовательный порт
- 17 Ethernet (RJ45), 1 GbE
- 18 Ethernet (RJ45), 2 GbE

Технические характеристики

Индикаторы работоспособности и идентификации системы

Светодиод	Описание	Действие
Горит синим	Система включена и работоспособна, режим идентификации системы неактивен.	Для перехода в режим идентификации системы нажмите кнопку "Работоспособность системы/идентификация системы".
Мигает синим	Активен режим идентификации системы.	Для перехода в режим работоспособности системы нажмите кнопку "Работоспособность системы/идентификация системы".
Горит желтым	Система находится в безопасном режиме.	-
Мигает желтым	В системе возникла неисправность.	Просмотрите соответствующее сообщение об ошибке в журнале системных событий.

Индикатор "iDRAC Quick Sync 2"

Светодиод	Описание	Действие
Выключен (состояние по умолчанию)	Функция iDRAC Quick Sync 2 выключена.	Чтобы включить функцию iDRAC Quick Sync 2, нажмите кнопку "iDRAC Quick Sync 2". Если индикатор не включается, отсоедините и вновь подсоедините левый гибкий кабель панели управления и проверьте еще раз.
Горит белым	Функция iDRAC Quick Sync 2 готова к связи.	Для выключения функции нажмите кнопку "iDRAC Quick Sync 2". Если индикатор не выключается, перезапустите систему.
Быстро мигает белым	Передаются данные.	-
Медленно мигает белым	Выполняется обновление встроенного ПО.	-
Быстро мигает белым пять раз, а затем выключается	Функция iDRAC Quick Sync 2 отключена.	Проверьте, не отключена ли функция iDRAC Quick Sync 2 в настройках iDRAC.
Горит желтым	Система находится в безопасном режиме.	Перезапустите систему.
Мигает желтым	Оборудование iDRAC Quick Sync 2 не отвечает должным образом.	Перезапустите систему.

Индикаторы сетевого адаптера

AXIS Camera Station S1132 Tower Recorder

Обзор продукции

Светодиод	Описание
Индикаторы соединения и активности выключены	Сетевой адаптер не подключен к сети.
Индикатор соединения горит зеленым, а индикатор активности мигает зеленым.	Сетевой адаптер подключен к допустимой сети при максимальной скорости порта, передаются или принимаются данные.
Индикатор соединения горит желтым, а индикатор активности мигает зеленым.	Сетевой адаптер подключен к допустимой сети при скорости порта ниже максимально возможной, передаются или принимаются данные.
Индикатор соединения горит зеленым, а индикатор активности выключен	Сетевой адаптер подключен к допустимой сети при максимальной скорости порта, данные не передаются и не принимаются.
Индикатор соединения горит желтым, а индикатор активности выключен	Сетевой адаптер подключен к допустимой сети при скорости порта ниже максимально возможной, данные не передаются и не принимаются.
Индикатор соединения мигает зеленым, а индикатор активности выключен	С помощью служебной программы настройки сетевого адаптера включена идентификация сетевого адаптера.

Индикаторы блока питания

Светодиод	Описание
Зеленый	К блоку питания подключен допустимый источник питания, и блок питания работает.
Мигает желтым	Означает наличие проблемы в блоке питания
Не горит	Не подается питание.
Мигает зеленым	Во время обновления встроенного ПО блока питания ручка блока питания мигает зеленым цветом. ОСТОРОЖНО! Не отсоединяйте шнур питания и не отсоединяйте блок питания во время обновления встроенного ПО. Если загрузка встроенного ПО будет прервана, блок питания не будет работать.
Мигает зеленым и выключается	При "горячем" подключении блока питания ручка блока питания пять раз мигает зеленым цветом с частотой 4 Гц, а затем выключается. Это является признаком несоответствия блока питания по одному из следующих параметров: КПД, набор функций, состояние работоспособности или поддерживаемое напряжение.

AXIS Camera Station S1132 Tower Recorder

Обзор продукции

⚠ ОСТОРОЖНО

- В случае установки двух блоков питания оба блока питания должны иметь этикетку одного типа (например, этикетку Extended Power Performance (EPP)). Смешанное использование блоков питания серверов PowerEdge предыдущих поколений не поддерживается, даже если это блоки питания одной номинальной мощности. При использовании недопустимой комбинации блоков питания индицируется несоответствие блока питания или система не включается вообще.
- Для устранения несоответствия блока питания замените только блок питания с мигающим индикатором. Замена блока питания с целью устранения несоответствия может привести к состоянию ошибки и непредвиденному завершению работы системы. Для перехода от конфигурации большой мощности к конфигурации малой мощности или наоборот требуется выключить систему.
- Блоки питания переменного тока поддерживают входные напряжения 240 В и 120 В. Исключение составляют блоки питания Titanium, которые поддерживают только 240 В. Если на два полностью идентичных блока питания подаются разные напряжения, их выходная мощность может отличаться, что приведет к состоянию несоответствия.
- При использовании двух блоков питания они должны быть одного типа и иметь одинаковую максимальную выходную мощность.
- Комбинирование блоков питания переменного и постоянного тока не поддерживается и приводит к состоянию несоответствия.

Индикаторы питания

Светодиод	Описание
Зеленый	К блоку питания подключен допустимый источник питания, и блок питания работает.
Мигает желтым	Означает наличие проблемы в блоке питания.

AXIS Camera Station S1132 Tower Recorder

Обзор продукции

Не горит	Не подается питание.
Мигает зеленым	<p>При "горячем" подключении блока питания его индикатор мигает зеленым цветом. Это является признаком несоответствия блока питания по одному из следующих параметров: КПД, набор функций, состояние работоспособности или поддерживаемое напряжение.</p> <p>▲ОСТОРОЖНО</p> <ul style="list-style-type: none">• Для устранения несоответствия блока питания замените только блок питания с мигающим индикатором. Замена блока питания с целью устранения несоответствия может привести к состоянию ошибки и непредвиденному завершению работы системы. Для перехода от конфигурации большой мощности к конфигурации малой мощности или наоборот требуется выключить систему.• При использовании двух блоков питания они должны быть одного типа и иметь одинаковую максимальную выходную мощность.• Комбинирование блоков питания переменного и постоянного тока не поддерживается и приводит к состоянию несоответствия.

Индикаторы жесткого диска

Светодиод	Описание
Мигает зеленым дважды в секунду	Идентификация накопителя или подготовка к извлечению.
Выкл.	Накопитель готов к установке или извлечению. Примечание Индикатор состояния накопителя остается выключенным до тех пор, пока не завершается инициализация всех жестких дисков после включения системы. В течение этого времени накопители не готовы к извлечению.
Мигает зеленым, желтым, а затем выключается	Предполагаемая неисправность накопителя.
Мигает желтым четыре раза в секунду	Накопитель неисправен.
Медленно мигает зеленым	Выполняется восстановление накопителя.
Горит зеленым	Накопитель подключен и доступен.
Мигает зеленым в течение 3 с, желтым в течение 3 с и выключается через 6 с	Восстановление остановлено.

AXIS Camera Station S1132 Tower Recorder

Нужна дополнительная помощь?

Нужна дополнительная помощь?

Полезные ссылки

- *Руководство пользователя AXIS Camera Station*
- *Настройка безопасного удаленного доступа Axis Secure Remote Access*
- *Что следует добавить в список разрешений антивирусной программы для AXIS Camera Station*

Связаться со службой поддержки

Если вам нужна дополнительная помощь, перейдите на страницу axis.com/support.

