

AXIS Camera Station S2208 Mk II Appliance

Benutzerhandbuch

AXIS Camera Station S2208 Mk II Appliance

Inhalt

| | |
|--|----|
| Erste Schritte | 3 |
| Das Gerät installieren | 4 |
| Setup-Beispiele | 4 |
| Ihr Gerät konfigurieren | 7 |
| Erstes Setup des Axis Recorders | 7 |
| Am Server anmelden | 7 |
| AXIS Camera Station Pro konfigurieren | 8 |
| Ein System online lizenzieren | 11 |
| Ein System offline lizenzieren | 11 |
| Windows®-Benutzerkonten verwalten | 13 |
| Ein Benutzerkonto erstellen | 13 |
| Administratorkonto erstellen | 13 |
| Eine lokale Benutzergruppe erstellen | 13 |
| Ein Benutzerkonto löschen | 13 |
| Das Kennwort eines Benutzerkontos ändern | 14 |
| Einen Kennworrücksetzdatenträger für ein Benutzerkonto erstellen | 14 |
| AXIS Camera Station Pro Benutzerkonten verwalten | 15 |
| Benutzerrechte konfigurieren | 15 |
| Hinzufügen von Benutzern oder Gruppen | 15 |
| Benutzer-/Gruppenberechtigungen | 16 |
| Ihr Gerät verwalten | 19 |
| Windows® aktualisieren | 19 |
| Update-Einstellungen für Windows® konfigurieren | 19 |
| Hinzufügen von zusätzlichem Speicher | 20 |
| Den integrierten Switch verwalten | 22 |
| Der integrierte Switch | 22 |
| Bei der Verwaltungsseite des Switches anmelden | 22 |
| Laufende Konfiguration | 22 |
| Übersicht | 22 |
| Verwaltung der Stromversorgung | 23 |
| Netzwerkübersicht | 25 |
| Einstellungen | 26 |
| Wartung | 27 |
| Protokolle | 29 |
| Technische Daten | 31 |
| Produktübersicht | 31 |
| Vorder- und Rückseite | 31 |
| LED-Anzeigen | 31 |
| Fehlerbehebung | 33 |
| Server zurücksetzen | 33 |
| Eine Systemwiederherstellung durchführen | 33 |
| Fehlerbehebung bei AXIS Camera Station Pro | 34 |
| Benötigen Sie Hilfe? | 35 |
| Nützliche Links | 35 |
| Support | 35 |

AXIS Camera Station S2208 Mk II Appliance

Erste Schritte

Erste Schritte

Der Standardworkflow zum Konfigurieren eines AXIS Camera Station Pro Recording Servers ist:

1. *Das Gerät installieren*
2. Erstes Windows®-Setup: Nach der Installation Ihres Geräts werden Sie durch einige Schritte geführt, um die Region, die Sprache, das Tastaturlayout, ein Administratorkonto und dessen Passwort einzurichten.
3. Erstes Setup des AXIS Recorders: Nach der Ersteinrichtung von Windows wird die AXIS Recorder Toolbox geöffnet, und Sie werden durch einige Schritte geführt, um grundlegende und notwendige Einstellungen vorzunehmen, z. B. Computername, Datum und Uhrzeit sowie Netzwerk. Siehe *Erstes Setup des Axis Recorders auf Seite 7*.
4. Windows® konfigurieren. Wir empfehlen:
 - Windows® auf die neuste Version aktualisieren. Siehe *Windows® aktualisieren auf Seite 19*.
 - Ein Standardbenutzerkonto erstellen. Siehe *Ein Benutzerkonto erstellen auf Seite 13*.
5. AXIS Camera Station Pro auf die neuste Version aktualisieren.
 - Wenn Ihr System online ist: Die AXIS Recorder Toolbox-App öffnen und auf **Update AXIS Camera Station (AXIS Camera Station One aktualisieren)** klicken.
 - Wenn Ihr System offline ist: *axis.com* aufrufen und die neueste Version herunterladen.
6. Starten Sie den AXIS Camera Station Pro Client.
7. *Verbindung zum AXIS Camera Station Pro Server herstellen*
8. *AXIS Camera Station Pro konfigurieren auf Seite 8*

AXIS Camera Station S2208 Mk II Appliance

Das Gerät installieren

Hinweis

Bei Verwendung eines zusätzlichen Rekorders, z. B. AXIS S30 Recorder, leitet die Appliance keine Netzwerkdaten aus dem Überwachungsnetzwerk zur Aufzeichnung an das Servernetzwerk weiter. Stellen Sie sicher, dass AXIS S30 Recorder mit demselben Netzwerk wie die Kameras verbunden sind.

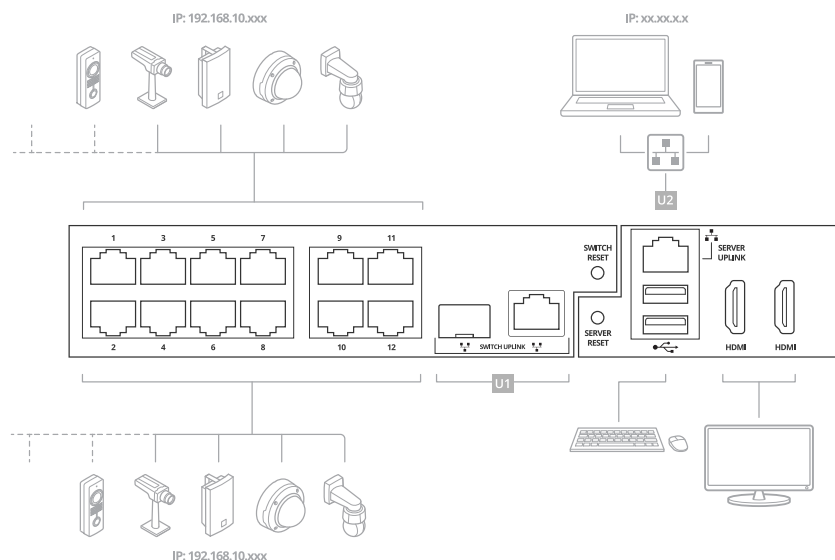

| | |
|--|---|
| Schwierigkeitsgrad | Erweitert |
| Vorteile | Möglichkeit zur Verwendung eines AXIS Camera Station Pro Client, um über das Netzwerk eine Verbindung zur S22-Serie herzustellen. Netzwerk-Segregation |
| Einschränkungen | Ggf. ist die Befolgung der Netzwerkrichtlinien des Unternehmens erforderlich |
| Erforderliche Maßnahmen | Standardkennwort für den integrierten Switch ändern AXIS Camera Station Pro Lizenz registrieren |
| Verwendete Steckverbinder | PoE Ethernet-Ports Ethernet-Anschluss – Server-Uplink für die Verbindung zum Netzwerk (Optional) USB 2.0-Ports (für Tastatur und Maus) (Optional) Displayport™ oder HDMI-Anschluss |
| NICHT verwendete Steckverbinder | Uplink-Port für Switch USB 3.2-Port (Vorderseite) Universal-Audiostecker (Vorderseite) |

Schließen Sie den Switch direkt an das Unternehmensnetzwerk an

Bei diesem Setup wird das System direkt in Ihr bestehendes Unternehmensnetzwerk integriert, so dass der Zugriff auf die Kameras und ihre Überwachung von jedem beliebigen Punkt des Netzwerks aus möglich ist.

AXIS Camera Station S2208 Mk II Appliance

Das Gerät installieren

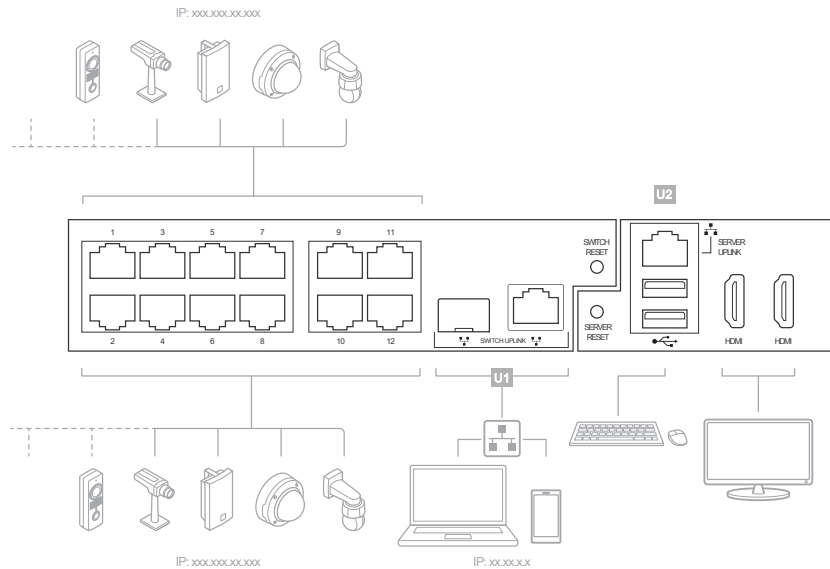

| | |
|--|--|
| Schwierigkeitsgrad | Erweitert |
| Vorteile | Die Kameras sind über das Unternehmensnetzwerk zugänglich und können mit einem SNMP-Server überwacht werden. |
| Einschränkungen | Ggf. ist die Befolgung der Netzwerkrichtlinien des Unternehmens erforderlich |
| Erforderliche Maßnahmen | Schalten Sie DHCP am Switch aus. Ändern Sie die IP-Adresse des Switches in eine statische IP-Adresse im Unternehmensnetzwerk. Stellen Sie die interne Netzwerkkarte des PCs auf DHCP oder eine statische IP im Unternehmensnetzwerk ein. Ändern Sie das Standard-Kennwort des Switches. Konfigurieren und Registrieren von AXIS Camera Station Pro |
| Verwendete Steckverbinder | PoE Ethernet-Ports Switch-Uplink-Port (U1) (Optional) USB 2.0-Ports (für Tastatur und Maus) (Optional) Displayport™ oder HDMI-Anschluss |
| NICHT verwendete Steckverbinder | PC-Uplink-Port (U2) USB 3.2-Port (Vorderseite) Universal-Audiostecker (Vorderseite) |

AXIS Camera Station S2208 Mk II Appliance

Ihr Gerät konfigurieren

Ihr Gerät konfigurieren

Erstes Setup des Axis Recorders

Nach der Konfiguration von Windows® wird AXIS Recorder Toolbox automatisch geöffnet und Sie werden durch den Setup-Assistenten für die Erstkonfiguration geführt. Mit diesem Setup-Assistenten können Sie mehrere grundlegende und erforderliche Einstellungen konfigurieren, bevor Sie Ihr Gerät in AXIS Recorder Toolbox verwalten.

Hinweis

Die Einstellungen gelten für den Server. Wechseln Sie zur Verwaltungsseite des Switches, um die Einstellungen für den Switch zu ändern. Siehe *Einstellungen auf Seite 26*.

1. Wählen Sie als Erscheinungsbild **Light (Hell)** oder **Dark (Dunkel)**, und klicken Sie auf **Next (Weiter)**, sofern Ihr Produkt diese Möglichkeit bietet.
2. Ändern Sie ggf. den Computernamen und klicken Sie auf **Weiter**.
3. Konfigurieren Sie unter **Date and time (Datum und Uhrzeit)** die folgenden Einstellungen und klicken Sie auf **Weiter**.
 - Wählen Sie eine Zeitzone.
 - **NTP server (NTP-Server)** auswählen, um einen NTP-Server einzurichten, und die NTP-Server-Adresse eingeben.
 - Wählen Sie zum manuellen Einstellen **Manual (Manuell)** aus und wählen Sie Datum und Uhrzeit aus.
4. Konfigurieren Sie unter **Network settings (Netzwerkeinstellungen)** die folgenden Einstellungen und klicken Sie auf **Weiter**.
 - **Automatische IP-Einstellungen (DHCP) verwenden** und **Automatische DNS-Einstellungen verwenden** sind standardmäßig aktiviert.
 - Wenn Ihr Gerät mit einem Netzwerk mit einem DHCP-Server verbunden ist, werden die zugewiesene IP-Adresse, Subnetzmaske, das Gateway und das bevorzugte DNS automatisch angezeigt.
 - Wenn Ihr Gerät nicht mit einem Netzwerk verbunden ist oder kein DHCP-Server verfügbar ist, geben Sie die IP-Adresse, die Subnetzmaske, das Gateway und das bevorzugte DNS je nach Netzwerkanforderungen ein.
5. Klicken Sie auf **Finish (Fertig)**. Wenn Sie den Computernamen geändert haben, werden Sie von AXIS Recorder Toolbox zum Neustart des Geräts aufgefordert.

Am Server anmelden

Mit dem AXIS Camera Station Pro Client können Sie eine Verbindung zu einem mehreren Servern oder einem einzelnen Server aufbauen, installiert auf dem lokalen Computer oder an einer anderen Stelle im Netzwerk. Die Verbindung mit Servern von AXIS Camera Station Pro ist auf verschiedene Weise möglich:

Zuletzt verwendete Server – Stellt eine Verbindung zu den Servern her, die in der vorherigen Sitzung verwendet wurden.

Dieser Computer – Stellt eine Verbindung zu dem Server her, der auf demselben Computer wie der Client installiert ist.

Remote-Server – Siehe *Anmelden bei einem Remote-Server auf Seite 8*.

AXIS Secure Remote Access – Siehe *Bei AXIS Secure Remote Access anmelden auf Seite 8*.

Hinweis

Beim ersten Verbindungsversuch mit einem Server prüft der Client die Serverzertifikat-ID. Um sicherzustellen, dass eine Verbindung mit dem richtigen Server hergestellt wird, überprüfen Sie die Zertifikat-ID manuell anhand der in AXIS Camera Station Pro Service Control angezeigten ID.

AXIS Camera Station S2208 Mk II Appliance

Ihr Gerät konfigurieren

| | |
|---|--|
| Server-Liste | Um eine Verbindung mit Servern aus einer Serverliste herzustellen, wählen Sie einen aus dem Drop-down Menü Server list (Serverliste) aus. Klicken Sie  , um Server-Listen zu bearbeiten. |
| Serverliste importieren | Es ist möglich, eine Server-Listendatei zu importieren, die aus der AXIS Camera Station exportiert wurde. Dafür klicken Sie Import server list (Server-Liste importieren) und suchen Sie nach einer .msl-Datei. |
| Gespeicherte Kennwörter löschen | Um die gespeicherten Benutzernamen und Kennwörter aller verbundenen Server zu löschen, klicken Sie auf Delete saved passwords (Gespeicherte Kennwörter löschen) . |
| Proxy-Einstellungen des Klienten ändern | Sie müssen möglicherweise die Client-Proxyeinstellungen ändern, um eine Verbindung mit einem Server herzustellen. Klicken Sie auf Change client proxy settings (Client-Proxyeinstellungen ändern) . |

Anmelden bei einem Remote-Server

1. Remote-Server wählen.
2. Wählen Sie einen Server aus dem Auswahlménü **Remote-Server** oder geben Sie die IP-Adresse oder DNS-Adresse in das Feld ein. Wenn der Server nicht aufgeführt ist, auf  klicken, um alle verfügbaren Remote-Server erneut zu laden. Wenn der Server so konfiguriert ist, dass er Clients auf einem anderen Port als dem Standardport 55752 zulässt, geben Sie die IP-Adresse gefolgt von der Portnummer ein, z. B.: 192.168.0.5:46001.
3. Sie haben hier folgende Möglichkeiten:
 - Wählen Sie **Log in as current user** (Als aktueller Benutzer anmelden), um sich als der aktuelle Windows®-Benutzer anzumelden.
 - Leeren Sie das Feld **Als aktueller Benutzer anmelden** und klicken Sie auf **Anmelden**. Wählen Sie **Anderer Benutzer** und geben Sie einen anderen Benutzernamen und Kennwort ein, um sich mit anderen Anmeldedaten anzumelden.

Bei AXIS Secure Remote Access anmelden

Hinweis

- Beim Versuch, eine Verbindung über Axis Secure Remote Access mit einem Server herzustellen, kann der Server den Client nicht automatisch aktualisieren.
- Wenn sich der Proxy-Server zwischen dem Netzwerkgerät und dem -Server befindet, müssen Sie die Proxy-Einstellungen in Windows auf dem -Server konfigurieren, um mit AXIS Secure Remote Access auf den Server zuzugreifen.

1. Klicken Sie den Link **Bei AXIS Secure Remote Access anmelden**.
2. Geben Sie die Anmeldedaten für Ihr MyAxis-Konto ein.
3. Klicken Sie auf **Anmelden**.
4. Klicken Sie auf **Gewähren**.

AXIS Camera Station Pro konfigurieren

Dieses Tutorial führt Sie durch die ersten grundlegenden Schritte zum Einrichten und Starten Ihres Systems.

Vorbereitungen:

AXIS Camera Station S2208 Mk II Appliance

Ihr Gerät konfigurieren

- Je nach Art Ihrer Installation das Netzwerk konfigurieren. Siehe *Netzwerkconfiguration*.
- Konfigurieren Sie bei Bedarf die Server-Ports. Siehe *Server-Port-Konfiguration*.
- Berücksichtigen Sie dabei Sicherheitsbelange. Siehe *Hinweise zur Systemsicherheit*.

Nach Abschluss der Konfiguration können Sie mit AXIS Camera Station Pro arbeiten:

1. *Das Video Management System starten*
2. *Geräte hinzufügen*
3. *Konfigurieren des Aufzeichnungsverfahrens auf Seite 9*
4. *Live-Video ansehen auf Seite 9*
5. *Aufzeichnungen anzeigen auf Seite 10*
6. *Lesezeichen hinzufügen auf Seite 10*
7. *Aufzeichnungen exportieren auf Seite 10*
8. *Aufzeichnungen mit AXIS File Player wiedergeben und überprüfen auf Seite 10*

Das Video Management System starten

Um den AXIS Camera Station Pro Client zu starten, klicken Sie mit einem Doppelklick auf das Symbol des Clients. Beim ersten Starten des Clients versucht dieser, sich beim auf demselben Computer installierten AXIS Camera Station Pro Server anzumelden.

Die Verbindung mit mehreren Servern von AXIS Camera Station Pro ist auf verschiedene Weise möglich:

Geräte hinzufügen

Beim ersten Start von AXIS Camera Station Pro wird die Seite Add devices (Geräte hinzufügen) geöffnet. AXIS Camera Station Pro durchsucht das Netzwerk nach verbundenen Geräten und zeigt eine Liste der gefundenen Geräte an.

1. Wählen Sie hinzuzufügende Kameras aus der Liste aus. Wenn Sie Ihre Kamera nicht finden können, klicken Sie auf **Manual search (Manuelle Suche)**.
2. Klicken Sie auf **Hinzufügen**.
3. Wählen Sie entweder **Schnellkonfiguration** oder **Site Designer-Konfiguration**. Klicken Sie auf **Next (Weiter)**.
4. Die Standardeinstellungen verwenden und sicherstellen, dass das Aufzeichnungsverfahren auf **None (Keines)** gesetzt ist. **Installieren** anklicken.

Konfigurieren des Aufzeichnungsverfahrens

1. **Konfiguration > Aufzeichnung und Ereignisse > Aufzeichnungsmethode aufrufen**.
2. Eine Kamera wählen
3. Aktivieren Sie **Motion detection (Bewegungserkennung)** oder **Continuous (Kontinuierlich)** oder beides.
4. Klicken Sie auf **Anwenden**.

Live-Video ansehen

1. Öffnen Sie eine Registerkarte **Live view (Live-Ansicht)**.
2. Wählen Sie eine Kamera aus, um ihr Live-Video anzusehen.

AXIS Camera Station S2208 Mk II Appliance

Ihr Gerät konfigurieren

Aufzeichnungen anzeigen

1. Öffnen Sie eine Registerkarte **Recordings (Aufzeichnungen)**.
2. Wählen Sie die Kamera aus, von der Sie Aufzeichnungen ansehen möchten.

Lesezeichen hinzufügen



1. Zu Aufzeichnung wechseln.
2. Um die Zeitleistenmarkierung an die gewünschte Position zu setzen, zoomen Sie in die Zeitleiste und ziehen Sie daran.
3. Klicken Sie auf  .
4. Einen Namen und eine Beschreibung für das Lesezeichen eingeben. Um das Lesezeichen einfacher ermitteln zu können, in der Beschreibung Schlüsselbegriffe angeben.
5. Wählen Sie **Löschen von Aufzeichnungen verhindern**, um die Aufzeichnung zu sperren.

Hinweis

Es ist nicht möglich, eine gesperrte Aufnahme zu löschen. Um die Aufzeichnung zu entsperren, Entfernen Sie die Markierung der Option auf oder löschen Sie das Lesezeichen.

6. Klicken Sie auf **OK**, um das Lesezeichen zu speichern.

Aufzeichnungen exportieren

1. Öffnen Sie eine Registerkarte **Recordings (Aufzeichnungen)**.
2. Wählen Sie die Kamera aus, von der Sie Aufzeichnungen exportieren möchten.
3. Um die Auswahlmarkierungen anzuzeigen,  anklicken.
4. Ziehen Sie die Markierungen, um die zu exportierenden Aufzeichnungen einzuschließen.
5.  anklicken, um die Registerkarte **Export** zu öffnen.
6. Klicken Sie auf **Export.....**

Aufzeichnungen mit AXIS File Player wiedergeben und überprüfen

1. Wechseln Sie in den Ordner mit den exportierten Aufzeichnungen.
2. AXIS File Player doppelklicken.
3.  anklicken, um die Aufzeichnungshinweise anzeigen zu können.
4. Die digitale Signatur überprüfen:
 - 4.1 **Tools > Digitale Signatur überprüfen** aufrufen.
 - 4.2 Wählen Sie **Mit Kennwort validieren** und geben Sie Ihr Kennwort ein.
 - 4.3 **Überprüfen** anklicken. Die Seite mit dem entsprechenden Überprüfungsergebnis erscheint.

Hinweis

Digitale Signatur unterscheidet sich von Signiertes Video. Mit signierten Videos lassen sich Videos auf die aufzeichnende Kamera rückverfolgen und Aufzeichnungen so auf etwaige Manipulationen überprüfen. Weitere Informationen dazu finden Sie unter *Signierte Videos* und in der Bedienungsanleitung der Kamera.

AXIS Camera Station S2208 Mk II Appliance

Ihr Gerät konfigurieren

Netzwerkconfiguration

Konfigurieren Sie vor Verwendung von AXIS Camera Station Pro die Einstellungen für Proxyserver oder Firewall, wenn sich der AXIS Camera Station Pro Client, AXIS Camera Station Pro Server und die Netzwerk-Geräte in verschiedenen Netzwerken befinden.

Client-Proxyeinstellungen

Wenn sich der Proxy-Server zwischen dem Client und dem Server befindet, müssen Sie die Proxy-Einstellungen in Windows auf dem Client-Computer konfigurieren.

Proxyeinstellungen des Servers

Wenn sich der Proxy-Server zwischen dem Netzwerkgerät und dem Server befindet, müssen Sie die Proxy-Einstellungen in Windows auf dem Server konfigurieren.

NAT und Firewall

Wenn Client und Server durch NAT, Firewall oder eine ähnliche Einrichtung getrennt sind, konfigurieren Sie diese so, dass die in AXIS Camera Station Service Control angegebenen Ports HTTP, TCP und Streaming nicht von NAT/Firewall blockiert werden. Wenden Sie an den Administrator des Netzwerks, um zu erfahren, wie sich NAT oder die Firewall konfigurieren lassen.

Server-Port-Konfiguration

AXIS Camera Station Pro Server verwendet die Ports 55752 (HTTP), 55754 (TCP), 55756 (mobile Kommunikation) und 55757 (mobiles Streaming) für die Kommunikation zwischen dem Server und dem Client. Bei Bedarf können Sie die Ports über AXIS Camera Station Service Control ändern.

Hinweise zur Systemsicherheit

Um unbefugten Zugriff auf Kameras und Aufzeichnungen zu verhindern, Folgendes beachten:

- Verwenden Sie für alle Netzwerk-Geräte (Kameras, Video-Encoder und Zusatzgeräte) starke Kennwörter.
- Installiert -Server, die Kameras, Video-Encoder und Zusatzgeräte in einem sicheren, vom Büronetz separaten Netzwerk. Sie können den Client auf einem Computer eines anderen Netzwerks installieren, zum Beispiel einem Netzwerk mit Internetzugang.
- Sicherstellen, dass alle Benutzer starke Kennwörter verwenden. Windows® Active Directory bietet ein hohes Maß an Sicherheit.

Ein System online lizenzieren.

Um die automatische Lizenzierung zu verwenden, müssen Sie Ihr System registrieren und mit einer Organisation verbinden.

1. Rufen Sie **Configuration (Konfiguration) > Licenses (Lizenzen) > Management (Verwaltung)** auf.
2. Stellen Sie sicher, dass **Automatic licensing (Automatische Lizenzierung)** eingeschaltet ist.
3. Klicken Sie auf **Register... (Registrieren...)**.
4. Melden Sie sich mit Ihrem MyAxis Konto an und befolgen Sie die Anweisungen auf dem Bildschirm.
5. Klicken Sie auf **Go to AXIS License Manager (AXIS License Manager aufrufen)**, um Ihre Lizenzen zu verwalten. Weitere Informationen finden Sie im *Benutzerhandbuch zu „Mein System“ auf help.axis.com*.

Ein System offline lizenzieren

So lizenzieren Sie Ihr System manuell:

1. Rufen Sie **Configuration (Konfiguration) > Licenses (Lizenzen) > Management (Verwaltung)** auf.
2. **Automatic licensing (Automatische Lizenzierung)** deaktivieren.

AXIS Camera Station S2208 Mk II Appliance

Ihr Gerät konfigurieren

3. Klicken Sie auf **Export system file...** (Systemdatei exportieren...) und speichern Sie die Datei auf dem Computer.

Hinweis

Sie müssen über eine Internetverbindung verfügen, um auf AXIS License Manager zugreifen zu können. Falls Ihr Client-Computer nicht mit dem Internet verbunden ist, kopieren Sie die Systemdatei auf einen Computer mit Internetverbindung.

4. Öffnen Sie *AXIS License Manager*.
5. Im *AXIS License Manager*:
 - 5.1 Wählen Sie die richtige Organisation aus oder erstellen Sie eine, falls noch keine vorhanden ist. Weitere Informationen finden Sie im *Benutzerhandbuch* zu „*Mein System*“ auf help.axis.com.
 - 5.2 Rufen Sie **System setup (Systemsetup)** auf.
 - 5.3 **Upload system file (Systemdatei hochladen)** anklicken.
 - 5.4 Klicken Sie auf **Upload system file (Systemdatei hochladen)** und wählen Sie die Systemdatei aus.
 - 5.5 **Upload system file (Systemdatei hochladen)** anklicken.
 - 5.6 Klicken Sie auf **Download license file (Lizenzdatei herunterladen)**.
6. Zurück zum Client.
7. Klicken Sie auf **Import license file...** (Lizenzdatei importieren...) und wählen Sie Ihre Lizenzdatei aus.
8. Klicken Sie auf **Go to AXIS License Manager (AXIS License Manager aufrufen)**, um Ihre Lizenzen zu verwalten.

AXIS Camera Station S2208 Mk II Appliance

Windows®-Benutzerkonten verwalten

Windows®-Benutzerkonten verwalten

Ein Benutzerkonto erstellen

Um Ihre persönlichen Daten und Informationen besser zu schützen, empfehlen wir Ihnen, für jedes lokale Konto ein Kennwort hinzuzufügen.

Wichtig

Vergessen Sie die Kennwörter nicht, die Sie für die lokalen Konten erstellt haben! Es gibt keine Möglichkeit, verlorene Passwörter für lokale Konten wiederherzustellen.

1. Rufen Sie **Settings > Accounts > Other users > Add other user** (Einstellungen > Konten > Andere Benutzer > Andere Benutzer hinzufügen) auf und klicken Sie auf **Add account** (Konto hinzufügen).
2. Auf **I don't have this person's sign-in information** (Ich habe die Anmeldeinformationen dieser Person nicht) klicken.
3. Auf **Add a user without a Microsoft account** (Einen Benutzer ohne Microsoft-Konto hinzufügen) klicken.
4. Einen Benutzernamen, ein Kennwort und einen Kennwothinweis eingeben.
5. Auf **Next** (Weiter) klicken und den Anweisungen folgen.

Administratorkonto erstellen

1. **Settings > Accounts > Other people** (Einstellungen > Konten > Andere Personen) aufrufen.
2. Zu dem Konto gehen, dessen Kontotyp geändert werden soll, und auf **Change account type** (Kontotypen ändern) klicken.
3. **Account type** (Kontotyp) aufrufen und **Administrator** (Administrator) auswählen.
4. Klicken Sie auf **OK**.
5. Gerät neu starten und mit dem neuen Administratorkonto anmelden.

Eine lokale Benutzergruppe erstellen

1. **Computer Management** (Computerverwaltung) aufrufen.
2. **Local Users and Groups > Group** (Lokale Benutzer und Gruppen > Gruppe) aufrufen.
3. Rechtsklick auf **Group** (Gruppe) und **New Group** (Neue Gruppe) auswählen.
4. Einen Gruppennamen und eine Beschreibung eingeben.
5. Gruppenmitglieder hinzufügen:
 - 5.1 Klicken Sie auf **Hinzufügen**.
 - 5.2 Klicken Sie auf **Erweitert**.
 - 5.3 Suchen Sie die Benutzerkonten, die zur Gruppe hinzugefügt werden sollen, und klicken Sie auf **OK**.
 - 5.4 Klicken Sie noch einmal auf **OK**.
6. Klicken Sie auf **Create** (Erstellen).

AXIS Camera Station S2208 Mk II Appliance

Windows®-Benutzerkonten verwalten

Ein Benutzerkonto löschen

Wichtig

Nach Löschen eines Benutzerkontos erscheint dieses nicht mehr auf dem Anmeldebildschirm. Außerdem werden alle Dateien, Einstellungen und Programmdateien gelöscht, die im entsprechenden Benutzerkonto gespeichert sind.

1. Settings > Accounts > Other people (Einstellungen > Konten > Andere Personen) aufrufen.
2. Zu dem Konto gehen, das gelöscht werden soll, und Remove (Entfernen) klicken.

Das Kennwort eines Benutzerkontos ändern

1. Mit einem Administratorkonto anmelden.
2. User Accounts > User Accounts > Manage another account in sequence (Benutzerkonten > Benutzerkonten > Anderes Konto verwalten) aufrufen.

Es wird eine Liste mit allen Benutzerkonten auf dem Gerät angezeigt.

3. Das Benutzerkonto auswählen, dessen Kennwort geändert werden soll.
4. Auf Change the password (Kennwort ändern) klicken.
5. Neues Kennwort eingeben und auf Change password (Kennwort ändern) klicken.

Einen Kennworrücksetzdatenträger für ein Benutzerkonto erstellen

Es wird empfohlen, einen Kennworrücksetzdatenträger zu erstellen. Als Datenträger bietet sich ein USB-Stick an. Mit diesem können Sie das Kennwort zurücksetzen. Ohne Kennworrücksetzdatenträger kann das Kennwort nicht zurückgesetzt werden.

Hinweis

Unter Windows® 10 oder höher ist ein Kennworrücksetzdatenträger nicht notwendig. In diesem Fall können Sicherheitsfragen zum lokalen Benutzerkonto hinzugefügt werden. Die Sicherheitsfragen können folgendermaßen hinzugefügt werden: Start (Start) auswählen und auf Settings > Sign-in options > Update your security questions (Einstellungen > Anmeldeoptionen > Sicherheitsfragen aktualisieren) klicken.

1. Mit einem lokalen Benutzerkonto bei Ihrem Gerät anmelden. Für ein verbundenes Konto kann kein Kennworrücksetzdatenträger erstellt werden.
2. Einen leeren USB-Stick an Ihr Gerät anschließen.
3. Vom Windows®-Suchfeld zu Create a password reset disk (Kennworrücksetzdatenträger erstellen) wechseln.
4. Klicken Sie im Setup-Assistenten Forgotten Password (Kennwort vergessen) auf Next (Weiter).
5. Ihren USB-Stick auswählen und auf Next (Weiter) klicken.
6. Ihr aktuelles Kennwort eingeben und auf Next (Weiter) klicken.
7. Den Anweisungen auf dem Bildschirm folgen.
8. Entfernen Sie den USB-Stick und bewahren Sie ihn an einem sicheren Ort auf. Wird das Kennwort geändert, muss kein neuer Kennworrücksetzdatenträger erstellt werden – selbst dann nicht, wenn das Kennwort mehrfach geändert wird.

AXIS Camera Station S2208 Mk II Appliance

AXIS Camera Station Pro Benutzerkonten verwalten

AXIS Camera Station Pro Benutzerkonten verwalten

Benutzerrechte konfigurieren



Rufen Sie **Configuration > Security > User permissions (Konfiguration > Sicherheit > Benutzerrechte)** auf, um die in vorhandenen Benutzer und Gruppen anzusehen.

Hinweis

Administratoren von Computern, auf denen Server ausgeführt werden, erhalten automatisch Administratorrechte für . Die Zugriffsrechte der Benutzergruppe „Administratoren“ können nicht geändert oder gelöscht werden.

Vor Hinzufügen eines Benutzers oder einer Benutzergruppe müssen Sie den Benutzer oder die Benutzergruppe zunächst auf dem lokalen Rechner registrieren oder sicherstellen, dass dieser/diese über ein Windows® Active Directory-Benutzerkonto verfügt. So fügen Sie Benutzer bzw. Gruppen hinzu: *Hinzufügen von Benutzern oder Gruppen*.

Ein Benutzer, der zu einer bestimmten Benutzergruppe gehört, erhält die höchste einzeln oder für Benutzergruppe vergebene Rollenberechtigung. Der Nutzer erhält die entsprechenden Zugriffsrechte sowohl als Einzelperson als auch als Zugehöriger einer Benutzergruppe. Beispiel: Ein Benutzer besitzt als Einzelperson Zugriff auf Kamera X. Die Benutzergruppe hat Zugriff auf die Kameras Y und Z. Der Beispielbenutzer besitzt somit Zugriff auf die Kameras X, Y und Z.

| | |
|---|--|
|  | Gibt an, ob es sich um einen Einzelbenutzer handelt. |
|  | Gibt an, ob es sich um eine Benutzergruppe handelt. |
| Bezeichnung | Der auf dem lokalen Computer oder in Active Directory angezeigte Benutzername. |
| Domäne | Domain, zu der der Benutzer oder die Benutzergruppe gehört. |
| Rolle | Die dem Benutzer bzw. der Gruppe zugeordnete Zugriffsrolle. Mögliche Werte sind: Administrator, Bediener und Betrachter. |
| Details | Die auf dem lokalen Computer oder in Active Directory angezeigten detaillierten Benutzerinformationen. |
| Server | Server, zu der der Benutzer oder die Benutzergruppe gehört. |

Hinzufügen von Benutzern oder Gruppen

Benutzer von Microsoft Windows® und Active Directory sowie Benutzergruppen können auf zugreifen. Um einen Benutzer zu hinzufügen zu können, müssen Sie zuerst Benutzer oder eine entsprechende Benutzergruppe in Windows® hinzufügen.

Das Hinzufügen von Benutzern in Windows® erfolgt je nach verwendeter Windows®-Version auf unterschiedliche Weise. Dazu die entsprechenden Anweisungen auf der *Website von Microsoft* befolgen. Falls Sie ein Active Directory-Domänennetzwerk verwenden, halten Sie bitte Rücksprache mit Ihrem Netzwerkadministrator.

Hinzufügen von Benutzern oder Gruppen

1. Gehen Sie zu **Configuration > Security > User permissions (Konfiguration > Sicherheit > Benutzerrechte)**.
2. Klicken Sie auf **Hinzufügen**.
Die verfügbaren Benutzer und Gruppen werden in der Liste angezeigt.
3. Wählen Sie unter **Scope (Bereich)** aus, wo nach Benutzern und Benutzergruppen gesucht werden soll.
4. Wählen Sie unter **Show (Anzeigen)** aus, ob Sie Benutzer oder Benutzergruppen anzeigen möchten.

Bei zu vielen Benutzern oder Benutzergruppen werden keine Suchergebnisse angezeigt. Verwenden Sie in diesem Fall die Filterfunktion.

AXIS Camera Station S2208 Mk II Appliance

AXIS Camera Station Pro Benutzerkonten verwalten

5. Wählen Sie Benutzer bzw. Gruppen und klicken Sie auf **Hinzufügen**.

| | |
|---------------------|--|
| Bereich | |
| Server | Wählen Sie diese Option, um auf Ihrem lokalen Rechner nach Benutzern oder Benutzergruppen zu suchen. |
| Domäne | Wählen Sie diese Option, um nach Active Directory-Benutzern oder -Benutzergruppen zu suchen. |
| Ausgewählter Server | Falls eine Verbindung zu mehreren -Servern besteht, wählen Sie unter Selected server (Ausgewählter Server) einen Server aus dem entsprechenden Dropdown-Menü aus. |

Konfigurieren eines Benutzers oder einer Gruppe

1. Wählen Sie einen Benutzer oder eine Gruppe aus der Liste aus.
2. Wählen Sie unter **Role (Rolle)** eine der Optionen **Administrator**, **Operator (Bediener)** oder **Viewer (Betrachter)** aus.
3. Bei Auswahl von **Operator (Bediener)** oder **Viewer (Betrachter)** können Sie die entsprechenden Benutzer- oder Benutzergruppenberechtigungen konfigurieren. Siehe *Benutzer-/Gruppenberechtigungen*.
4. Klicken Sie auf **Save**.

Benutzer oder Benutzergruppe entfernen

1. Wählen Sie einen Benutzer oder eine Benutzergruppe aus.
2. Klicken Sie auf **Remove (Entfernen)**.
3. Wählen Sie **OK** in dem Dialogfenster, um den Benutzer oder die Gruppe zu löschen.

Benutzer-/Gruppenberechtigungen

Einem Benutzer oder einer Benutzergruppe können drei verschiedene Rollen zugewiesen werden. Weitere Informationen dazu, wie Sie die Rolle eines Benutzers oder einer Benutzergruppe definieren, finden Sie unter *Hinzufügen von Benutzern oder Gruppen*.

Administrator – Vollständiger Zugriff auf das gesamte System, einschließlich Zugriff auf Live-Videos und Video-Aufzeichnungen sämtlicher Kameras, alle I/O-Ports und Ansichten. Diese Rolle ist zur Konfiguration von Systemeinstellungen erforderlich.

Bediener – Auswahl von Kameras, Ansichten und I/O-Ports für den Zugriff auf Live-Videos und Video-Aufzeichnungen. Ein Bediener hat vollen Zugriff auf alle Funktionen der mit Ausnahme der Systemkonfiguration.

Betrachter – Zugriff auf Live-Videos bestimmter Kameras, I/O-Ports und Ansichten. Betrachter haben keinen Zugriff auf Video-Aufzeichnungen oder die Systemkonfiguration.

Kameras

Benutzern oder Benutzergruppen mit der Rolle **Operator (Bediener)** oder **Viewer (Betrachter)** können die folgenden Zugriffsrechte erteilt werden.

| | |
|---------------------|--|
| Zugriff | Gewährt dem Benutzer Zugriff auf die Kamera und alle Kamerafunktionen. |
| Video | Gewährt dem Benutzer Zugriff auf das Live-Video der Kamera. |
| Audio – Wiedergeben | Gewährt dem Benutzer Zugriff auf das Abhören der Kamera. |
| Audio – Sprechen | Gewährt dem Benutzer Zugriff auf das Sprechen über die Kamera. |

AXIS Camera Station S2208 Mk II Appliance

AXIS Camera Station Pro Benutzerkonten verwalten

| | |
|-----------------------|--|
| Manuelle Aufzeichnung | Erlauben Sie Aufzeichnungen manuell zu starten und zu stoppen. |
| Mechanisches PTZ | Zugriff auf mechanische PTZ-Steuerungen gewähren. Nur für Kameras mit mechanischem PTZ verfügbar. |
| PZT-Priorität | Legen Sie die PTZ-Priorität fest. Eine niedrigere Zahl steht für eine höhere Priorität. 0 hat keine zugewiesene Priorität. Ein Administrator hat die höchste Priorität. Wenn ein Rolle mit höherer Priorität eine PTZ-Kamera ansteuert, können andere Rollen dieselbe Kamera 10 Sekunden lang (Standardkonfiguration) nicht ansteuern. Nur möglich bei Kameras mit mechanischem PTZ-Antrieb und Auswahl von Mechanical PTZ (Mechanischer PTZ). |

Ansichten

Benutzern oder Benutzergruppen mit der Rolle **Operator (Bediener)** oder **Viewer (Betrachter)** können die folgenden Zugriffsrechte erteilt werden. Sie können mehrere Ansichten auswählen und die Zugriffsberechtigungen festlegen.

| | |
|------------|--|
| Zugriff | Gewährt Zugriff auf die Ansichten in . |
| Bearbeiten | Erlaubt die Bearbeitung der Ansichten in . |

I/O

Benutzern oder Benutzergruppen mit der Rolle **Operator (Bediener)** oder **Viewer (Betrachter)** können die folgenden Zugriffsrechte erteilt werden.

| | |
|-----------|--|
| Zugriff | Gewährt dem Benutzer uneingeschränkten Zugriff auf den E/A-Port. |
| Lesen | Erlaubt dem Benutzer das Einsehen des E/A-Port-Status. Der Status des Ports kann durch den Benutzer nicht geändert werden. |
| Schreiben | Erlaubt dem Benutzer das Ändern des E/A-Port-Status. |

System

Ausgegraute Zugriffsrechte in der Liste können nicht konfiguriert werden. Mit einem Häkchen markierte Zugriffsrechte sind Zugriffsrechte, über die jeweilige Benutzer oder die Benutzergruppe standardmäßig verfügt.

Benutzern oder Benutzergruppen mit der Rolle **Operator (Bediener)** können die folgenden Zugriffsrechte erteilt werden. Die Option **Take snapshots (Momentaufnahmen erstellen)** ist ebenfalls für die Rolle **Viewer (Betrachter)** möglich.

| | |
|---|---|
| Schnappschuss aufnehmen | Erlaubt die Erstellung von Momentaufnahmen in den Betriebsarten „Live-Ansicht“ und „Aufzeichnen“. |
| Aufzeichnungen exportieren | Erlaubt das Exportieren von Aufzeichnungen. |
| Vorfallsberichte erstellen | Erlaubt die Generierung von Vorfallsberichten. |
| Prevent access to recordings older than (Zugriff auf Aufzeichnungen verhindern, wenn älter als) | Verhindert den Zugriff auf Aufzeichnungen, die älter sind als die angegebene Minutenzahl. Bei Verwendung der Suche werden keine Aufzeichnungen gefunden, die älter sind als die angegebene Uhrzeit. |

AXIS Camera Station S2208 Mk II Appliance

AXIS Camera Station Pro Benutzerkonten verwalten

| | |
|---|---|
| Zugriff auf Alarmer, Aufgaben und Protokolle | Erlaubt den Erhalt von Alarbenachrichtigungen und den Zugriff auf die Funktionsleiste Alarms and tasks (Alarmer und Aufgaben) sowie die Registerkarte Logs (Protokolle) . |
| Access data search (Zugriff auf die Datensuche) | Ermöglicht die Suche nach Daten, um nachzuverfolgen, was zum Zeitpunkt eines Ereignisses passiert ist. |

Zutrittskontrolle

Benutzern oder Benutzergruppen mit der Rolle **Operator (Bediener)** können die folgenden Zugriffsrechte erteilt werden. Die Option **Access management (Zugriffsverwaltung)** ist ebenfalls für die Rolle **Viewer (Betrachter)** möglich.

| | |
|-------------------------------------|---|
| Konfiguration der Zutrittskontrolle | Erlaubt die Konfiguration von Türen und Zonen, Identifikationsprofilen, Kartenformaten und PIN, verschlüsselter Kommunikation und Multi-Server. |
| Zutrittsverwaltung | Erlaubt die Zugriffsverwaltung und Zugriff auf die Einstellungen von Active Directory. |

Systemzustand überwachen

Benutzern oder Benutzergruppen mit der Rolle **Operator (Bediener)** können die folgenden Zugriffsrechte erteilt werden. Die Option **Access to system health monitoring (Zugriff auf Systemzustandsüberwachung)** ist ebenfalls für die Rolle **Viewer (Betrachter)** möglich.

| | |
|--|---|
| Konfigurieren der Überwachung des Systemzustands | Erlaubt die Konfiguration der Systemzustandsüberwachung der Anlage. |
| Auf Systemzustandsüberwachung zugreifen | Erlaubt den Zugriff auf die Systemzustandsüberwachung der Anlage. |

AXIS Camera Station S2208 Mk II Appliance

Ihr Gerät verwalten

Ihr Gerät verwalten

Windows® aktualisieren

Windows® sucht regelmäßig nach Updates. Wenn ein Update verfügbar ist, lädt Ihr Gerät das Update automatisch herunter – Sie müssen es jedoch manuell installieren.

Hinweis

Die Aufzeichnung wird während eines geplanten Systemneustarts unterbrochen.

So erfolgt die manuelle Suche nach Updates:

1. Rufen Sie **Settings > Windows Update** (Einstellungen > Windows-Update) auf.
2. Auf **Check for updates** (Auf Updates überprüfen) klicken.

Update-Einstellungen für Windows® konfigurieren

Sie können Ihrem Bedarf entsprechend ändern, wie und wann Windows® Updates durchführt.

Hinweis

Während eines geplanten Systemneustarts werden alle laufenden Aufzeichnungen angehalten.

1. Die Run-App öffnen.
 - **Windows System > Run (Windows-System > Ausführen)** aufrufen oder
2. `gpedit.msc` eingeben und OK anklicken. Der Editor für lokale Gruppenrichtlinien wird geöffnet.
3. **Computer Configuration > Administrative Templates > Windows Components > Windows Update** (Computerkonfiguration > Administrative Vorlagen > Windows-Komponenten > Windows-Update) aufrufen.
4. Einstellungen nach Bedarf konfigurieren; siehe Beispiel.

Beispiel:

Um Updates ohne Benutzerinteraktion automatisch herunterzuladen und zu installieren und das Gerät bei Bedarf außerhalb der Geschäftszeiten neu zu starten, muss die folgende Konfiguration vorgenommen werden:

5. **Always automatically restart at the scheduled time (Immer automatisch zum geplanten Zeitpunkt neu starten)** öffnen und folgende Option auswählen:
 - 5.1 **Aktiviert**
 - 5.2 **The restart timer will give users this much time to save their work (minutes) (Der Neustart-Timer gibt Benutzer die angegebene Zeit (Minuten), um ihre Arbeit zu speichern): 15.**
 - 5.3 Klicken Sie auf **OK**.
6. **Configure Automatic Updates (Automatische Updates konfigurieren)** und folgende Option auswählen:
 - 6.1 **Aktiviert**
 - 6.2 **Configure Automatic updates (Automatische Updates konfigurieren):** Automatisch herunterladen und Installation planen
 - 6.3 **Schedule Install day (Installationstag planen):** Jeden Sonntag
 - 6.4 **Schedule Install time (Installationszeit planen):** 00:00
 - 6.5 Klicken Sie auf **OK**.

AXIS Camera Station S2208 Mk II Appliance

Ihr Gerät verwalten

7. Auf **Allow Automatic Updates immediate installation (Automatische Updates sofort installieren)** klicken und folgende Option auswählen:
 - 7.1 **Aktiviert**
 - 7.2 Klicken Sie auf **OK**.

Hinzufügen von zusätzlichem Speicher

Der Speicherplatzbedarf kann variieren. Die Vorhaltezeit der gespeicherten Daten oder die Speicherung hochauflösender Aufzeichnungen erfordert häufig die Installation von mehr Speicher. In diesem Abschnitt wird erklärt, wie Sie eine zusätzliche Festplatte in Ihrem AXIS S22-Produkt installieren.

Hinweis

Die nachstehenden Anweisungen befolgen, um den entsprechenden AXIS S22-Produkten zusätzlichen Speicher hinzuzufügen. Diese Anweisungen gelten unverändert, und Axis Communications AB übernimmt keine Verantwortung für den Verlust von Daten oder Fehlkonfigurationen während dieser Schritte. Zur Sicherung geschäftskritischer Daten sollten die üblichen Vorsichtsmaßnahmen getroffen werden. Das folgende Verfahren zum Erweitern des Speichers wird vom technischen Support von Axis nicht unterstützt.

Hinweis

Um elektrostatische Entladungen zu vermeiden, empfehlen wir, bei Arbeiten an internen Systemkomponenten stets eine Antistatikmatte und ein Antistatikband zu verwenden.

Gewährleistung

Ausführliche Informationen zur Gewährleistung finden Sie unter: www.axis.com/support/warranty.



Rufen Sie zur Wiedergabe dieses Videos die Webversion dieses Dokuments auf.

help.axis.com/?&pid=90757§ion=add-an-additional-storage

Blende entfernen

1. Lösen Sie die beiden Flügelschrauben beidseits der Blende.
2. Blende entfernen.

Festplatte installieren

⚠VORSICHT

- Verwenden Sie nur für den Betrieb mit der AXIS S22-Serie getestete und zugelassene Festplatten.
- Achten Sie beim Einbau einer Festplatte darauf, den Festplattenträger ganz einzuschieben. Der Laufwerksträger rastet mit einem hörbaren Klicken ein.
- Stellen Sie vor der Installation einer Festplatte sicher, dass das Netzkabel getrennt ist.

AXIS Camera Station S2208 Mk II Appliance

Ihr Gerät verwalten

1. Fahren Sie das System herunter, und stellen Sie sicher, dass die Stromversorgung ausgeschaltet ist.
2. Ziehen Sie das Stromkabel.
3. Die Entriegelungstaste auf der Vorderseite des Festplattenträgers drücken und den Festplattenträgergriff öffnen.
4. Ziehen Sie den Festplattenträger am Griff heraus.
5. Setzen Sie eine Festplatte in den Festplattenträger ein.
6. Befestigen Sie die Festplatte mit vier Schrauben am Festplattenträger.
7. Schieben Sie den Festplattenträger in den Festplattenschacht, bis der Träger an der Rückwand einrastet.
8. Den Festplattenträgergriff schließen, um die Festplatte an ihrem Platz zu verriegeln.
9. Bringen Sie die Frontblende wieder an.
10. Starten Sie das System.

Fügen Sie einen Aufzeichnungsdatenträger hinzu

1. Erstellen und formatieren Sie eine neue Festplattenpartition in Windows.
 - 1.1 Klicken Sie auf die Schaltfläche **Start** und geben Sie in der Suchleiste **Create and format hard disk partitions** (Festplattenpartitionen erstellen und formatieren) ein. Wählen Sie das Ergebnis aus, um die Datenträgerverwaltung zu öffnen.
 - 1.2 Klicken Sie auf **OK**, wenn das Popup-Fenster **Initialize Disk** (Datenträger initialisieren) erscheint. Falls es nicht erscheint, klicken Sie mit der rechten Maustaste auf die neue Festplatte und wählen Sie **Initialize Disk** (Datenträger initialisieren).
 - 1.3 Klicken Sie mit der rechten Maustaste auf einen nicht zugeordneten Bereich des neu initialisierten Datenträgers und wählen Sie **New Simple Volume** (Neues einfaches Laufwerk) aus.
 - 1.4 Folgen Sie dem Assistenten, um die Datenträgergröße einzustellen, einen Laufwerksbuchstaben zuzuweisen und die Partition zu formatieren.
 - 1.5 Beenden Sie den Assistenten, um das neue einfache Laufwerk zu erstellen.
2. Fügen Sie einen neuen Speicher für die Aufzeichnung in Axis Camera Station Pro hinzu.
 - 2.1 Öffnen Sie **AXIS Camera Station Pro**.
 - 2.2 Rufen Sie **Storage > Management** (Speicher > Verwaltung) auf.
 - 2.3 Klicken Sie auf **Hinzufügen...**
 - 2.4 Wählen Sie das neu hinzugefügte Laufwerk aus und klicken Sie auf **OK**.
 - 2.5 Rufen Sie **Storage > Selection** (Speicher > Auswahl) auf.
 - 2.6 Wählen Sie die Geräte aus, deren Aufzeichnungen Sie auf das neue Laufwerk übertragen möchten.
 - 2.7 Wählen Sie in der Dropdown-Liste **Store to** (Speichern unter) das neue Laufwerk aus und klicken Sie auf **Apply** (Übernehmen).

Weitere Informationen zur Speicherverwaltung finden Sie im *AXIS Camera Station Pro – Benutzerhandbuch*.

AXIS Camera Station S2208 Mk II Appliance

Den integrierten Switch verwalten

Den integrierten Switch verwalten

Der integrierte Switch

Die AXIS Camera Station S22 Mk II Appliance Series verfügt über einen integrierten Power over Ethernet (PoE)-Switch. Es ist möglich, diesen integrierten Switch zu konfigurieren und verwalten.

Der Switch hat die Aufgabe, den Verkehr im Netzwerk so zu trennen, dass Sicherheitskameras und der damit verbundene, vom Switch verwaltete Verkehr (PoE und Switch-Uplink-Port) nicht mit anderen Netzwerken geteilt werden.

Für die Energieverwaltung des Switches gelten folgende Regeln:

- Jeder Port kann je nach PoE-Klasse des betriebenen Geräts eine bestimmte Leistung reservieren. Sie können einem Port auch manuell Strom zuweisen.
- Wenn der tatsächliche Stromverbrauch eines bestimmten Ports die für diesen Port reservierte Leistung überschreitet, wird er heruntergefahren.
- Die Ports werden heruntergefahren, wenn der tatsächliche Stromverbrauch für alle Ports die Gesamtleistung übersteigt, die das Netzteil liefern kann. Die Ports werden dann entsprechend der Portpriorität heruntergefahren, wobei eine niedrigere Portnummer für eine höhere Priorität steht.

Bei der Verwaltungsseite des Switches anmelden

1. Gehen Sie zur Menüleiste.
 - Im Webbrowser die IP-Adresse des Switches eingeben. Standardmäßig: 192.168.10.1
 - Von AXIS Recorder Toolbox aus Switch > Open the switch configuration (Switch > Switch-Konfiguration öffnen) aufrufen.
2. Melden Sie sich mit Ihrem Benutzernamen und Kennwort an.
 - Ihr Benutzername lautet `admin`
 - Ihr Kennwort befindet sich auf einem Aufkleber, der entweder auf dem Gerät angebracht oder als selbstklebender Aufkleber im Lieferumfang enthalten ist.

Klicken Sie in der Menüleiste auf **Log out** (Abmelden), um die Verwaltungsseite des Switches zu verlassen.

Laufende Konfiguration

Bei der laufenden Konfiguration handelt es sich um die Einstellungen, die derzeit auf Ihrem Gerät im Netzwerk aktiv und in Betrieb sind. Sie spiegelt den aktuellen Zustand Ihres Geräts und seine Funktionsweise in Echtzeit wider. Diese Änderungen werden beim Neustart Ihres Geräts jedoch nicht gespeichert.

Die Startkonfiguration hingegen ist der Satz von Einstellungen, die im nichtflüchtigen Speicher Ihres Geräts gespeichert sind. Diese Konfiguration wird beim Start oder Neustart Ihres Geräts geladen und angewendet.

Wenn Sie Änderungen in der Weboberfläche vornehmen und auf **Save** (Speichern) klicken, werden diese Änderungen in die laufende Konfiguration übernommen.

Um Ihre Einstellungen in der Startkonfiguration zu speichern, klicken Sie auf das Speichersymbol in der oberen rechten Ecke der Weboberfläche.

Wenn Änderungen in der laufenden Konfiguration noch nicht gespeichert wurden, blinkt das Symbol gelb.

AXIS Camera Station S2208 Mk II Appliance

Den integrierten Switch verwalten

Übersicht

Klicken Sie in der Menüleiste auf **Overview** (Übersicht).

Allgemeine Informationen

| Kategorie | Komponente | Beschreibung |
|-------------------|---------------------|---|
| Ports-Übersicht | Aktive Ports | Die Anzahl der verwendeten Ports. |
| | Ports mit PoE | Die Anzahl der verwendeten PoE-aktivierten Ports. |
| | Ports gesperrt | Die Anzahl der gesperrten Ports. |
| Leistungsaufnahme | Aktuelle Position: | Die PoE-Leistung in Watt, die von Geräten verbraucht wird, und der Prozentsatz der verbrauchten PoE-Leistung aus der gesamten dedizierten PoE-Leistung. |
| | Geforderte Leistung | Gesamtleistung in Watt und Prozentsatz, der auf die jeweiligen Geräte entfällt. |
| Port-Status | Aktiv | Der Port wird verwendet. |
| | Inaktiv | Der Port ist einsatzbereit. |
| | Gesperrt | Der Port ist gesperrt. |

Hinweis

Sie können einen Port anklicken, um weitere Informationen über ihn zu erhalten.

Verwaltung der Stromversorgung

Klicken Sie in der Menüleiste auf **Power management** (Energieverwaltung).

Portliste

| Komponente | Beschreibung |
|---------------------------------|--|
| Port | Die Portnummer, an die das Gerät angeschlossen ist. |
| PoE | Der PoE-Status. Per Klick auf das Symbol kann PoE am Port ein- oder ausgeschaltet werden. |
| PoE-Klasse | Die PoE-Klasse des angeschlossenen Geräts. |
| Priorität | Die Priorität der Leistungszuweisung an das angeschlossene Gerät. Standardmäßig ist die Priorität die Portnummer. |
| Stromverbrauch (W) | Die Leistung in Watt, die das an den Port angeschlossene Gerät verbraucht. |
| Geforderte Leistung (W) | Die Leistung in Watt, die das an den Port angeschlossene Gerät anfordert. |
| Zugewiesene Stromversorgung (W) | Die dem Port zugewiesene Leistung kann manuell angepasst werden. Das ist jedoch nur möglich, wenn als Energiezuweisungsmethode Manual (Manuell) ausgewählt ist. |

Stromversorgung zuweisen

PoE-Leistung kann den angeschlossenen Geräten auf folgenden Wegen zugewiesen werden:

- **PoE-Klasse:** Der Switch ordnet PoE-Leistung ausgehend von der PoE-Klasse des angeschlossenen Geräts zu.
- **Manual (Manuell):** Die dem angeschlossenen Gerät zugewiesene PoE-Leistung kann manuell angepasst werden.
- **LLDP-MED:** Der Switch kommuniziert mit dem angeschlossenen Gerät und weist PoE-Leistung dynamisch nach Bedarf zu.

Hinweis

Die LLDP-MED-Leistungszuweisung funktioniert nur bei Kameras mit AXIS OS 9.20 oder höher.

AXIS Camera Station S2208 Mk II Appliance

Den integrierten Switch verwalten

Energiezuweisungsmethode ändern:

1. Auf der Verwaltungsseite des Switches **Power management (Energieverwaltung)** aufrufen.
2. **PoE Class (PoE-Klasse), Manual (Manuell)** oder **LLDP-MED (LLDP-MED)** unter **Allocate power (Leistung zuweisen)** auswählen
3. Wenn Sie **Manual (Manuell)** ausgewählt haben, können Sie die dem angeschlossenen Gerät zugewiesene Leistung in der Spalte **Power allocated (Zugewiesene Leistung)** ändern.
4. Zum Ändern der Priorität des angeschlossenen Geräts eine Priorität für das entsprechende Gerät auswählen. Die Priorität anderer Geräte ändert sich automatisch.

Beispiel:

In diesem Beispiel hat der Switch ein Gesamtleistungsbudget von 135 W. Ein Gerät der PoE-Klasse 4 fordert 30 W Leistung an, verbraucht aber nur 15 W. Ein Gerät der PoE-Klasse 2 fordert 7 W Leistung an, verbraucht aber nur 5 W.

Leistung nach PoE-Klasse zuweisen

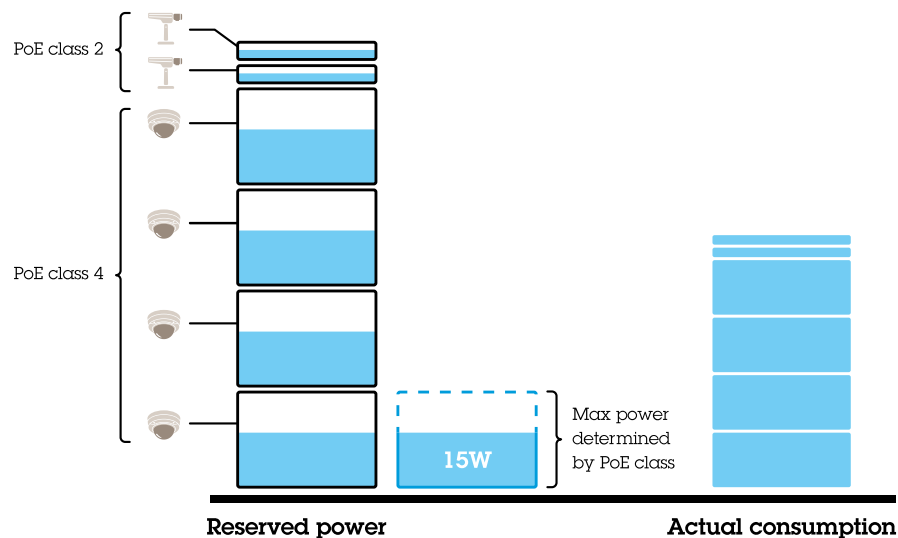

Die von jedem Gerät angeforderte Leistung wird von der PoE-Klasse bestimmt. Der Switch kann 4 Geräte der PoE-Klasse 4 und 2 Geräte der PoE-Klasse 2 mit Strom versorgen. Die angeforderte Gesamtleistung beträgt $(4 \times 30) + (2 \times 7) = 134$ W. Die tatsächlich verbrauchte Leistung beträgt $(4 \times 15) + (2 \times 5) = 70$ W. Auf diese Weise wird allen angeschlossenen Geräten ausreichend Strom garantiert und die Priorität ist weniger wichtig.

Energie manuell zuweisen

AXIS Camera Station S2208 Mk II Appliance

Den integrierten Switch verwalten

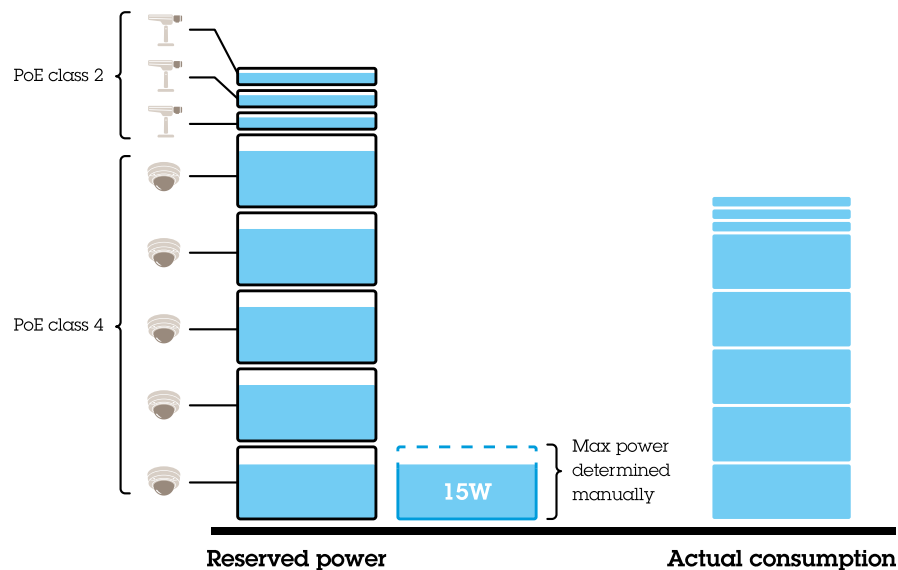

Die angeforderte Leistung wird für Geräte der PoE-Klasse 4 manuell auf 20 W eingestellt. Der Switch kann 5 Geräte der PoE-Klasse 4 und 3 Geräte der PoE-Klasse 2 mit Strom versorgen. Die angeforderte Gesamtleistung beträgt $(5 \times 20) + (3 \times 7) = 121$ W. Die tatsächlich verbrauchte Leistung beträgt $(5 \times 15) + (3 \times 5) = 90$ W. Auf diese Weise wird allen angeschlossenen Geräten ausreichend Strom garantiert und die Priorität ist weniger wichtig.

PoE aktivieren und deaktivieren

PoE an einem Port aktivieren

1. Klicken Sie in der Menüleiste auf **Overview** (Übersicht).
2. In der PoE-Spalte auf klicken, um PoE am entsprechenden Port zu aktivieren.

PoE an einem Port deaktivieren

1. Klicken Sie in der Menüleiste auf **Overview** (Übersicht).
2. In der PoE-Spalte auf klicken, um PoE am entsprechenden Port zu deaktivieren.

Ein- und Ausschalten von PoE an allen Ports

1. Klicken Sie in der Menüleiste auf **Power management** (Energieverwaltung).
2. Um PoE an allen Ports auszuschalten, öffnen Sie die Drop-down-Liste **PoE ports state** (Status PoE-Ports) und wählen Sie **Turn off all** (Alle ausschalten) aus.
3. Um PoE an allen Ports einzuschalten, öffnen Sie die Drop-down-Liste **PoE ports state** (Status PoE-Ports) und wählen Sie **Turn on all** (Alle einschalten) aus.

Netzwerkübersicht

Die Netzwerkübersicht liefert detaillierte Informationen über den Datenverkehr der einzelnen Ports.

PoE-Ports

AXIS Camera Station S2208 Mk II Appliance

Den integrierten Switch verwalten

| Komponente | Beschreibung |
|-------------------------------------|--|
| Port | Die Portnummer, an die das Gerät angeschlossen ist. |
| Gerät | Der Name des Geräts, das an den Port angeschlossen ist. |
| IP-Adresse | Die IP-Adresse des Geräts, das an den Port angeschlossen ist. |
| MAC-Adresse | Die MAC-Adresse des Geräts, das an den Port angeschlossen ist. |
| Receive (Empfangen) | Die durchschnittliche Datenrate in Megabit pro Sekunde für am Port eingehende Daten. |
| Transmit (Senden) | Die durchschnittliche Datenrate in Megabit pro Sekunde für am Port ausgehende Daten. |
| Packet sent (Gesendete Pakete) | Die Anzahl der Datenpakete, die der Switch an das Netzwerk übertragen hat. |
| Packet received (Empfangene Pakete) | Die Anzahl der Datenpakete, die der Switch vom Netzwerk empfangen hat. |
| Packet lost (Verlorene Pakete) | Anzahl und Prozentsatz der Datenpakete, die aufgrund von Netzwerkproblemen ihr Ziel nicht erreichen konnten. |
| Schloss | Zeigt an, ob der Port gesperrt ist. Per Klick auf das Symbol kann der Port gesperrt oder entsperrt werden. |

Ports sperren und entsperren

Ports können mit einer MAC-Adresse verknüpft werden, sodass nur Datenverkehr von der entsprechenden MAC-Adresse übergeben wird. Dadurch steigt die Sicherheit und es wird verhindert, dass nicht autorisierte Benutzer einen Laptop oder andere Geräte mit dem Sicherheitsnetzwerk verbinden.

Verknüpfen einer MAC-Adresse mit einem Port

1. Klicken Sie in der Menüleiste auf **Network overview** (Netzwerkübersicht).
2. Klicken Sie in der Spalte **Lock** (Sperren) auf , um den betreffenden Port zu verknüpfen.

Lösen der Verknüpfung einer MAC-Adresse von einem Port

1. Klicken Sie in der Menüleiste auf **Network overview** (Netzwerkübersicht).
2. Klicken Sie in der Spalte **Lock** (Sperren) auf , um die Verknüpfung des betreffenden Ports zu lösen.

Sperren oder Entsperren aller Ports

1. Klicken Sie in der Menüleiste auf **Network overview** (Netzwerkübersicht).
2. Um alle Ports zu sperren, öffnen Sie das Drop-down-Menü **Lock ports** (Ports sperren) und wählen Sie **Lock all** (Alle sperren).
3. Um alle Ports freizugeben, öffnen Sie das Drop-down-Menü **Lock ports** (Ports sperren) und wählen Sie **Unlock all** (Alle freigeben).

Einstellungen

Netzwerkeinstellungen konfigurieren

Es ist möglich, die IP-Adresse des Switches zu ändern. Für die meisten Kamerainstallation empfehlen wir jedoch die Verwendung der Standardeinstellungen. Der Grund dafür ist, dass ein Überwachungsnetzwerk normalerweise von anderen Netzwerken, z. B. einem Unternehmens-LAN, isoliert ist. In diesem Fall würden Sie das Überwachungsnetzwerk nur verwenden, um Überwachungsgeräte und Daten von der auf dem Server installierten Video Management Software zu verwalten und zu sammeln.

1. Rufen Sie in der Menüleiste **Settings > Network settings** (Einstellungen > Netzwerkeinstellungen) auf.

AXIS Camera Station S2208 Mk II Appliance

Den integrierten Switch verwalten

2. Geben Sie den Verbindungstyp, die IP-Adresse, die Subnetzmaske, das Gateway, den primären und sekundären DNS sowie den Hostnamen ein.

Hinweis

Die werksseitigen Standardeinstellungen sind: eine statische IP-Verbindung mit der IP-Adresse 192.168.10.1 und eine Subnetzmaske mit der Adresse 255.255.255.0.

3. **Save (Speichern)** anklicken.

Datum und Zeit konfigurieren

1. Rufen Sie in der Menüleiste **Settings > Date and time** (Einstellungen > Datum und Uhrzeit) auf.
2. Land und Zeitzone auswählen.
3. **Manual (Manuell)** auswählen, um die Zeit manuell einzustellen, und dann die Zeit manuell einstellen.
4. **NTP server (NTP-Server)** auswählen, um einen NTP-Server einzurichten, und die NTP-Server-Adresse eingeben.

Hinweis

NTP funktioniert nur, wenn der Switch mit einem Netzwerk verbunden und mit Internetzugriff konfiguriert ist.

5. **Save (Speichern)** anklicken.

DHCP-Server konfigurieren

Der Switch kann so konfiguriert werden, dass er seinen internen DHCP-Server verwendet, um angeschlossenen Geräten IP-Adressen zuzuweisen. Wird die Switch-Uplink-Verbindung verwendet, um Geräten den Zugriff zu gestatten oder den Zugriff durch externe Anwendungen zu ermöglichen, müssen das Gateway und die DNS-Adressen angegeben werden.

1. Rufen Sie in der Menüleiste **Settings > DHCP server** (Einstellungen > DHCP-Server) auf.
2. Wählen Sie **Enable DHCP server (DHCP-Server aktivieren)** aus.
3. Geben Sie die Start-IP-Adresse, die End-IP-Adresse, die Subnetzmaske, das Gateway, den primären und sekundären DNS, die Leaselänge und den Domännennamen ein.
4. **Save (Speichern)** anklicken.

SNMP konfigurieren

1. Rufen Sie in der Menüleiste **Settings > SNMP** (Einstellungen > SNMP) auf.
2. Server-Namen, Kontakt und Standort auswählen, die für die SNMP-Verbindung verwendet werden sollen.
3. Soll SNMPV1 oder SNMPV2c verwendet werden, dann **SNMPV1 / SNMPV2c** und Lesezugriff eingeben.
4. Soll SNMPV3 verwendet werden, **SNMPV3 (MD5)** auswählen und den Benutzernamen und das Kennwort eingeben.

Hinweis

Derzeit wird lediglich die MD5-Authentifizierung unterstützt, die für SNMP verwendet wird.

5. **Save (Speichern)** anklicken.

Wartung

Firmware aktualisieren

1. Rufen Sie in der Menüleiste **Maintenance > Update firmware** (Wartung > Firmware aktualisieren) auf.

AXIS Camera Station S2208 Mk II Appliance

Den integrierten Switch verwalten

2. Die Firmware-Datei ziehen und ablegen oder auf **Browse (Durchsuchen)** klicken und zur Firmware-Datei navigieren.
3. Klicken Sie auf **Upload (Hochladen)**.
4. Nachdem die Firmware aktualisiert wurde, starten Sie den Switch neu.

Den Switch neu starten

Wichtig

Während der Switch neu gestartet wird, verlieren alle angeschlossenen Geräte vorübergehend die Verbindung mit dem Switch einschließlich PoE.

1. Rufen Sie in der Menüleiste **Maintenance > Reboot switch (Wartung > Switch neu starten)** auf.
2. Auf **Reboot (Neustart)** und **Yes (Ja)** klicken.
3. Wenn der Switch nach einigen Minuten neu gestartet wird, mit Benutzernamen und Kennwort anmelden.

Switch-Einstellungen sichern

Hinweis

Die Sicherungsdatei enthält den Benutzernamen und das Kennwort.

1. Rufen Sie in der Menüleiste **Maintenance > Backup and restore (Wartung > Sichern und Wiederherstellen)** auf.
2. Auf **Create a backup file (Sicherungsdatei erstellen)** klicken. Dadurch wird eine Sicherungsdatei im .bin-Format erstellt und in Ihrem **Downloads**-Ordner gespeichert.

Switch-Einstellungen wiederherstellen



Hinweis

Damit die Einstellungen des Switch wiederhergestellt werden können, muss zuvor eine Sicherungsdatei erstellt worden sein.

1. Rufen Sie in der Menüleiste **Maintenance > Backup and restore (Wartung > Sichern und Wiederherstellen)** auf.
2. Sicherungsdatei ziehen und ablegen oder auf **Browse (Durchsuchen)** klicken und zur Sicherungsdatei navigieren.
3. Klicken Sie auf **Upload (Hochladen)**.

Die Wiederherstellung des Switches aus der Sicherungsdatei kann einige Minuten dauern. Nach Wiederherstellung der Einstellungen wird der Switch automatisch neu gestartet und Sie müssen sich erneut anmelden.

Zertifikate verwalten

1. Rufen Sie in der Menüleiste **Maintenance > Manage certificates (Wartung > Zertifikate verwalten)** auf.
2. Auf  klicken und zur eigenen Schlüsseldatei navigieren.
3. Auf  klicken und zur Zertifikatsdatei navigieren.
4. Auf  klicken und zur CA-Bundle-Datei navigieren.
5. **Save (Speichern)** anklicken.
6. Den Switch neu starten.

AXIS Camera Station S2208 Mk II Appliance

Den integrierten Switch verwalten

Kennwort ändern

Das Standardkennwort des Switch kann zu einem selbst gewählten Kennwort geändert werden.

Wichtig

Wählen Sie ein Kennwort, das Sie sich merken können. Wenn Sie das Kennwort vergessen haben, erfahren Sie unter *Zurücksetzen auf die Werkseinstellungen auf Seite 29*, wie Sie das Kennwort wiederherstellen.

1. Rufen Sie in der Menüleiste **Maintenance > Change password** (Wartung > Kennwort ändern) auf.
2. Den Anweisungen entsprechend das alte und das neue Kennwort eingeben.
3. **Save** (Speichern) anklicken.

Webeinstellungen konfigurieren

1. Rufen Sie in der Menüleiste **Maintenance > Web settings** (Wartung > Interneteneinstellungen) auf.
2. Geben Sie die Portnummer ein.

Hinweis

- Wenn Sie die Port-Nummer ändern, notieren Sie sich die neue Port-Nummer. Wenn Sie die neue Port-Nummer vergessen haben, erfahren Sie unter *Zurücksetzen auf die Werkseinstellungen auf Seite 29*, wie Sie die werksseitige Standardeinstellung wiederherstellen.
- Wir empfehlen, HTTPS aktiviert zu lassen.

Zurücksetzen auf die Werkseinstellungen

Halten Sie die Reset-Taste fünf Sekunden lang gedrückt, um den Switch auf seine werksseitigen Standardeinstellungen zurückzusetzen.

Sie können den Switch auch über die Weboberfläche zurücksetzen:

1. Rufen Sie in der Menüleiste **Maintenance > Reset to factory default settings** (Wartung > Zurücksetzen auf Werkseinstellungen) auf.
2. **Reset (Zurücksetzen)** und **Yes (Ja)** klicken.

Nach dem Zurücksetzen wird der Switch automatisch neu gestartet.

Protokolle

Klicken Sie in der Menüleiste auf **Logs** (Protokolle), um eine Liste der Protokolle anzuzeigen. Auf den Titel der Spalte klicken, um diese in alphabetischer Reihenfolge zu sortieren.

| Komponente | Beschreibung |
|---------------|---|
| Uhrzeit | Das Datum und die Uhrzeit des Protokollereignisses. |
| Stufe | Der Schweregrad, angezeigt in Form von Warnsymbolen. |
| Benutzer | Der Benutzer, der das Protokollereignis ausgelöst hat. |
| IP-Adresse | Die IP-Adresse des Benutzers, der das Protokollereignis ausgelöst hat. |
| Service | Der Dienst, mit dem das Protokollereignis zusammenhängt. Mögliche Werte sind Desktop, Netzwerk, System, ntpd, Speicher, dhcp usw. |
| Veranstaltung | Eine Beschreibung des Protokollereignisses. |

AXIS Camera Station S2208 Mk II Appliance

Den integrierten Switch verwalten

Switch-Berichte erstellen

Klicken Sie auf der Protokollseite auf **Export**, um eine Textdatei mit Switch-Informationen einschließlich der Protokolleinträge von der Protokollseite zu erstellen.

AXIS Camera Station S2208 Mk II Appliance

Technische Daten

Technische Daten

Produktübersicht

Vorder- und Rückseite

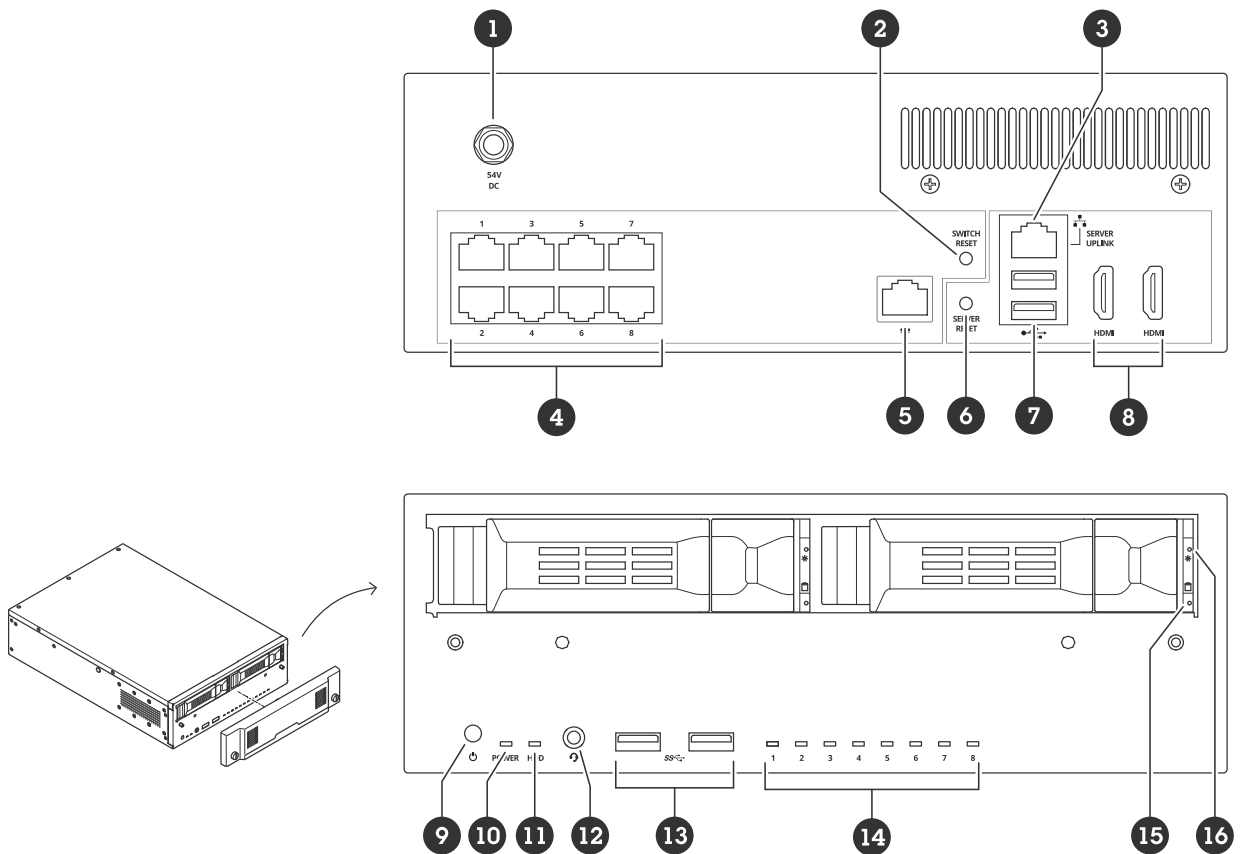

- 1 Stromanschluss
- 2 Reset-Taste des Switches
- 3 1 GbE Ethernet-Port – Server-Uplink
- 4 1 GbE PoE Ethernet-Ports
- 5 1 GbE Ethernet-Port – Switch-Uplink (RJ45)
- 6 Reset-Taste des Servers
- 7 USB-2.0-Ports
- 8 HDMI™-Ports
- 9 Ein-/Ausschalter
- 10 Power-LED
- 11 LED für Laufwerksaktivität
- 12 Universalstecker Audio
- 13 USB 3.2 Ports
- 14 Status-LED für PoE Ethernet-Ports
- 15 LED für Laufwerksaktivität
- 16 Festplattenstatus-LED

AXIS Camera Station S2208 Mk II Appliance

Technische Daten

LED-Anzeigen

Front-LEDs

| Ein/-Ausschalter | Power-LED | Anzeige |
|------------------|---|--|
| Nicht gedrückt | Aus | PC und Switch sind ausgeschaltet |
| | Gelb | PC eingeschaltet, Switch ausgeschaltet |
| | Blinkt gelb | PC eingeschaltet, Switch wird gestartet |
| | Grün | PC eingeschaltet, Switch hat den Bootvorgang abgeschlossen |
| Gedrückt | Bis 0 Sekunden | Schaltet Switch und PC ein, falls diese ausgeschaltet sind |
| | Bis die Anzeige gelb blinkt (3 Sekunden) | Switch initiiert ordnungsgemäßes Herunterfahren |
| | Bis die Anzeige rot blinkt (6 Sekunden) | PC und Switch initiieren ein ordnungsgemäßes Herunterfahren |
| | Bis die Anzeige rot leuchtet (9 Sekunden) | PC initiiert erzwungenes Herunterfahren, Switch initiiert ordnungsgemäßes Herunterfahren |

| LED-Anzeige | Farbe | Anzeige |
|--------------------------|-------------|---|
| Festplatte (HDD) | Blinkt grün | Festplattenaktivität |
| | Rot | Möglicher Festplattenausfall |
| Status PoE Ethernet-Port | Grün | Linkstatus |
| | Gelb | Betriebenes Gerät, kein Verbindungsstatus |
| | Rot | PoE-Leistung überschritten |
| Festplattenstatus | Grün | Festplatte vorhanden |
| | Rot | Möglicher Festplattenausfall |

LEDs hinten

| Netzwerkgeschwindigkeit und -aktivität | Farbe | Anzeige |
|--|-------|----------------------------|
| LED rechts | Gelb | 10/100 Mbit/s |
| | Grün | 1000 Mbit/s |
| LED links | Grün | PoE-Verbindung OK |
| | Rot | PoE-Leistung überschritten |

AXIS Camera Station S2208 Mk II Appliance

Fehlerbehebung

Fehlerbehebung

Server zurücksetzen

Der Server kann über die Reset-Taste am Server zurückgesetzt werden. Das Zurücksetzen des Servers dauert mehr als eine Stunde.

1. Gerät ausschalten.
2. Server-Reset-Taste für 5 Sekunden gedrückt halten. Windows® RE wird gestartet.
3. **Troubleshoot (Fehlerbehebung)** auswählen.
4. **Select Reset your PC (PC zurücksetzen)**.
5. **Keep my files (Eigene Dateien beibehalten)** oder **Remove everything (Alles entfernen)** auswählen. **Keep my files (Eigene Dateien beibehalten)** kann nur mit Administratorenkonto ausgewählt werden.
6. Die Anweisungen auf den Bildschirmseiten befolgen.
7. Der Server wird neu gestartet und das Zurücksetzen von Windows® auf die werksseitigen Standardeinstellungen wird eingeleitet.

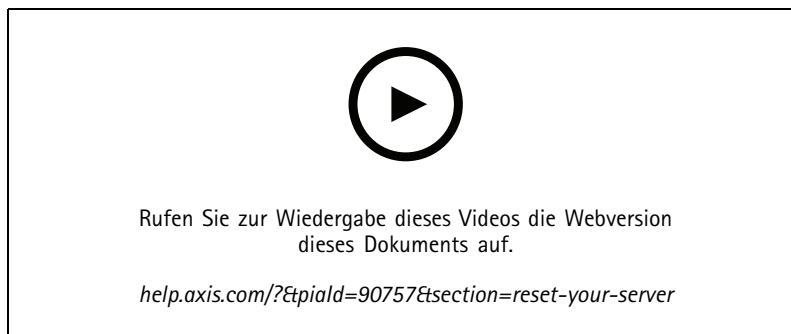

Server auf die werksseitigen Standardeinstellungen zurücksetzen

Eine Systemwiederherstellung durchführen

Nach einem kompletten Systemfehler muss das Windows®-System mit einem Wiederherstellungsabbild wiederhergestellt werden. Wenden Sie sich an den technischen Support von AXIS, um das AXIS Netzwerk-Videorecorder Recovery Kit herunterzuladen, und geben Sie die Seriennummer Ihres Geräts an.

1. AXIS Netzwerk-Videorecorder Recovery Kit und AXIS Netzwerk-Videorecorder Recovery: ISO to USB Tool herunterladen.
2. USB-Stick an Computer anschließen.
 - Der USB-Stick sollte mindestens 16 GB haben.
 - Der USB-Stick wird formatiert und alle vorhandenen Daten werden gelöscht.
3. AXIS Netzwerk-Videorecorder Recovery ISO: to USB Tool ausführen und die Anweisungen auf dem Bildschirm befolgen.

Es dauert ca. 10 bis 15 Minuten, bis die Daten auf den USB-Stick geschrieben wurden. Entfernen Sie den USB-Stick erst, wenn der Schreibvorgang abgeschlossen wurde.
4. Wenn AXIS Network Video Recorder Recovery: ISO to USB Tool vollständig ist, den USB-Stick nehmen und in das Gerät stecken.
5. Gerät starten.

AXIS Camera Station S2208 Mk II Appliance

Fehlerbehebung

6. Wenn der AXIS Startbildschirm angezeigt wird, die Taste F12 drücken.
7. Auf **UEFI: USB-Laufwerk** klicken.
8. Zum USB-Laufwerk navigieren und auf ENTER drücken. Das System startet mit dem AXIS Netzwerk-Videorekorder Recovery Kit.
9. **Reinstall Operating System (Betriebssystem neu installieren)** anklicken.

Die Wiederherstellung dauert etwa 10 bis 15 Minuten. Eine detaillierte Anleitung ist im Download des Recovery-Kits enthalten.

Fehlerbehebung bei AXIS Camera Station Pro

Informationen zur Behebung von Problemen bei AXIS Camera Station Pro finden Sie im *Benutzerhandbuch zu AXIS Camera Station Pro*.

AXIS Camera Station S2208 Mk II Appliance

Benötigen Sie Hilfe?

Benötigen Sie Hilfe?

Nützliche Links

- *Benutzerhandbuch zu AXIS Camera Station Pro*
- *Bei AXIS Secure Remote Access anmelden*
- *Was in eine Antiviren-Freigabeliste für AXIS Camera Station aufgenommen werden sollte*

Support

Weitere Hilfe erhalten Sie hier: axis.com/support.

