

## **AXIS Camera Station S22 Appliance Series**

**AXIS Camera Station S2208 Appliance**

**AXIS Camera Station S2212 Appliance**

**AXIS Camera Station S2216 Appliance**

**AXIS Camera Station S2224 Appliance**

# AXIS Camera Station S22 Appliance Series

## Über das Gerät

---

### Über das Gerät

Die AXIS Camera Station S22 Appliance Series ist eine durchgängige Aufzeichnungslösung mit integriertem, verwaltbarem PoE-Switch. Sie ist für zuverlässiges Überwachen in hoher Auflösung mit bis zu 4K ausgelegt. Für eine schnelle und einfache Installation ist die Geräteserie vorkonfiguriert und mit der Videoverwaltungssoftware AXIS Camera Station einschließlich Lizenzen sowie der gesamten erforderlichen Systemsoftware vorinstalliert. AXIS Camera Station bietet eine intuitive Benutzeroberfläche, mit der Benutzer die breite Palette an Videoüberwachungskameras und anderen IP-Produkten von Axis optimal nutzen können. Die Geräteserie mit einem Solid-State-Laufwerk (SSD), auf dem das Betriebssystem gespeichert ist und 5 Jahre Gewährleistung auf die Hardware stellt eine zuverlässige Überwachungslösung bereit.

Eine AXIS Camera Station S22 Appliance besteht aus zwei Teilen:

- **Switch:** Integrierter Power over Ethernet (PoE)-Switch.
  - **Computer:** Wird mit der notwendigen Software ausgeliefert, die Sie zur Erstellung einer Überwachungslösung benötigen, einschließlich der Video Management Software AXIS Camera Station.
- 
- Der Switch und der Computer sind zwei verschiedene Teile.
  - Der Switch und der Computer kommunizieren über die internen Uplink-Anschlüsse: einer befindet sich auf der Netzplatine des Switches, der andere auf der Hauptplatine des Computers.
  - Der Serveruplink U2 ist eine externe Netzwerk-Schnittstelle, die eine Verbindung mit einem vorhandenen Netzwerk herstellen kann.
  - Mit dem Serveruplink U2 verbundene Geräte können nicht mit Geräten kommunizieren, die direkt mit dem Switch verbunden sind.
  - Mit dem Serveruplink U2 verbundene Geräte können über AXIS Camera Station mit Geräten kommunizieren, die mit dem Switch verbunden sind.

# AXIS Camera Station S22 Appliance Series

## Setup-Beispiele

### Setup-Beispiele

#### Setup in unabhängigen Überwachungsnetzwerk

Es kann ein unabhängiges Überwachungsnetzwerk erstellt werden, das keine Verbindung zu einem anderen externen Netzwerk hat. Dieses Setup ist eine einfache Plug-and-Play-Installation. Der DHCP-Server des integrierten Switches ist standardmäßig aktiviert. Sobald Kameras an die PoE-Ports angeschlossen werden, schalten sich die Kameras ein, erhalten eine IP-Adresse und es kann über AXIS Camera Station darauf zugegriffen werden.

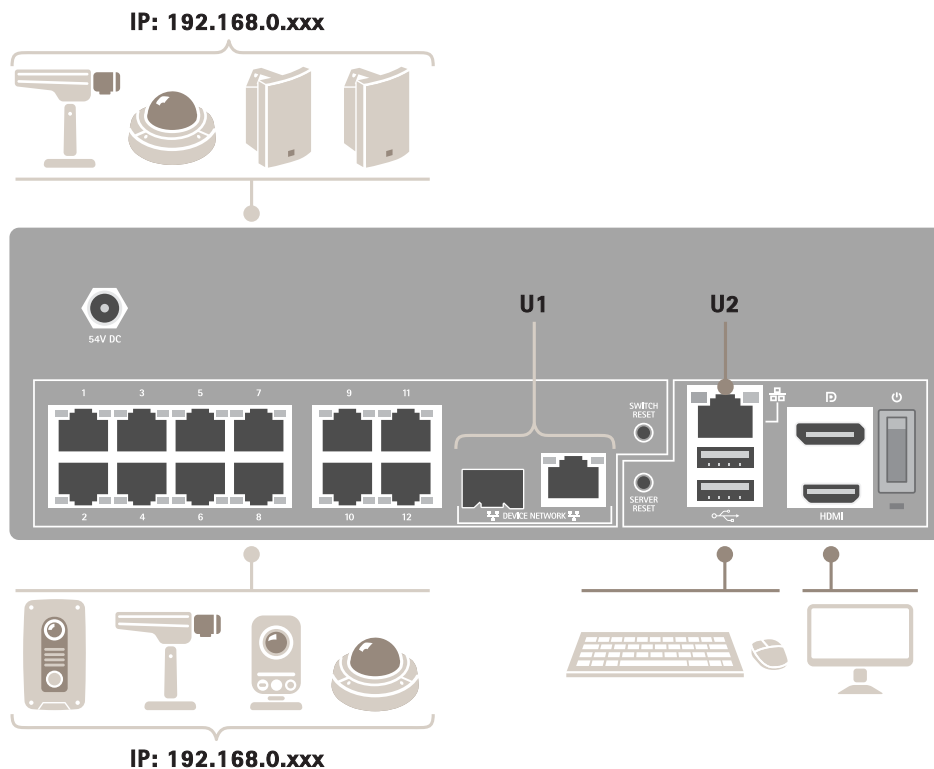

Schwierigkeitsgrad	Einfach
Vorteile	Dediziertes Überwachungsnetz ohne Verbindung zu einem anderen externen Netzwerk Sofort nach Installation einsatzbereit
Einschränkungen	Bandbreite PoE-Budget Kein Fernzugriff
Erforderliche Maßnahmen	Standardkennwort für den integrierten Switch ändern AXIS Camera Station Lizenz registrieren
Verwendete Steckverbinder	PoE-fähige Netzwerkanschlüsse, Port 1-12 USB 2.0-Anschluss x2 (für Tastatur und Maus) Displayport™ oder HDMI-Anschluss
NICHT verwendete Steckverbinder	RJ45 Switch Uplink (U1) SFP Switch Uplink (U1) RJ45 Server Uplink (U2) USB 3.0-Anschluss (Vorderseite) Audioeingang (Vorderseite) Audioausgang (Vorderseite)

# AXIS Camera Station S22 Appliance Series

## Setup-Beispiele

### Setup in einem vorhandenen Netzwerk

Ein Überwachungsnetzwerk kann innerhalb eines vorhandenen Netzwerks erstellt werden. Dies bedeutet, dass das Überwachungsnetz vom vorhandenen Netzwerk getrennt ist.

**Hinweis**

Bei Verwendung eines zusätzlichen Rekorders, z. B. AXIS S30 Recorder, leitet die Appliance keine Netzwerkdaten aus dem Überwachungsnetzwerk zur Aufzeichnung an das Servernetzwerk weiter. Stellen Sie sicher, dass AXIS S30 Recorder mit demselben Netzwerk wie die Kameras verbunden sind.

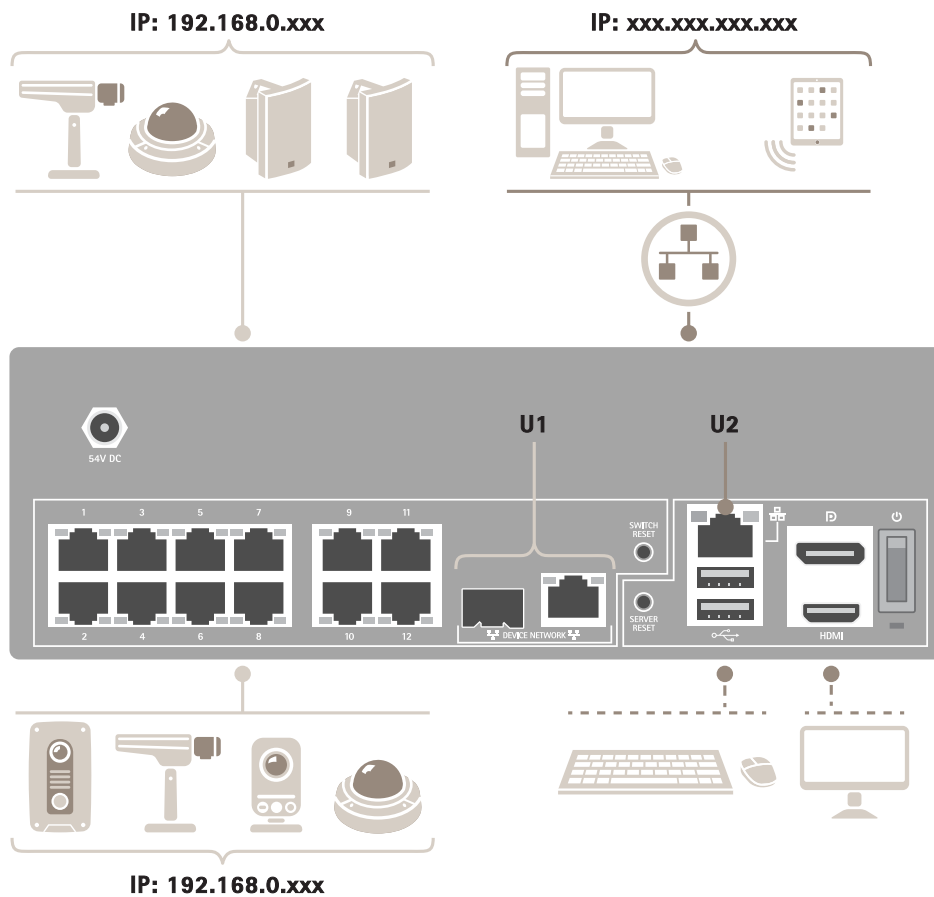

Schwierigkeitsgrad	Erweitert
Vorteile	Möglichkeit, einen AXIS Camera Station Client zu verwenden, um über das Netzwerk eine Verbindung mit der S22-Serie herzustellen. Netzwerk-Segregation
Einschränkungen	Ggf. ist die Befolgung der Netzwerkrichtlinien des Unternehmens erforderlich
Erforderliche Maßnahmen	Standardkennwort für den integrierten Switch ändern AXIS Camera Station Lizenz registrieren

# AXIS Camera Station S22 Appliance Series

## Setup-Beispiele

---

Verwendete Steckverbinder	PoE-fähige Netzwerkanschlüsse, Port 1-12RJ45 Server Uplink (U2) für die Verbindung mit dem Netzwerk(Optional) USB 2.0-Anschluss x2 (für Tastatur und Maus)(Optional) Displayport™ oder HDMI-Anschluss
NICHT verwendete Steckverbinder	RJ45 Switch Uplink (U1)SFP Switch Uplink (U1)USB 3.0-Anschluss (Vorderseite)Audioeingang (Vorderseite)Audioausgang (Vorderseite)

# AXIS Camera Station S22 Appliance Series

## Erste Schritte

---

### Erste Schritte

Der Standardworkflow zum Konfigurieren eines AXIS Camera Station Recorders ist:

- 1.
2. Windows® konfigurieren. Wir empfehlen:
  - Windows® auf die neuste Version aktualisieren. Siehe .
  - Ein Standardbenutzerkonto erstellen. Siehe .
- 3.
4. AXIS Camera Station auf die neuste Version aktualisieren.
  - Wenn Ihr System online ist: Die AXIS Recorder Toolbox-App öffnen und auf **Update AXIS Camera Station** (AXIS Camera Station One aktualisieren) klicken.
  - Wenn Ihr System offline ist: *axis.com* aufrufen und die neueste Version herunterladen.
- 5.
6. AXIS Camera Station Lizenzen registrieren.
  - 
  -
7. System mit AXIS Camera Station Mobile Viewing App verbinden. Siehe *AXIS Secure Remote Access konfigurieren*

# AXIS Camera Station S22 Appliance Series

## Das Gerät installieren

---

### Das Gerät installieren

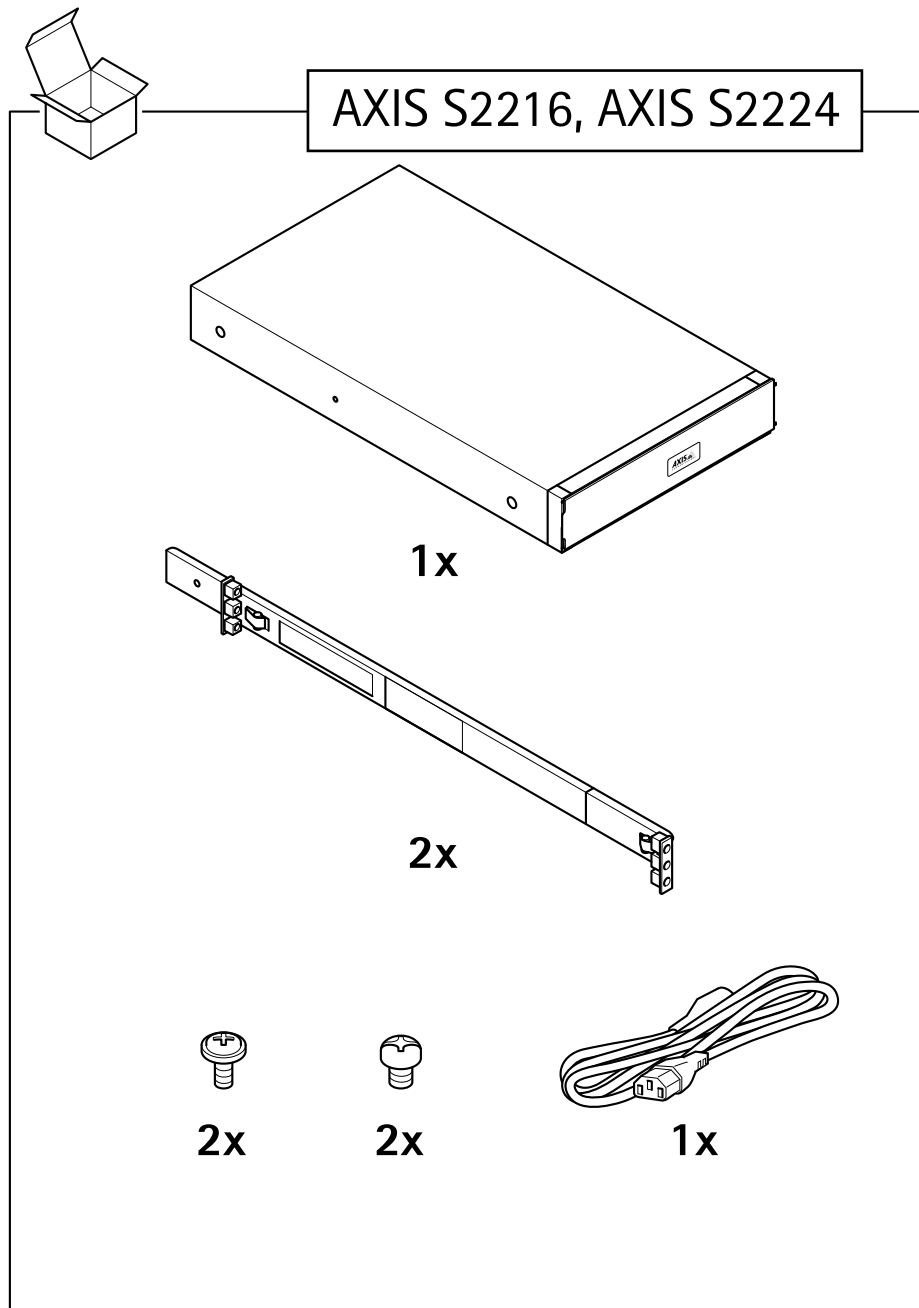

# AXIS Camera Station S22 Appliance Series

## Das Gerät installieren

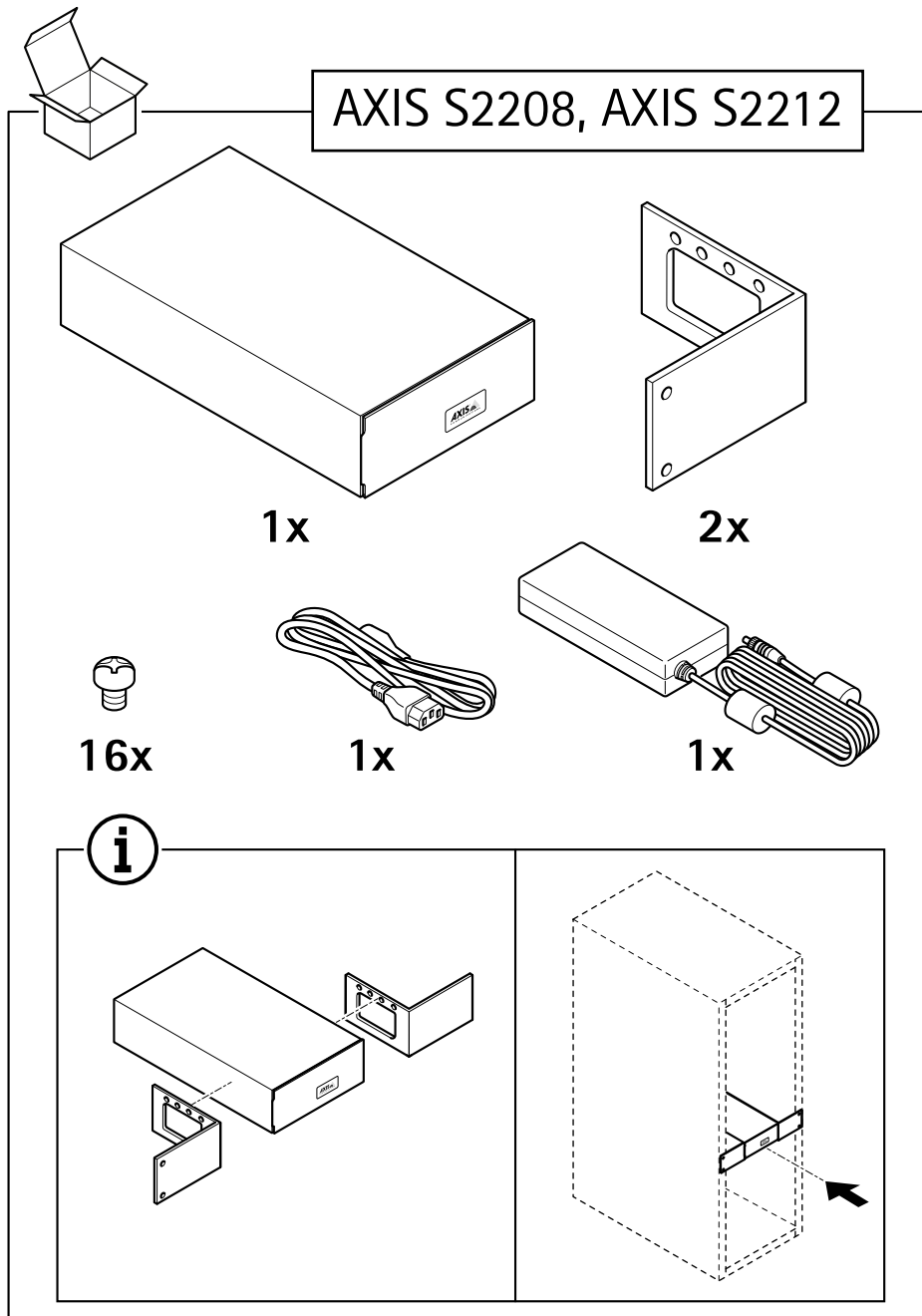



# AXIS Camera Station S22 Appliance Series

## Das Gerät installieren

---

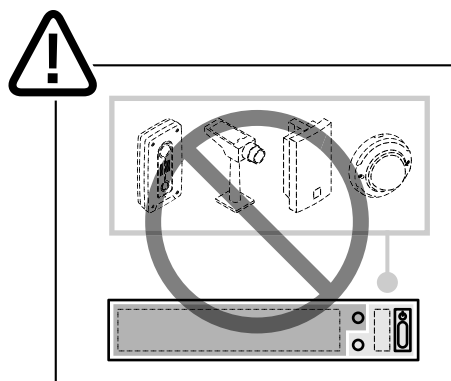
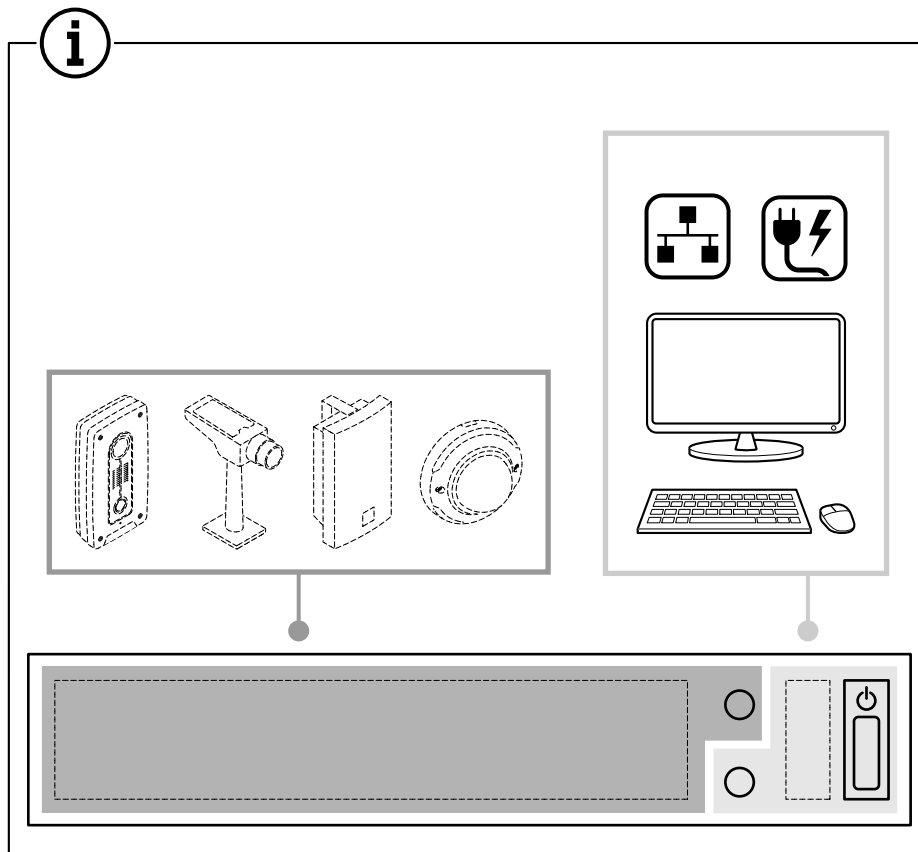

# AXIS Camera Station S22 Appliance Series

## Das Gerät installieren

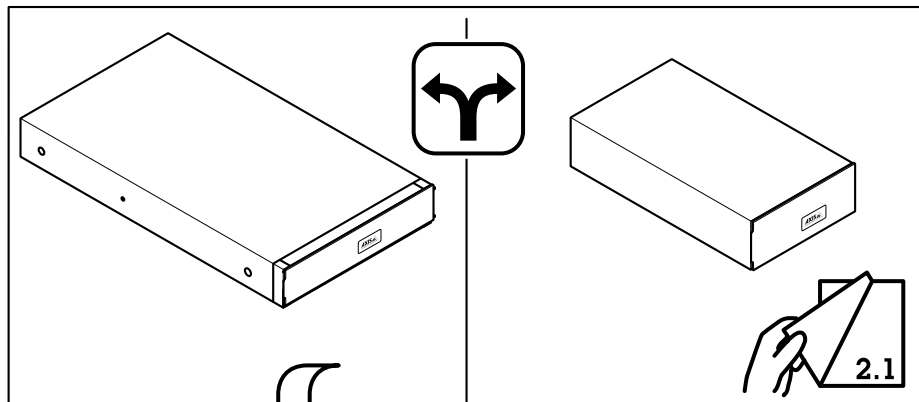

**1.1**

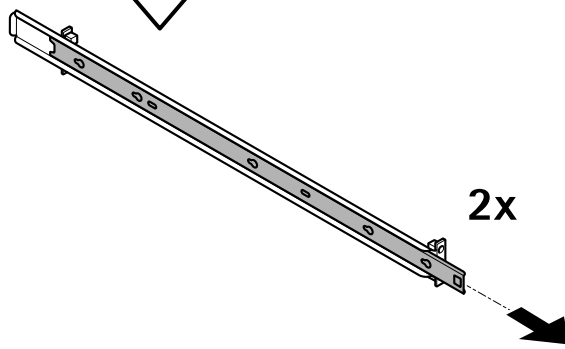

**1.2**

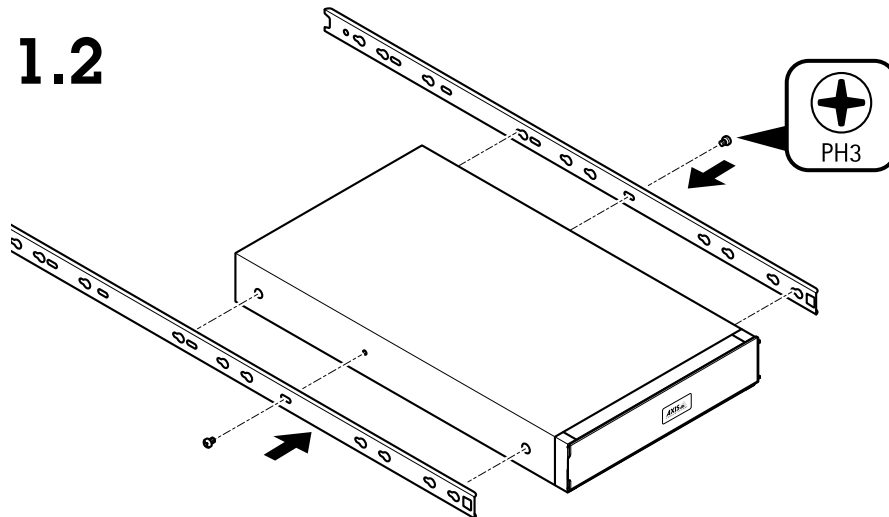

# AXIS Camera Station S22 Appliance Series

## Das Gerät installieren

---

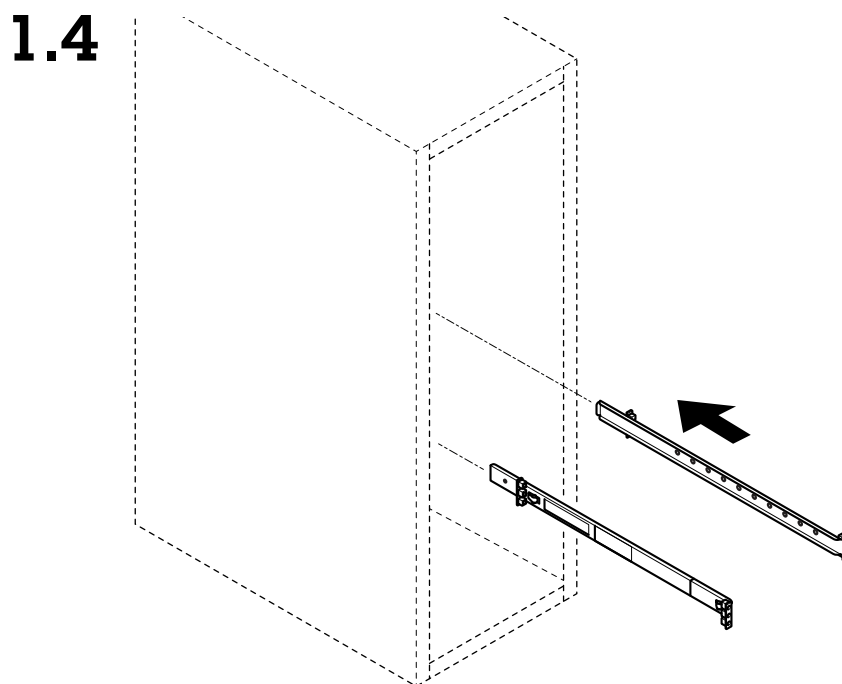
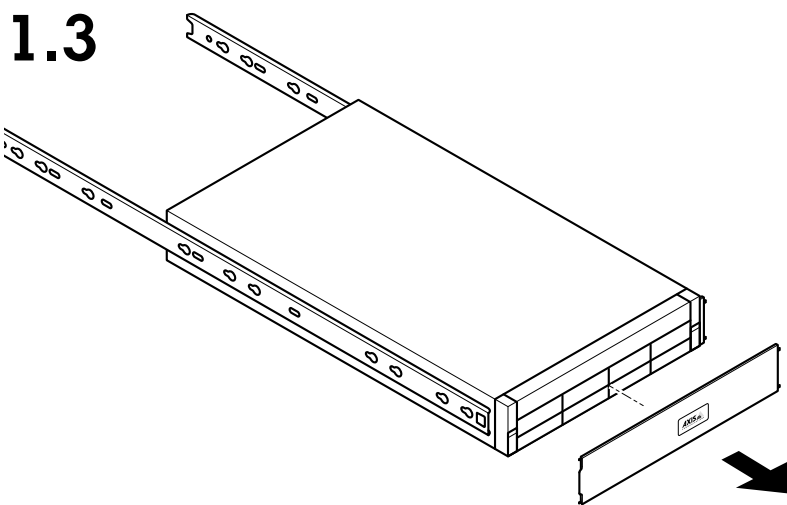

# AXIS Camera Station S22 Appliance Series

## Das Gerät installieren

---

1.5

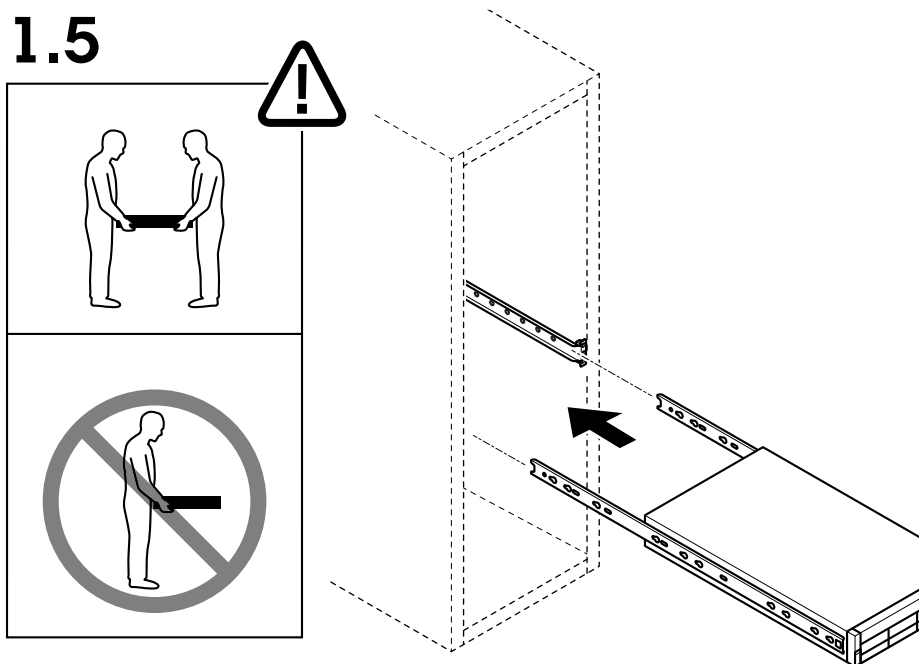

1.6

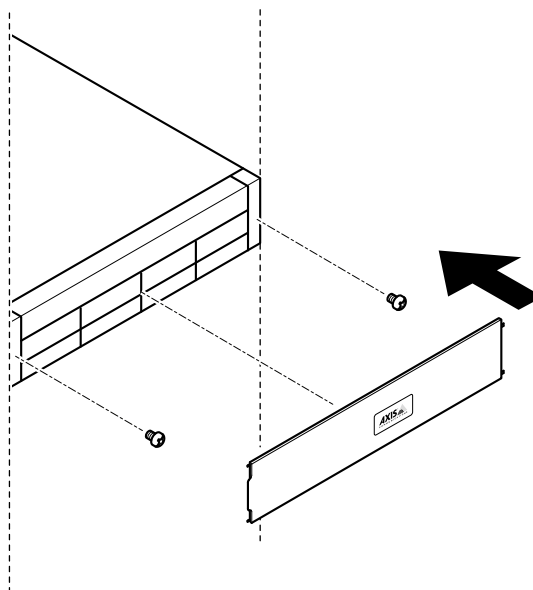

# AXIS Camera Station S22 Appliance Series

## Das Gerät installieren

### 2.1

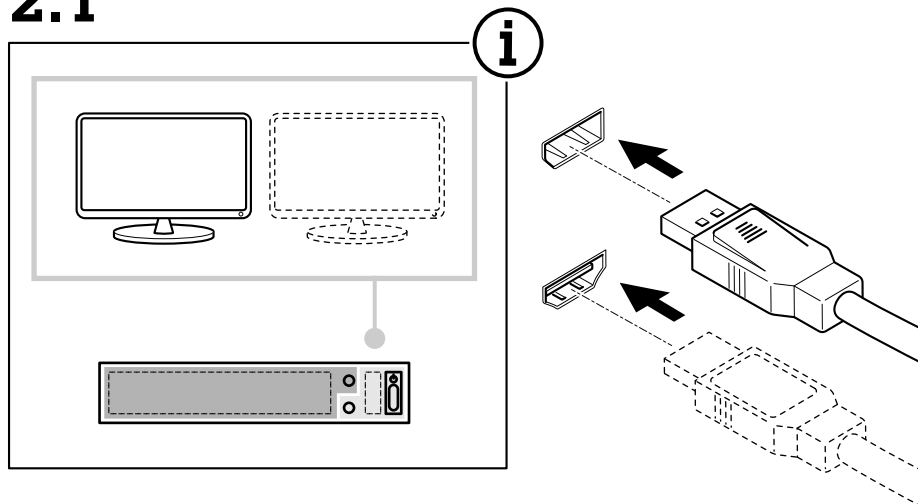

### 2.2

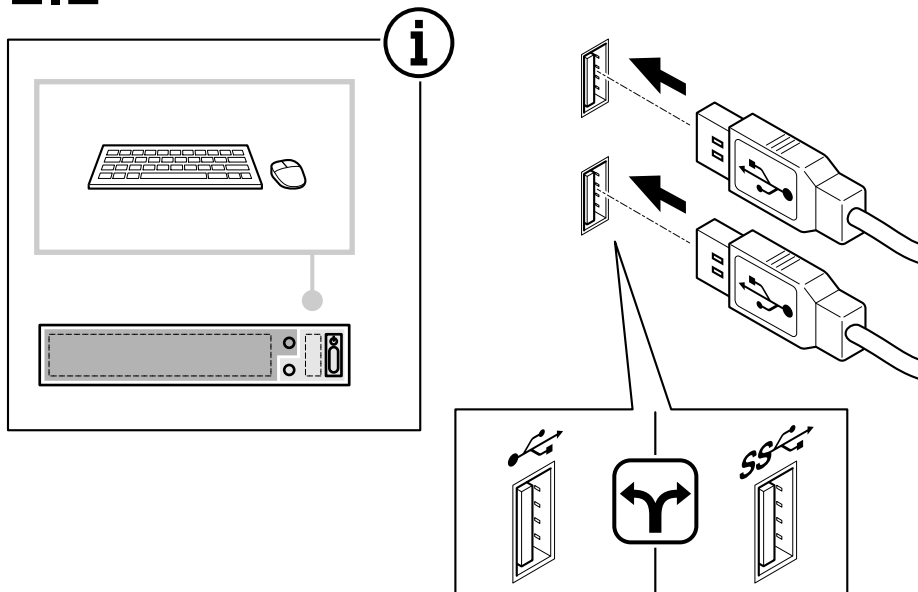

# AXIS Camera Station S22 Appliance Series

## Das Gerät installieren

---

### 2.3

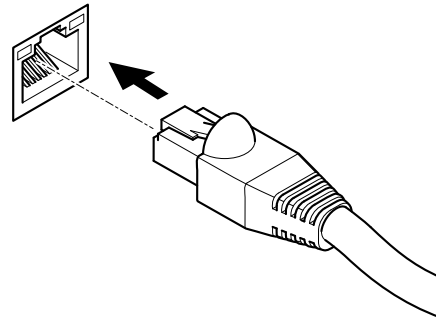
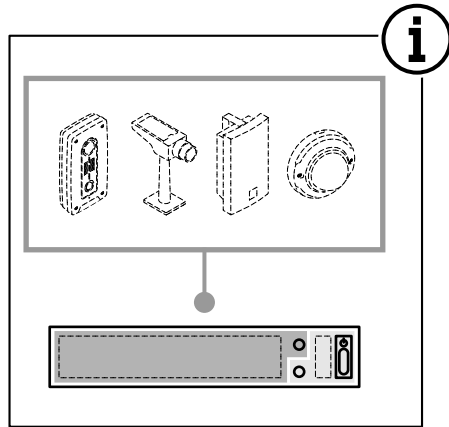

### 2.4

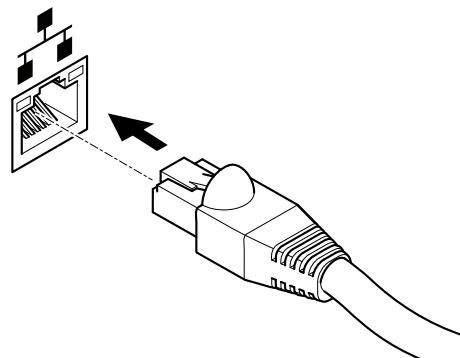
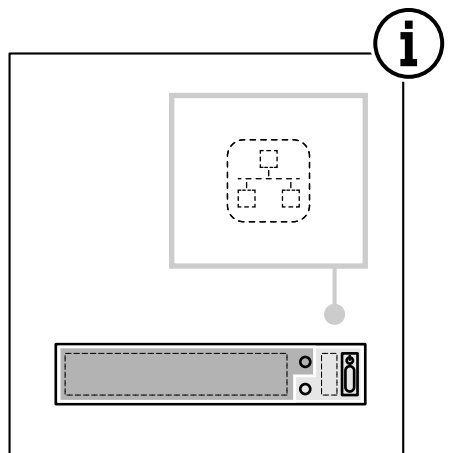

# AXIS Camera Station S22 Appliance Series

## Das Gerät installieren

### 2.5

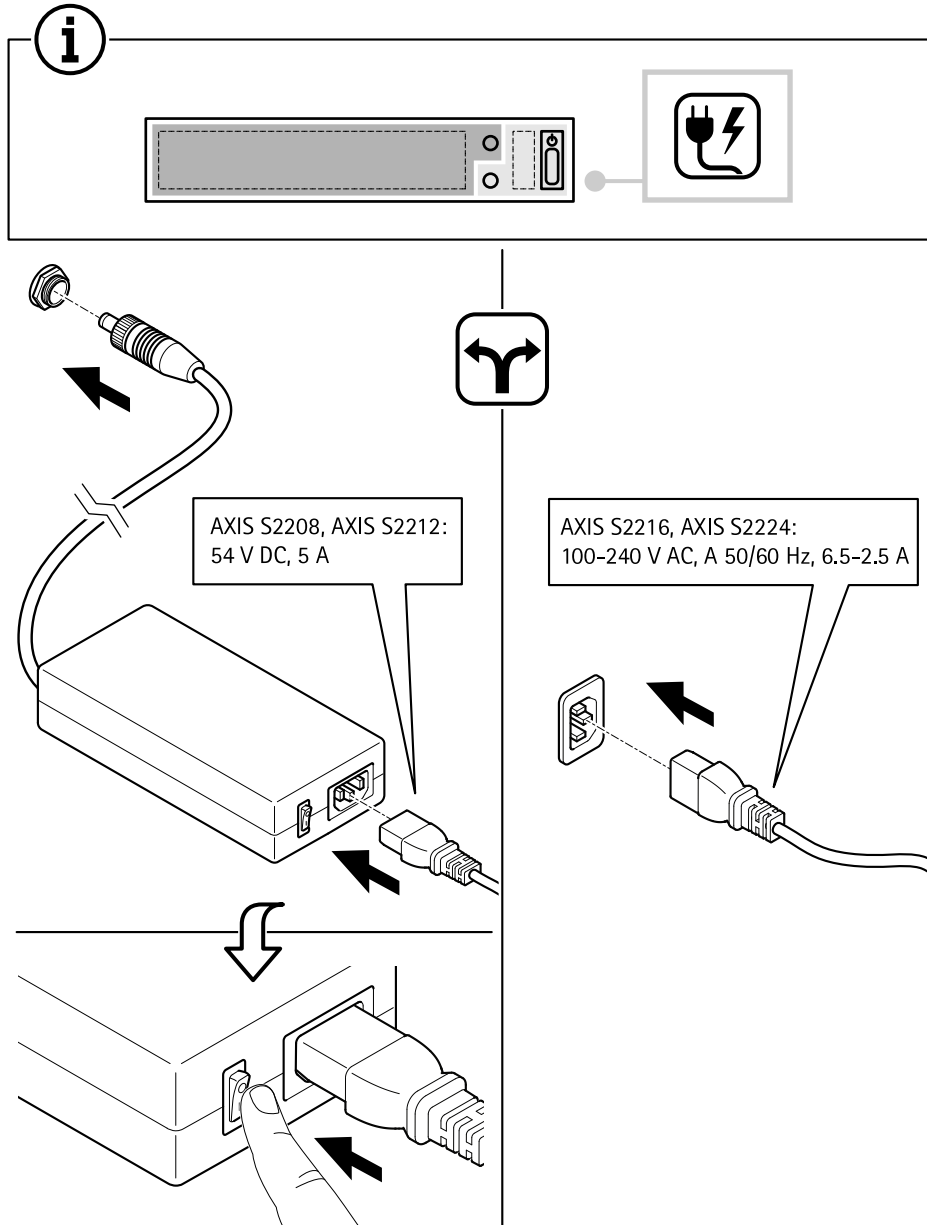

### 2.6

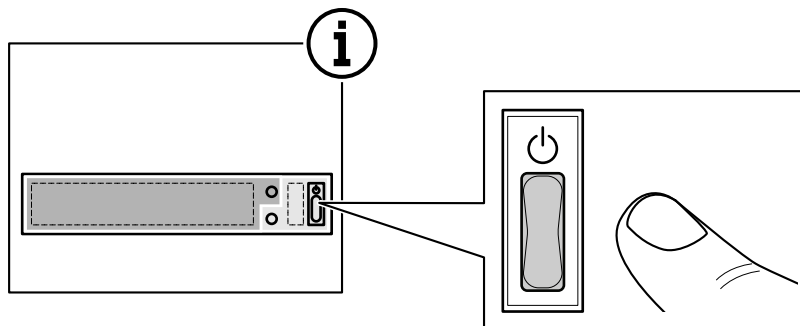

### 2.7

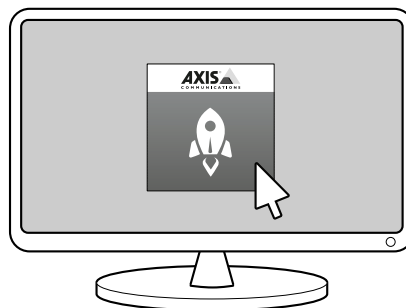



# AXIS Camera Station S22 Appliance Series

## Ihr Gerät konfigurieren

---

### Ihr Gerät konfigurieren

#### Erstkonfiguration



Rufen Sie zur Wiedergabe dieses Videos die Webversion dieses Dokuments auf.

*[help.axis.com/?&pid=49695&section=first-time-configuration](http://help.axis.com/?&pid=49695&section=first-time-configuration)*

Nach der Konfiguration von Windows® wird AXIS Recorder Toolbox automatisch geöffnet und Sie werden durch den Assistenten für die Erstkonfiguration geführt. Mit diesem Assistenten können Sie mehrere grundlegende und erforderliche Einstellungen konfigurieren, bevor Sie Ihr Gerät in AXIS Recorder Toolbox verwalten.

#### Hinweis

Die Einstellungen gelten für den Server. Wechseln Sie zur Verwaltungsseite des Switches, um die Einstellungen für den Switch zu ändern. Siehe .

1. Ändern Sie ggf. den Computernamen und klicken Sie auf **Weiter**.
2. Konfigurieren Sie unter **Date and time (Datum und Uhrzeit)** die folgenden Einstellungen und klicken Sie auf **Weiter**.
  - Wählen Sie eine Zeitzone.
  - **NTP server (NTP-Server)** auswählen, um einen NTP-Server einzurichten, und die NTP-Server-Adresse eingeben.
  - Wählen Sie zum manuellen Einstellen **Manual (Manuell)** aus und wählen Sie Datum und Uhrzeit aus.
3. Konfigurieren Sie unter **Network settings (Netzwerkeinstellungen)** die folgenden Einstellungen und klicken Sie auf **Weiter**.
  - **Automatische IP-Einstellungen (DHCP) verwenden** und **Automatische DNS-Einstellungen verwenden** sind standardmäßig aktiviert.
  - Wenn Ihr Gerät mit einem Netzwerk mit einem DHCP-Server verbunden ist, werden die zugewiesene IP-Adresse, Subnetzmaske, das Gateway und das bevorzugte DNS automatisch angezeigt.
  - Wenn Ihr Gerät nicht mit einem Netzwerk verbunden ist oder kein DHCP-Server verfügbar ist, geben Sie die IP-Adresse, die Subnetzmaske, das Gateway und das bevorzugte DNS je nach Netzwerkanforderungen ein.
4. Klicken Sie auf **Finish (Fertig)**. Wenn Sie den Computernamen geändert haben, werden Sie von AXIS Recorder Toolbox zum Neustart des Geräts aufgefordert.

#### Am Server anmelden

Mit dem AXIS Camera Station Client kann eine Verbindung zu einem mehreren Servern oder einem einzelnen Server, installiert auf dem lokalen Computer oder an einer anderen Stelle im Netzwerk, aufgebaut werden. Die Verbindung mit Servern von AXIS Camera Station ist auf verschiedene Weise möglich:

**Zuletzt verwendete Server** – Stellt eine Verbindung zu den Servern her, die in der vorherigen Sitzung verwendet wurden.

# AXIS Camera Station S22 Appliance Series

## Ihr Gerät konfigurieren

Dieser Computer – Stellt eine Verbindung zu dem Server her, der auf demselben Computer wie der Client installiert ist.

Remote-Server – Siehe .

AXIS Secure Remote Access – Siehe .

### Hinweis

Beim ersten Verbindungsversuch mit einem Server prüft der Client die Serverzertifikat-ID. Um sicherzustellen, dass eine Verbindung mit dem richtigen Server hergestellt wird, die Zertifikat-ID manuell mit der in AXIS Camera Station Service Control angezeigten prüfen.

Server-Liste	Um eine Verbindung mit Servern aus einer Serverliste herzustellen, wählen Sie einen aus dem Drop-down Menü <b>Server list (Serverliste)</b> aus. Klicken Sie  , um Server-Listen zu bearbeiten.
Serverliste importieren	Es ist möglich, eine Server-Listendatei zu importieren, die aus der AXIS Camera Station exportiert wurde. Dafür klicken Sie <b>Import server list (Server-Liste importieren)</b> und suchen Sie nach einer .msl-Datei.
Gespeicherte Kennwörter löschen	Um die gespeicherten Benutzernamen und Kennwörter aller verbundenen Server zu löschen, klicken Sie auf <b>Delete saved passwords (Gespeicherte Kennwörter löschen)</b> .
Proxy-Einstellungen des Klienten ändern	Sie müssen möglicherweise die Client-Proxyeinstellungen ändern, um eine Verbindung mit einem Server herzustellen. Klicken Sie auf <b>Change client proxy settings (Client-Proxyeinstellungen ändern)</b> .

### Anmelden bei einem Remote-Server

1. Remote-Server wählen.
2. Wählen Sie einen Server aus dem Auswahlmenü **Remote-Server** oder geben Sie die IP-Adresse oder DNS-Adresse in das Feld ein. Wenn der Server nicht aufgeführt ist, auf  klicken, um alle verfügbaren Remote-Server erneut zu laden. Wenn der Server so konfiguriert ist, dass er Clients auf einem anderen Port als dem Standardport 55752 zulässt, geben Sie die IP-Adresse gefolgt von der Portnummer ein, z. B.: 192.168.0.5:46001.
3. Sie haben hier folgende Möglichkeiten:
  - Wählen Sie das Feld **Als aktueller Benutzer anmelden**, um sich als der aktuelle Windows-Benutzer anzumelden.
  - Leeren Sie das Feld **Als aktueller Benutzer anmelden** und klicken Sie auf **Anmelden**. Wählen Sie **Anderer Benutzer** und geben Sie einen anderen Benutzernamen und Kennwort ein, um sich mit anderen Anmeldedaten anzumelden.

### Bei AXIS Secure Remote Access anmelden

#### Hinweis

Beim Versuch, eine Verbindung über Axis Secure Remote Access mit einem Server herzustellen, kann der Server den Client nicht automatisch aktualisieren.

1. Klicken Sie den Link **Bei AXIS Secure Remote Access anmelden**.
2. Geben Sie die Anmeldedaten für Ihr MyAxis-Konto ein.
3. Klicken Sie auf **Anmelden**.
4. Klicken Sie auf **Gewähren**.

# AXIS Camera Station S22 Appliance Series

## Ihr Gerät konfigurieren

---

### AXIS Camera Station konfigurieren

Dieses Tutorial führt durch die ersten grundlegenden Schritte zum Einrichten und Starten des Systems.

Bevor Sie anfangen, müssen Sie eventuell:

- Je nach Art Ihrer Installation das Netzwerk konfigurieren. Siehe .
- Konfigurieren Sie bei Bedarf die Server-Ports. Siehe .
- Berücksichtigen Sie dabei Sicherheitsbelange. Siehe .

Nach Abschluss der erforderlichen Konfigurationsarbeiten können Sie mit der AXIS Camera Station arbeiten:

- 1.
- 2.
- 3.
- 4.
- 5.
- 6.
- 7.
- 8.

### Das Video Management System starten

Um den AXIS Camera Station Client zu starten, klicken Sie mit einem Doppelklick auf das Symbol des Clients. Beim Erststart des Clients versucht dieser, sich bei dem auf demselben Computer installierten AXIS Camera Station Server anzumelden.

Die Verbindung mit mehreren Servern von AXIS Camera Station ist auf verschiedene Weise möglich.

### Geräte hinzufügen

Die Seite Add devices (Geräte hinzufügen) wird beim ersten Start von AXIS Camera Station geöffnet. AXIS Camera Station durchsucht das Netzwerk nach verbundenen Geräten und zeigt eine Liste der gefundenen Geräte an.

1. Wählen Sie hinzuzufügende Kameras aus der Liste aus. Wenn Sie Ihre Kamera nicht finden können, klicken Sie auf **Manual search (Manuelle Suche)**.
2. Klicken Sie auf **Hinzufügen**.
3. Wählen Sie entweder **Schnellkonfiguration** oder **Site Designer-Konfiguration**. Klicken Sie auf **Next (Weiter)**.
4. Die Standardeinstellungen verwenden und sicherstellen, dass das Aufzeichnungsverfahren auf **None (Keines)** gesetzt ist. **Installieren** anklicken.

### Konfigurieren des Aufzeichnungsverfahrens

1. **Konfiguration > Aufzeichnung und Ereignisse > Aufzeichnungsmethode aufrufen.**
2. Eine Kamera wählen
3. Aktivieren Sie **Motion detection (Bewegungserkennung)** oder **Continuous (Kontinuierlich)** oder beides.
4. Klicken Sie auf **Anwenden**.

# AXIS Camera Station S22 Appliance Series

## Ihr Gerät konfigurieren

---

### Live-Video ansehen

1. Öffnen Sie eine Registerkarte **Live view (Live-Ansicht)**.
2. Wählen Sie eine Kamera aus, um ihr Live-Video anzusehen.

### Aufzeichnungen anzeigen

1. Öffnen Sie eine Registerkarte **Recordings (Aufzeichnungen)**.
2. Wählen Sie die Kamera aus, von der Sie Aufzeichnungen ansehen möchten.

### Lesezeichen hinzufügen



1. Zu Aufzeichnung wechseln.
2. Um die Zeitleistenmarkierung an die gewünschte Position zu setzen, zoomen Sie in die Zeitleiste und ziehen Sie daran.
3. Klicken Sie auf .
4. Einen Namen und eine Beschreibung für das Lesezeichen eingeben. Um das Lesezeichen einfacher ermitteln zu können, in der Beschreibung Schlüsselbegriffe angeben.
5. Wählen Sie **Löschen von Aufzeichnungen verhindern**, um die Aufzeichnung zu sperren.

#### Hinweis

Es ist nicht möglich, eine gesperrte Aufnahme zu löschen. Um die Aufzeichnung zu entsperren, Entfernen Sie die Markierung der Option auf oder löschen Sie das Lesezeichen.

6. Klicken Sie auf **OK**, um das Lesezeichen zu speichern.

### Aufzeichnungen exportieren

1. Öffnen Sie eine Registerkarte **Recordings (Aufzeichnungen)**.
2. Wählen Sie die Kamera aus, von der Sie Aufzeichnungen exportieren möchten.
3. Um die Auswahlmarkierungen anzuzeigen,  anklicken.
4. Ziehen Sie die Markierungen, um die zu exportierenden Aufzeichnungen einzuschließen.
5.  anklicken, um die Registerkarte **Export** zu öffnen.
6. Klicken Sie auf **Export.....**

### Aufzeichnungen mit AXIS File Player wiedergeben und überprüfen

1. Wechseln Sie in den Ordner mit den exportierten Aufzeichnungen.
2. AXIS File Player doppelklicken.
3.  anklicken, um die Aufzeichnungshinweise anzeigen zu können.
4. Die digitale Signatur überprüfen:
  - 4.1 **Tools > Digitale Signatur überprüfen** aufrufen.
  - 4.2 Wählen Sie **Mit Kennwort validieren** und geben Sie Ihr Kennwort ein.

# AXIS Camera Station S22 Appliance Series

## Ihr Gerät konfigurieren

---

4.3 Überprüfen anklicken. Die Seite mit dem entsprechenden Überprüfungsergebnis erscheint.

### Hinweis

Digitale Signatur unterscheidet sich von Signiertes Video. Mit signierten Videos lassen sich Videos auf die aufzeichnende Kamera rückverfolgen und Aufzeichnungen so auf etwaige Manipulationen überprüfen. Weitere Informationen dazu finden Sie unter *Signierte Videos* und in der Bedienungsanleitung der Kamera.

## Netzwerkconfiguration

Konfigurieren Sie vor Verwendung von AXIS Camera Station die Einstellungen für Proxyserver oder Firewall, wenn sich der AXIS Camera Station Client, AXIS Camera Station Server und die Netzwerk-Geräte in verschiedenen Netzwerken befinden.

### Client-Proxyeinstellungen

Wenn der Client und der Server durch einen Proxyserver getrennt sind, müssen die Proxyeinstellungen des Clients angepasst werden.

1. Öffnen Sie AXIS Camera Station Client.
2. Client-Proxyeinstellungen ändern anklicken.
3. Ändern Sie die Proxyeinstellungen des Client.
4. Klicken Sie auf OK.

### Proxyeinstellungen des Servers

Wenn die Netzwerk-Geräte und der Server durch einen Proxyserver getrennt sind, müssen die Proxyeinstellungen des Servers konfiguriert werden.

1. Die Dienststeuerung der AXIS Camera Station öffnen.
2. Einstellungen ändern wählen.
3. Im Abschnitt Proxyeinstellungen die Standardeinstellung **Option Internetkonto System** oder **Proxyeinstellungen manuell einrichten** wählen.
4. **Save (Speichern)** anklicken.

### NAT und Firewall

Wenn Client und Server durch NAT, Firewall oder eine ähnliche Einrichtung getrennt sind, konfigurieren Sie diese so, dass die in AXIS Camera Station Service Control angegebenen Ports HTTP, TCP und Streaming nicht von NAT/Firewall blockiert werden. Wenden Sie an den Administrator des Netzwerks, um zu erfahren, wie sich NAT oder die Firewall konfigurieren lassen.

## Server-Port-Konfiguration

AXIS Camera Station Server verwendet die Ports 55752 (HTTP), 55754 (TCP), 55756 (mobile Kommunikation) und 55757 (mobiles Streaming) für die Kommunikation zwischen dem Server und dem Client. Bei Bedarf können Sie die Ports über AXIS Camera Station Service Control ändern.

## Hinweise zur Systemsicherheit

Um unbefugten Zugriff auf Kameras und Aufzeichnungen zu verhindern, Folgendes beachten:

- Verwenden Sie für alle Netzwerk-Geräte (Kameras, Video-Encoder und Zusatzgeräte) starke Kennwörter.
- Installiert AXIS Camera Station S22 Appliance Series-Server, die Kameras, Video-Encoder und Zusatzgeräte in einem sicheren, vom Büronetz separaten Netzwerk. Sie können den AXIS Camera Station S22 Appliance Series Client auf einem Computer eines anderen Netzwerks installieren, zum Beispiel einem Netzwerk mit Internetzugang.
- Sicherstellen, dass alle Benutzer starke Kennwörter verwenden. Windows Active Directory bietet ein hohes Maß an Sicherheit.

# AXIS Camera Station S22 Appliance Series

## Ihr Gerät konfigurieren

---

### Ein System online lizenzieren.

Hierfür müssen sowohl der AXIS Camera Station-Client als auch der Server mit dem Internet verbunden sein.

1. **Konfiguration > Lizenzen > Verwaltung** aufrufen.
2. Stellen Sie sicher, dass die Option **Manage licenses online (Lizenzen online verwalten)** aktiviert ist.
3. Melden Sie sich mit Ihrem MyAxis-Konto an.
4. Der Lizenzschlüssel wird automatisch generiert und erscheint unter **License keys (Lizenzschlüssel)**.
5. Falls Sie Ihren Lizenzschlüssel separat erworben haben, geben Sie diesen unter **Add license key (Lizenzschlüssel hinzufügen)** ein.
6. Klicken Sie auf **Hinzufügen**.
7. Überprüfen Sie im AXIS Camera Station-Client, ob Ihre Lizenzschlüssel unter **Configuration > Licenses > Keys (Konfiguration > Lizenzen > Schlüssel)** angezeigt werden.

### Ein System offline lizenzieren

1. **Konfiguration > Lizenzen > Verwaltung** aufrufen.
2. Deaktivieren Sie **Manage licenses online (Lizenzen online verwalten)**.
3. **Systemdatei exportieren** anklicken.
4. Speichern Sie Ihre Systemdatei auf einem USB-Flashlaufwerk.
5. Rufen Sie das AXIS License Portal [www.axis.com/licenses](http://www.axis.com/licenses) auf.
6. Melden Sie sich mit Ihrem MyAxis-Konto an.
7. Klicken Sie auf **Upload system file (Systemdatei hochladen)**, um die Systemdatei von Ihrem USB-Flashlaufwerk hochzuladen.
8. Der Lizenzschlüssel wird automatisch generiert und unter **License keys (Lizenzschlüssel)** angezeigt.
9. Falls Sie Ihren Lizenzschlüssel separat erworben haben, geben Sie diesen unter **Add license key (Lizenzschlüssel hinzufügen)** ein.
10. Klicken Sie auf **Hinzufügen**.
11. Klicken Sie unter **Lizenzschlüssel** auf **Lizenzdatei herunterladen** und speichern Sie die Datei auf einem USB-Stick.
12. Wechseln Sie im AXIS Camera Station-Client zu **Configuration > Licenses > Management (Konfiguration > Lizenzen > Verwaltung)**.
13. **Lizenzdatei importieren** anklicken und die auf dem USB-Stick gespeicherte Datei wählen.
14. Stellen Sie sicher, dass Ihre Lizenzschlüssel unter **Configuration > Licenses > Keys (Konfiguration > Lizenzen > Schlüssel)** angezeigt werden.

# AXIS Camera Station S22 Appliance Series

## Windows®-Benutzerkonten verwalten

---

### Windows®-Benutzerkonten verwalten

#### Ein Benutzerkonto erstellen

Um Ihre persönlichen Daten und Informationen besser zu schützen, empfehlen wir Ihnen, für jedes lokale Konto ein Kennwort hinzuzufügen.

##### Wichtig

Vergessen Sie die Kennwörter nicht, die Sie für die lokalen Konten erstellt haben! Es gibt keine Möglichkeit, verlorene Passwörter für lokale Konten wiederherzustellen.

1. **Settings > Accounts > Other people > Add someone else to this PC (Einstellungen > Konten > Andere Personen > Eine Person zu diesem PC hinzufügen)** aufrufen.
2. Auf **I don't have this person's sign-in information (Ich habe die Anmeldeinformationen dieser Person nicht)** klicken.
3. Auf **Add a user without a Microsoft account (Einen Benutzer ohne Microsoft-Konto hinzufügen)** klicken.
4. Einen Benutzernamen, ein Kennwort und einen Kennwothinweis eingeben.
5. Auf **Next (Weiter)** klicken und den Anweisungen folgen.

#### Administratorkonto erstellen

1. **Settings > Accounts > Other people (Einstellungen > Konten > Andere Personen)** aufrufen.
2. Zu dem Konto gehen, dessen Kontotyp geändert werden soll, und auf **Change account type (Kontotypen ändern)** klicken.
3. **Account type (Kontotyp)** aufrufen und **Administrator (Administrator)** auswählen.
4. Klicken Sie auf **OK**.
5. Gerät neu starten und mit dem neuen Administratorkonto anmelden.

#### Eine lokale Benutzergruppe erstellen

1. **Computer Management (Computerverwaltung)** aufrufen.
2. **Local Users and Groups > Group (Lokale Benutzer und Gruppen > Gruppe)** aufrufen.
3. Rechtsklick auf **Group (Gruppe)** und **New Group (Neue Gruppe)** auswählen.
4. Einen Gruppennamen und eine Beschreibung eingeben.
5. Gruppenmitglieder hinzufügen:
  - 5.1 Klicken Sie auf **Hinzufügen**.
  - 5.2 Klicken Sie auf **Erweitert**.
  - 5.3 Suchen Sie die Benutzerkonten, die zur Gruppe hinzugefügt werden sollen, und klicken Sie auf **OK**.
  - 5.4 Klicken Sie noch einmal auf **OK**.
6. Klicken Sie auf **Create (Erstellen)**.

# AXIS Camera Station S22 Appliance Series

## Windows®-Benutzerkonten verwalten

---

### Ein Benutzerkonto löschen

#### Wichtig

Nach Löschen eines Benutzerkontos erscheint dieses nicht mehr auf dem Anmeldebildschirm. Außerdem werden alle Dateien, Einstellungen und Programmdateien gelöscht, die im entsprechenden Benutzerkonto gespeichert sind.

1. **Settings > Accounts > Other people (Einstellungen > Konten > Andere Personen)** aufrufen.
2. Zu dem Konto gehen, das gelöscht werden soll, und **Remove (Entfernen)** klicken.

### Das Kennwort eines Benutzerkontos ändern

1. Mit einem Administratorkonto anmelden.
2. **User Accounts > User Accounts > Manage another account in sequence (Benutzerkonten > Benutzerkonten > Anderes Konto verwalten)** aufrufen.

Es wird eine Liste mit allen Benutzerkonten auf dem Gerät angezeigt.

3. Das Benutzerkonto auswählen, dessen Kennwort geändert werden soll.
4. Auf **Change the password (Kennwort ändern)** klicken.
5. Neues Kennwort eingeben und auf **Change password (Kennwort ändern)** klicken.

### Einen Kennwortrücksetzdatenträger für ein Benutzerkonto erstellen

Es wird empfohlen, einen Kennwortrücksetzdatenträger zu erstellen. Als Datenträger bietet sich ein USB-Stick an. Mit diesem können Sie das Kennwort zurücksetzen. Ohne Kennwortrücksetzdatenträger kann das Kennwort nicht zurückgesetzt werden.

#### Hinweis

Wird Windows 10 oder höher verwendet, ist es nicht notwendig, einen Kennwortrücksetzdatenträger zu erstellen. In diesem Fall können Sicherheitsfragen zum lokalen Benutzerkonto hinzugefügt werden. Die Sicherheitsfragen können folgendermaßen hinzugefügt werden: **Start (Start)** auswählen und auf **Settings > Sign-in options > Update your security questions (Einstellungen > Anmeldeoptionen > Sicherheitsfragen aktualisieren)** klicken.

1. Mit einem lokalen Benutzerkonto bei Ihrem Gerät anmelden. Für ein verbundenes Konto kann kein Kennwortrücksetzdatenträger erstellt werden.
2. Einen leeren USB-Stick an Ihr Gerät anschließen.
3. Rufen Sie vom Windows-Suchfeld aus **Create a password reset disk (Kennwortrücksetzdatenträger erstellen)** auf.
4. Klicken Sie im Setup-Assistenten **Forgotten Password (Kennwort vergessen)** auf **Next (Weiter)**.
5. Ihren USB-Stick auswählen und auf **Next (Weiter)** klicken.
6. Ihr aktuelles Kennwort eingeben und auf **Next (Weiter)** klicken.
7. Den Anweisungen auf dem Bildschirm folgen.
8. Entfernen Sie den USB-Stick und bewahren Sie ihn an einem sicheren Ort auf. Wird das Kennwort geändert, muss kein neuer Kennwortrücksetzdatenträger erstellt werden – selbst dann nicht, wenn das Kennwort mehrfach geändert wird.



# AXIS Camera Station S22 Appliance Series

## AXIS Camera Station Benutzerkonten verwalten

### AXIS Camera Station Benutzerkonten verwalten

#### Benutzerrechte konfigurieren



Rufen Sie **Configuration > Security > User permissions (Konfiguration > Sicherheit > Benutzerrechte)** auf, um die in AXIS Camera Station S22 Appliance Series vorhandenen Benutzer und Gruppen anzusehen.

##### Hinweis

Administratoren von Computern, auf denen AXIS Camera Station S22 Appliance Series Server ausgeführt werden, erhalten automatisch Administratorrechte für AXIS Camera Station S22 Appliance Series. Die Zugriffsrechte der Benutzergruppe „Administratoren“ können nicht geändert oder gelöscht werden.

Vor Hinzufügen eines Benutzers oder einer Benutzergruppe müssen Sie den Benutzer oder die Benutzergruppe zunächst auf dem lokalen Rechner registrieren oder sicherstellen, dass dieser/diese über ein Windows Active Directory-Benutzerkonto verfügt. So fügen Sie Benutzer bzw. Gruppen hinzu: .

Ein Benutzer, der zu einer bestimmten Benutzergruppe gehört, erhält die höchste einzeln oder für Benutzergruppe vergebene Rollenberechtigung. Der Nutzer erhält die entsprechenden Zugriffsrechte sowohl als Einzelperson als auch als Zugehöriger einer Benutzergruppe. Beispiel: Ein Benutzer besitzt als Einzelperson Zugriff auf Kamera X. Die Benutzergruppe hat Zugriff auf die Kameras Y und Z. Der Beispielenutzer besitzt somit Zugriff auf die Kameras X, Y und Z.

	Gibt an, ob es sich um einen Einzelbenutzer handelt.
	Gibt an, ob es sich um eine Benutzergruppe handelt.
<b>Bezeichnung</b>	Der auf dem lokalen Computer oder in Active Directory angezeigte Benutzername.
<b>Domäne</b>	Domain, zu der der Benutzer oder die Benutzergruppe gehört.
<b>Rolle</b>	Die dem Benutzer bzw. der Gruppe zugeordnete Zugriffsrolle. Mögliche Werte sind: Administrator, Bediener und Betrachter.
<b>Details</b>	Die auf dem lokalen Computer oder in Active Directory angezeigten detaillierten Benutzerinformationen.
<b>Server</b>	Server, zu der der Benutzer oder die Benutzergruppe gehört.

#### Hinzufügen von Benutzern oder Gruppen

Microsoft Windows- und Active Directory-Benutzer sowie –Benutzergruppen können auf AXIS Camera Station S22 Appliance Series zugreifen. Um einen Benutzer zu AXIS Camera Station S22 Appliance Series hinzufügen zu können, müssen Sie zuerst Benutzer oder eine entsprechende Benutzergruppe in Windows hinzufügen.

Das Hinzufügen von Benutzern in Windows erfolgt je nachdem, welche Windows-Version Sie verwenden, auf unterschiedliche Weise. Dazu die entsprechenden Anweisungen auf der *Website von Microsoft* befolgen. Falls Sie ein Active Directory-Domänennetzwerk verwenden, halten Sie bitte Rücksprache mit Ihrem Netzwerkadministrator.

##### Hinzufügen von Benutzern oder Gruppen

1. Gehen Sie zu **Configuration > Security > User permissions (Konfiguration > Sicherheit > Benutzerrechte)**.
2. Klicken Sie auf **Hinzufügen**.  
Die verfügbaren Benutzer und Gruppen werden in der Liste angezeigt.
3. Wählen Sie unter **Scope (Bereich)** aus, wo nach Benutzern und Benutzergruppen gesucht werden soll.
4. Wählen Sie unter **Show (Anzeigen)** aus, ob Sie Benutzer oder Benutzergruppen anzeigen möchten.

# AXIS Camera Station S22 Appliance Series

## AXIS Camera Station Benutzerkonten verwalten

Bei zu vielen Benutzern oder Benutzergruppen werden keine Suchergebnisse angezeigt. Verwenden Sie in diesem Fall die Filterfunktion.

5. Wählen Sie Benutzer bzw. Gruppen und klicken Sie auf **Hinzufügen**.

Bereich	
Server	Wählen Sie diese Option, um auf Ihrem lokalen Rechner nach Benutzern oder Benutzergruppen zu suchen.
Domäne	Wählen Sie diese Option, um nach Active Directory-Benutzern oder -Benutzergruppen zu suchen.
Ausgewählter Server	Falls eine Verbindung zu mehreren AXIS Camera Station S22 Appliance Series-Servern besteht, wählen Sie unter <b>Selected server (Ausgewählter Server)</b> einen Server aus dem entsprechenden Dropdown-Menü aus.

### Konfigurieren eines Benutzers oder einer Gruppe

1. Wählen Sie einen Benutzer oder eine Gruppe aus der Liste aus.
2. Wählen Sie unter **Role (Rolle)** eine der Optionen **Administrator**, **Operator (Bediener)** oder **Viewer (Betrachter)** aus.
3. Bei Auswahl von **Operator (Bediener)** oder **Viewer (Betrachter)** können Sie die entsprechenden Benutzer- oder Benutzergruppenberechtigungen konfigurieren. Siehe .
4. Klicken Sie auf **Save**.

### Benutzer oder Benutzergruppe entfernen

1. Wählen Sie einen Benutzer oder eine Benutzergruppe aus.
2. Klicken Sie auf **Remove (Entfernen)**.
3. Wählen Sie **OK** in dem Dialogfenster, um den Benutzer oder die Gruppe zu löschen.

## Benutzer-/Gruppenberechtigungen

Einem Benutzer oder einer Benutzergruppe können drei verschiedene Rollen zugewiesen werden. Weitere Informationen dazu, wie Sie die Rolle eines Benutzers oder einer Benutzergruppe definieren, finden Sie unter .

**Administrator** – Vollständiger Zugriff auf das gesamte System, einschließlich Zugriff auf Live-Videos und Video-Aufzeichnungen sämtlicher Kameras, alle I/O-Ports und Ansichten. Diese Rolle ist zur Konfiguration von Systemeinstellungen erforderlich.

**Bediener** – Auswahl von Kameras, Ansichten und I/O-Ports für den Zugriff auf Live-Videos und Video-Aufzeichnungen. Ein Bediener hat vollen Zugriff auf alle Funktionen der AXIS Camera Station S22 Appliance Series mit Ausnahme der Systemkonfiguration.

**Betrachter** – Zugriff auf Live-Videos bestimmter Kameras, I/O-Ports und Ansichten. Betrachter haben keinen Zugriff auf Video-Aufzeichnungen oder die Systemkonfiguration.

### Kameras

Benutzern oder Benutzergruppen mit der Rolle **Operator (Bediener)** oder **Viewer (Betrachter)** können die folgenden Zugriffsrechte erteilt werden.

Zugriff	Gewährt dem Benutzer Zugriff auf die Kamera und alle Kamerafunktionen.
Video	Gewährt dem Benutzer Zugriff auf das Live-Video der Kamera.
Audio – Wiedergeben	Gewährt dem Benutzer Zugriff auf das Abhören der Kamera.

# AXIS Camera Station S22 Appliance Series

## AXIS Camera Station Benutzerkonten verwalten

Audio – Sprechen	Gewährt dem Benutzer Zugriff auf das Sprechen über die Kamera.
Manuelle Aufzeichnung	Erlauben Sie Aufzeichnungen manuell zu starten und zu stoppen.
Mechanisches PTZ	Zugriff auf mechanische PTZ-Steuerungen gewähren. Nur für Kameras mit mechanischem PTZ verfügbar.
PZT-Priorität	Legen Sie die PTZ-Priorität fest. Eine niedrigere Zahl steht für eine höhere Priorität. 0 hat keine zugewiesene Priorität. Ein Administrator hat die höchste Priorität. Wenn ein Rolle mit höherer Priorität eine PTZ-Kamera ansteuert, können andere Rollen dieselbe Kamera 10 Sekunden lang (Standardkonfiguration) nicht ansteuern. Nur möglich bei Kameras mit mechanischem PTZ-Antrieb und Auswahl von Mechanical PTZ (Mechanischer PTZ).

### Ansichten

Benutzern oder Benutzergruppen mit der Rolle **Operator (Bediener)** oder **Viewer (Betrachter)** können die folgenden Zugriffsrechte erteilt werden. Sie können mehrere Ansichten auswählen und die Zugriffsberechtigungen festlegen.

Zugriff	Gewährt Zugriff auf die Ansichten in AXIS Camera Station S22 Appliance Series.
Bearbeiten	Erlaubt die Bearbeitung der Ansichten in AXIS Camera Station S22 Appliance Series.

### I/O

Benutzern oder Benutzergruppen mit der Rolle **Operator (Bediener)** oder **Viewer (Betrachter)** können die folgenden Zugriffsrechte erteilt werden.

Zugriff	Gewährt dem Benutzer uneingeschränkten Zugriff auf den E/A-Port.
Lesen	Erlaubt dem Benutzer das Einsehen des E/A-Port-Status. Der Status des Ports kann durch den Benutzer nicht geändert werden.
Schreiben	Erlaubt dem Benutzer das Ändern des E/A-Port-Status.

### System

Ausgegraute Zugriffsrechte in der Liste können nicht konfiguriert werden. Mit einem Häkchen markierte Zugriffsrechte sind Zugriffsrechte, über die jeweilige Benutzer oder die Benutzergruppe standardmäßig verfügt.

Benutzern oder Benutzergruppen mit der Rolle **Operator (Bediener)** können die folgenden Zugriffsrechte erteilt werden. Die Option **Take snapshots (Momentaufnahmen erstellen)** ist ebenfalls für die Rolle **Viewer (Betrachter)** möglich.

Schnappschuss aufnehmen	Erlaubt die Erstellung von Momentaufnahmen in den Betriebsarten „Live-Ansicht“ und „Aufzeichnen“.
Aufzeichnungen exportieren	Erlaubt das Exportieren von Aufzeichnungen.
Vorfallsberichte erstellen	Erlaubt die Generierung von Vorfallsberichten.
Prevent access to recordings older than (Zugriff auf Aufzeichnungen verhindern, wenn älter als)	Verhindert den Zugriff auf Aufzeichnungen, die älter sind als die angegebene Minutenzahl. Bei Verwendung der Suche werden keine Aufzeichnungen gefunden, die älter sind als die angegebene Uhrzeit.

## AXIS Camera Station S22 Appliance Series

### AXIS Camera Station Benutzerkonten verwalten

---

Zugriff auf Alarme, Aufgaben und Protokolle	Erlaubt den Erhalt von Alarmbenachrichtigungen und den Zugriff auf die Funktionsleiste <b>Alarms and tasks (Alarme und Aufgaben)</b> sowie die Registerkarte <b>Logs (Protokolle)</b> .
Access data search (Zugriff auf die Datensuche)	Ermöglicht die Suche nach Daten, um nachzuverfolgen, was zum Zeitpunkt eines Ereignisses passiert ist.

#### Zutrittskontrolle

Benutzern oder Benutzergruppen mit der Rolle **Operator (Bediener)** können die folgenden Zugriffsrechte erteilt werden. Die Option **Access management (Zugriffsverwaltung)** ist ebenfalls für die Rolle **Viewer (Betrachter)** möglich.

Konfiguration der Zutrittskontrolle	Erlaubt die Konfiguration von Türen und Zonen, Identifikationsprofilen, Kartenformaten und PIN, verschlüsselter Kommunikation und Multi-Server.
Zutrittsverwaltung	Erlaubt die Zugriffsverwaltung und Zugriff auf die Einstellungen von Active Directory.

#### Systemzustand überwachen

Benutzern oder Benutzergruppen mit der Rolle **Operator (Bediener)** können die folgenden Zugriffsrechte erteilt werden. Die Option **Access to system health monitoring (Zugriff auf Systemzustandsüberwachung)** ist ebenfalls für die Rolle **Viewer (Betrachter)** möglich.

Konfigurieren der Überwachung des Systemzustands	Erlaubt die Konfiguration der Systemzustandsüberwachung der Anlage.
Auf Systemzustandsüberwachung zugreifen	Erlaubt den Zugriff auf die Systemzustandsüberwachung der Anlage.

# AXIS Camera Station S22 Appliance Series

## Ihr Gerät verwalten

---

### Ihr Gerät verwalten

#### Windows® aktualisieren

Windows® sucht regelmäßig nach Updates. Wenn ein Update verfügbar ist, lädt Ihr Gerät das Update automatisch herunter – Sie müssen es jedoch manuell installieren.

##### Hinweis

Die Aufzeichnung wird während eines geplanten Systemneustarts unterbrochen.

So erfolgt die manuelle Suche nach Updates:

1. Settings > Update & Security > Windows Update (Einstellungen > Updates & Sicherheit > Windows-Update) aufrufen.
2. Auf Check for updates (Auf Updates überprüfen) klicken.

#### Update-Einstellungen für Windows konfigurieren

Sie können Ihrem Bedarf entsprechend ändern, wie und wann Windows® Updates durchführt.

##### Hinweis

Während eines geplanten Systemneustarts werden alle laufenden Aufzeichnungen angehalten.

1. Die Run-App öffnen.
  - Windows System > Run (Windows-System > Ausführen) aufrufen oder
2. `gpedit.msc` eingeben und OK anklicken. Der Editor für lokale Gruppenrichtlinien wird geöffnet.
3. Computer Configuration > Administrative Templates > Windows Components > Windows Update (Computerkonfiguration > Administrative Vorlagen > Windows-Komponenten > Windows-Update) aufrufen.
4. Einstellungen nach Bedarf konfigurieren; siehe Beispiel.

##### Beispiel:

Um Updates ohne Benutzerinteraktion automatisch herunterzuladen und zu installieren und das Gerät bei Bedarf außerhalb der Geschäftszeiten neu zu starten, muss die folgende Konfiguration vorgenommen werden:

5. Always automatically restart at the scheduled time (Immer automatisch zum geplanten Zeitpunkt neu starten) öffnen und folgende Option auswählen:
  - 5.1 Aktiviert
  - 5.2 The restart timer will give users this much time to save their work (minutes) (Der Neustart-Timer gibt Benutzer die angegebene Zeit (Minuten), um ihre Arbeit zu speichern): 15.
  - 5.3 Klicken Sie auf OK.
6. Configure Automatic Updates (Automatische Updates konfigurieren) und folgende Option auswählen:
  - 6.1 Aktiviert
  - 6.2 Configure Automatic updates (Automatische Updates konfigurieren): Automatisch herunterladen und Installation planen
  - 6.3 Schedule Install day (Installationstag planen): Jeden Sonntag
  - 6.4 Schedule Install time (Installationszeit planen): 00:00
  - 6.5 Klicken Sie auf OK.

# AXIS Camera Station S22 Appliance Series

## Ihr Gerät verwalten

---

7. Auf **Allow Automatic Updates immediate installation (Automatische Updates sofort installieren)** klicken und folgende Option auswählen:
  - 7.1 **Aktiviert**
  - 7.2 Klicken Sie auf **OK**.

### Server zurücksetzen

Der Server kann über die Reset-Taste am Server zurückgesetzt werden. Das Zurücksetzen des Servers dauert mehr als eine Stunde.

1. Gerät ausschalten.
2. Server-Reset-Taste für 5 Sekunden gedrückt halten. Windows RE wird gestartet.
3. **Troubleshoot (Fehlerbehebung)** auswählen.
4. **Select Reset your PC (PC zurücksetzen)**.
5. **Keep my files (Eigene Dateien beibehalten)** oder **Remove everything (Alles entfernen)** auswählen. **Keep my files (Eigene Dateien beibehalten)** kann nur mit Administratorenkonto ausgewählt werden.
6. Die Anweisungen auf den Bildschirmseiten befolgen.
7. Der Server startet neu und der Vorgang zum Zurücksetzen von Windows auf die werksseitigen Standardeinstellungen wird gestartet.



*Server auf die werksseitigen Standardeinstellungen zurücksetzen*

### Switch zurücksetzen

Der Switch kann auf einem der folgenden Wege auf die werksseitigen Standardeinstellungen zurückgesetzt werden:

- Die Switch-Reset-Taste. Vor dem Start überprüfen, ob der Switch an ist. Die Reset-Taste des Switches für etwa 5 Sekunden gedrückt halten, bis LED der Ein-/Austaste auf der Rückseite des Geräts blau leuchtet. Das dauert etwa 6 Minuten.
- Die Verwaltungsseite des Switches. Siehe .

### Hinzufügen von zusätzlichem Speicher

Der Speicherplatzbedarf kann variieren. Die Vorhaltezeit der gespeicherten Daten oder die Speicherung hochauflösender Aufzeichnungen erfordert häufig die Installation von mehr Speicher. In diesem Abschnitt wird erklärt, wie Sie eine zusätzliche Festplatte in Ihrem AXIS S22-Produkt installieren.

# AXIS Camera Station S22 Appliance Series

## Ihr Gerät verwalten

---

### Hinweis

Die nachstehenden Anweisungen befolgen, um den entsprechenden AXIS S22-Produkten zusätzlichen Speicher hinzuzufügen. Diese Anweisungen gelten unverändert, und Axis Communications AB übernimmt keine Verantwortung für den Verlust von Daten oder Fehlkonfigurationen während dieser Schritte. Zur Sicherung geschäftskritischer Daten sollten die üblichen Vorsichtsmaßnahmen getroffen werden. Das folgende Verfahren zum Erweitern des Speichers wird vom technischen Support von Axis nicht unterstützt.

### Hinweis

Um elektrostatische Entladungen zu vermeiden, empfehlen wir, bei Arbeiten an internen Systemkomponenten stets eine Antistatikmatte und ein Antistatikband zu verwenden.

### Gewährleistung

Ausführliche Informationen zur Gewährleistung finden Sie unter: [www.axis.com/support/warranty](http://www.axis.com/support/warranty).



Rufen Sie zur Wiedergabe dieses Videos die Webversion dieses Dokuments auf.

[help.axis.com/?Etpiald=49695&tsection=add-an-additional-storage](http://help.axis.com/?Etpiald=49695&tsection=add-an-additional-storage)

# AXIS Camera Station S22 Appliance Series

## Den integrierten Switch verwalten

---

### Den integrierten Switch verwalten

#### Der integrierte Switch

AXIS Camera Station S22 Appliance Series verfügt über einen integrierten Power over Ethernet (PoE)-Switch. Es ist möglich, diesen integrierten Switch zu konfigurieren und verwalten.

Mit dem Switch soll der Datenverkehr im Netzwerk getrennt werden, sodass vom Switch (PoE-Ports und U1-Netzwerk-Uplinks) verwaltete Überwachungskameras und der zugehörige Datenverkehr nicht mit anderen Netzwerken gemeinsam genutzt werden.

Für die Energieverwaltung des Switches gelten die folgenden Regeln:

- Jeder Port kann je nach PoE-Klasse des betriebenen Geräts eine bestimmte Leistung reservieren. Der Strom kann auch manuell und nach tatsächlichem Verbrauch zugewiesen werden.
- Wenn der tatsächliche Stromverbrauch eines bestimmten Ports die für diesen Port reservierte Leistung überschreitet, wird er heruntergefahren.
- Die Ports werden heruntergefahren, wenn der tatsächliche Stromverbrauch für alle Ports die Gesamtleistung übersteigt, die das Netzteil liefern kann. Die Ports werden dann entsprechend der Portpriorität heruntergefahren, wobei eine niedrigere Portnummer für eine höhere Priorität steht.

Eine Sprache wählen

Gehen Sie auf der Verwaltungsseite des Switches zu  > **Language** (> Sprache) und wählen Sie die gewünschte Sprache aus, die Sie verwenden möchten.

Gehen Sie zu den Hilfeseiten

Gehen Sie auf der Verwaltungsseite des Switches zu  > **Help** (> Hilfe).

#### Bei der Verwaltungsseite des Switches anmelden

1. Zur Verwaltungsseite des Switches wechseln.
  - Im Webbrowser die IP-Adresse des Switches eingeben. Standardmäßig: 192.168.0.1
  - Von AXIS Recorder Toolbox aus **Switch > Open the switch configuration (Switch > Switch-Konfiguration öffnen)** aufrufen.
  - Vom AXIS Camera Station Client aus **Configuration > Switch > Management (Konfiguration > Switch > Verwaltung)** aufrufen. Siehe *Switch konfigurieren*.
2. Mit den Anmeldeinformationen anmelden.
  - Benutzername: `admin`
  - Kennwort: das zufällig generierte Kennwort befindet sich auf einem Aufkleber auf der Unterseite des Produkts. Alternativ befindet sich im Karton ein Aufkleber.

Zum Abmelden von der Verwaltungsseite des Switches  > **Log out** (Abmelden) aufrufen.

#### Übersicht

Auf der Verwaltungsseite des Switches auf **Overview (Übersicht)** klicken.

Allgemeine Informationen



# AXIS Camera Station S22 Appliance Series

## Den integrierten Switch verwalten

Kategorie	Komponente	Beschreibung
Ports-Übersicht	Aktive Ports	Die Anzahl der verwendeten Ports.
	Ports mit PoE	Die Anzahl der aktuell verwendeten Ports mit aktiviertem PoE.
	Ports gesperrt	Die Anzahl der gesperrten Ports.
Aktuelle Position:		Die Gesamtleistung in Watt und Prozentsatz, der von den PoE-Geräten verbraucht wird.
Port-Status		Auf den Port klicken, um die Details zum Port anzuzeigen.
	Aktiv	Der Port wird verwendet.
	Inaktiv	Der Port ist einsatzbereit.
	Gesperrt	Der Port ist gesperrt.

### Portliste

Komponente	Beschreibung
Port	Die Portnummer, an die das Gerät angeschlossen ist.
Gerät	Der Name des Geräts, das an den Port angeschlossen ist.
IP-Adresse	Die IP-Adresse des Geräts, das an den Port angeschlossen ist.
PoE	Zeigt den PoE-Status an. Per Klick auf das Symbol kann PoE am Port ein- oder ausgeschaltet werden.
Stromverbrauch (W)	Die Leistung in Watt, die das an den Port angeschlossene Gerät verbraucht.
Upstream (Mbit/s)	Die durchschnittliche Datenrate in Megabit pro Sekunde für am Port ausgehende Daten.
Downstream (Mbit/s)	Die durchschnittliche Datenrate in Megabit pro Sekunde für am Port eingehende Daten.
MAC-Adresse	Die MAC-Adresse des Geräts, das an den Port angeschlossen ist.
Schloss	Zeigt an, ob der Port gesperrt ist. Per Klick auf das Symbol kann der Port gesperrt oder entsperrt werden.

### PoE aktivieren und deaktivieren

#### PoE an einem Port aktivieren

1. Auf der Verwaltungsseite des Switches auf **Overview (Übersicht)** klicken.
2. In der PoE-Spalte auf  klicken, um PoE am entsprechenden Port zu aktivieren.

#### PoE auf allen Ports einschalten

1. Auf der Verwaltungsseite des Switches auf **Overview (Übersicht)** klicken.
2. Auf  und **Turn on PoE on all ports** (PoE an allen Ports aktivieren) auswählen.

#### PoE an einem Port deaktivieren

1. Auf der Verwaltungsseite des Switches auf **Overview (Übersicht)** klicken.
2. In der PoE-Spalte auf  klicken, um PoE am entsprechenden Port zu deaktivieren.

#### PoE auf allen Ports ausschalten

1. Auf der Verwaltungsseite des Switches auf **Overview (Übersicht)** klicken.
2. Auf  klicken und **Turn off PoE on all ports** (PoE an allen Ports deaktivieren) auswählen.

# AXIS Camera Station S22 Appliance Series

## Den integrierten Switch verwalten

### Hinweis

PoE kann auch über die Energieverwaltungsseite aktiviert und deaktiviert werden.

### Ports sperren und entsperren

Ports können mit einer MAC-Adresse verknüpft werden, sodass nur Datenverkehr von der entsprechenden MAC-Adresse übergeben wird. Dadurch steigt die Sicherheit und es wird verhindert, dass nicht autorisierte Benutzer einen Laptop oder andere Geräte mit dem Sicherheitsnetzwerk verbinden.

#### Einen Port sperren

1. Auf der Verwaltungsseite des Switches auf **Overview (Übersicht)** klicken.
2. In der Spalte „Lock“ (Sperren) auf  klicken, um den Port zu sperren.

#### Alle Ports sperren

1. Auf der Verwaltungsseite des Switches auf **Overview (Übersicht)** klicken.
2. Auf  klicken und **Lock all ports** (Alle Ports sperren) auswählen.

#### Einen Port entsperren

1. Auf der Verwaltungsseite des Switches auf **Overview (Übersicht)** klicken.
2. In der Spalte „Lock“ (Sperren) auf  klicken, um den Port zu entsperren.

#### Alle Ports entsperren

1. Auf der Verwaltungsseite des Switches auf **Overview (Übersicht)** klicken.
2. Auf  klicken und **Unlock all ports** (Alle Ports entsperren) auswählen.

## Verwaltung der Stromversorgung

Auf der Verwaltungsseite des Switches auf **Power management (Energieverwaltung)** klicken.

### Allgemeine Informationen

- Ports mit PoE: die Anzahl der aktuell verwendeten Ports mit aktiviertem PoE.
- Aktuelle PoE-Nutzung: die PoE-Leistung in Watt, die von Geräten verbraucht wird, und der Prozentsatz der verbrauchten PoE-Leistung aus der gesamten dedizierten PoE-Leistung.
- Angeforderte Leistung: Gesamtleistung in Watt und Prozentsatz, der auf die jeweiligen Geräte entfällt. Nur verfügbar, wenn Sie **Reserved power (Reservierte Leistung)** als Leistungszuweisungsmethode wählen.

### Portliste

Komponente	Beschreibung
Port	Die Portnummer, an die das Gerät angeschlossen ist.
PoE	Der PoE-Status. Per Klick auf das Symbol kann PoE am Port ein- oder ausgeschaltet werden.
PoE-Klasse	Die PoE-Klasse des angeschlossenen Geräts.
Priorität	Die Priorität der Leistungszuweisung an das angeschlossene Gerät. Niedriger nummerierte Häfen haben höhere Priorität. Standardmäßig ist die Priorität die Portnummer.
Stromverbrauch (W)	Die Leistung in Watt, die das an den Port angeschlossene Gerät verbraucht.

# AXIS Camera Station S22 Appliance Series

## Den integrierten Switch verwalten

Geforderte Leistung (W)	Die Leistung in Watt, die das an den Port angeschlossene Gerät anfordert. Nur verfügbar, wenn Sie <b>Reserved power (Reservierte Leistung)</b> als Leistungszuweisungsmethode wählen.
Zugewiesene Stromversorgung (W)	Die dem Port zugewiesene Leistung kann manuell angepasst werden. Nur verfügbar, wenn Sie als Energiezuweisungsmethode <b>Reserved power &gt; Manual (Reservierte Leistung &gt; Manuell)</b> wählen.

### Stromversorgung zuweisen

PoE-Leistung kann den angeschlossenen Geräten auf folgenden Wegen zugewiesen werden:

- **Reservierte Leistung:** Bei dieser Methode reserviert jeder Port die Leistungsmenge. Die gesamte reservierte Leistung kann das gesamte Leistungsbudget nicht überschreiten. Ein Port wird nicht eingeschaltet, wenn das Gerät versucht, mehr Leistung als verfügbar zu reservieren. Diese Methode stellt sicher, dass die angeschlossenen Geräte mit Strom versorgt werden.
  - **PoE-Klasse:** Jeder Port bestimmt automatisch die Menge der zu reservierenden Leistung entsprechend der PoE-Klasse des angeschlossenen Geräts.
  - **Manual (Manuell):** Sie können die jedem Port zugewiesene Leistungsmenge manuell anpassen, indem Sie den Wert unter **Power allocated (Zugewiesene Leistung)** ändern.
  - **LLDP-MED:** Jeder Port bestimmt die Menge der zu reservierenden Leistung durch den Austausch von PoE-Informationen unter Verwendung des LLDP-Protokolls.

#### Hinweis

Die Energiezuweisungsmethode LLDP-MED ist nur bei Kameras mit Firmware 9.20 oder höher möglich.

- **Tatsächlicher Verbrauch:** Bei dieser Methode verbrauchen die Geräte die Menge an Energie, die sie benötigen, bis das Energiebudget erreicht ist. Ein Port wird abgeschaltet, wenn das Gerät mehr Strom verbraucht als verfügbar. Die Häfen werden entsprechend der Priorität abgeschaltet.

Energiezuweisungsmethode ändern:

1. Auf der Verwaltungsseite des Switches **Power management (Energieverwaltung)** aufrufen.
2. Um die Methode der reservierten Leistung zu verwenden, wählen Sie **Reserved power (Reservierte Leistung)** unter **Allocate power (Leistung zuweisen)** und wählen Sie **PoE Class (PoE-Klasse)**, **Manual (Manuell)** oder **LLDP-MED (LLDP-MED)** unter **Reserved power determined by (Reservierte Leistung bestimmt durch)**.
3. Um die Methode des tatsächlichen Verbrauchs zu verwenden, wählen Sie unter **Allocate power (Leistung zuweisen)** die Option **Actual consumption (Tatsächlicher Verbrauch)**.
4. Wurde **Manual (Manuell)** ausgewählt, dann zur Spalte „Power allocated“ (Zugewiesene Leistung) gehen und die dem angeschlossenen Gerät zugewiesene Leistung ändern.
5. Zum Ändern der Priorität des angeschlossenen Geräts eine Priorität für das entsprechende Gerät auswählen. Die Priorität anderer Geräte ändert sich automatisch.

#### Beispiel:

In diesem Beispiel verfügt der Switch über ein Gesamtleistungsbudget von 135 W. Ein PoE-Gerät der Klasse 4 fordert 30 W Strom und verbraucht tatsächlich 15 W Strom. Ein PoE-Gerät der Klasse 2 fordert 7 W Strom und verbraucht tatsächlich 5 W Strom.

#### Leistung nach PoE-Klasse zuweisen

# AXIS Camera Station S22 Appliance Series

## Den integrierten Switch verwalten

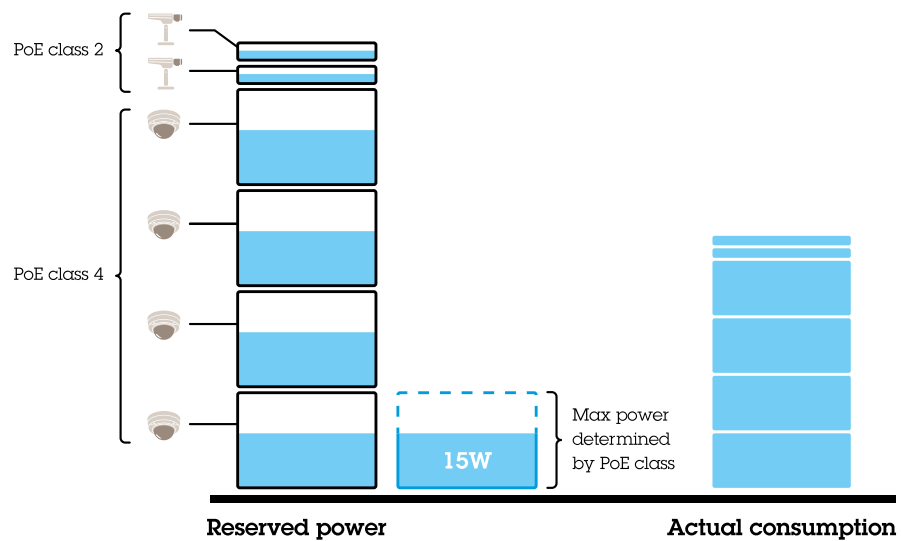

- Jeder Port reserviert die Leistungsmenge entsprechend der PoE-Klassifizierung des Geräts.
- Der Switch kann 4 Geräte der PoE-Klasse 4 und 2 Geräte der PoE-Klasse 2 mit Strom versorgen.
- Die reservierte Gesamtleistung beträgt  $(4 \times 30) + (2 \times 7) = 134$  W.
- Die tatsächlich verbrauchte Leistung beträgt  $(4 \times 15) + (2 \times 5) = 70$  W.
- Auf diese Weise wird allen angeschlossenen Geräten eine ausreichende Leistung garantiert und die Priorität ist weniger wichtig.

### Energie manuell zuweisen

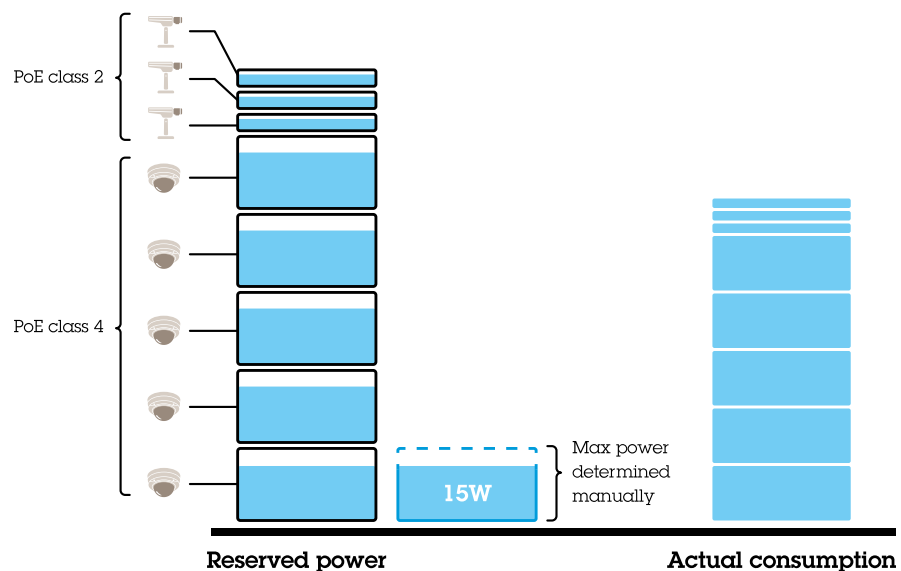

- Die reservierte Leistung wird bei Geräten der PoE-Klasse 4 manuell auf 20 W eingestellt.
- Der Switch kann 5 Geräte der PoE-Klasse 4 und 3 Geräte der PoE-Klasse 2 mit Strom versorgen.

# AXIS Camera Station S22 Appliance Series

## Den integrierten Switch verwalten

- Die reservierte Gesamtleistung beträgt  $(5 \times 20) + (3 \times 7) = 121 \text{ W}$ .
- Die tatsächlich verbrauchte Leistung beträgt  $(5 \times 15) + (3 \times 5) = 90 \text{ W}$ .
- Auf diese Weise wird allen angeschlossenen Geräten eine ausreichende Leistung garantiert und die Priorität ist weniger wichtig.

Leistung nach tatsächlichem Verbrauch zuweisen

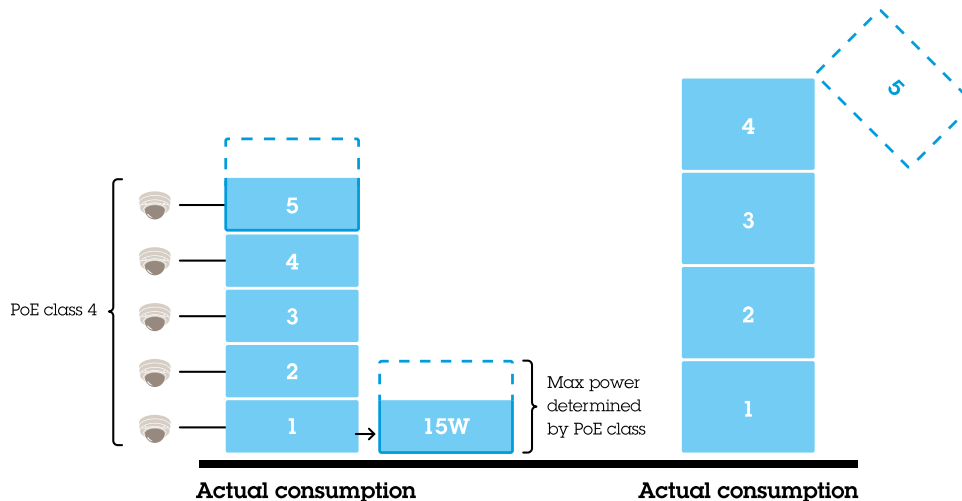

- Wenn ein Gerät angeschlossen wird, schaltet der Switch es ein, wenn die maximale Leistungsgrenze zu diesem Zeitpunkt gewährleistet werden kann.
- Zunächst wird der Switch mit fünf Geräten der PoE-Klasse 4 verbunden, und der tatsächliche Stromverbrauch beträgt  $5 \times 15 = 75 \text{ W}$ .
- Später verbraucht jedes Gerät bis zu 30 W Leistung. Der Switch kann fünf Geräte nicht mit Strom versorgen, und der Port 5 mit der niedrigsten Priorität wird abgeschaltet. Der tatsächliche Verbrauch beträgt  $4 \times 30 = 120 \text{ W}$ .
- Auf diese Weise ist die Priorität des Ports wichtig. Der Port mit der niedrigsten Priorität wird zuerst abgeschaltet, wenn der tatsächliche Verbrauch das Energiebudget übersteigt.

## Einstellungen

### Netzwerkeinstellungen konfigurieren

Es ist möglich, die IP-Adresse des Switches zu ändern. Für die meisten Kamerainstallation empfehlen wir jedoch die Verwendung der Standardeinstellungen. Der Grund dafür ist, dass ein Überwachungsnetzwerk normalerweise von anderen Netzwerken, z. B. einem Unternehmens-LAN, isoliert ist. In diesem Fall würden Sie das Überwachungsnetzwerk nur verwenden, um Überwachungsgeräte und Daten von der auf dem Server installierten Video Management Software zu verwalten und zu sammeln.

1. Auf der Verwaltungsseite des Switches **Settings > Network settings (Einstellungen > Netzwerkeinstellungen)** auswählen.
2. Verbindungstypen, IP-Adresse, Subnetzmaske, das Gateway, DNS1, DNS2 und Hostnamen eingeben.

#### Hinweis

Die werksseitigen Standardeinstellungen sind: eine statische IP-Verbindung mit der IP-Adresse 192.168.0.1 und eine Subnetzmaske mit der Adresse 255.255.255.0.

3. **Save (Speichern)** anklicken.

# AXIS Camera Station S22 Appliance Series

## Den integrierten Switch verwalten

---

### Datum und Zeit konfigurieren

1. Auf der Verwaltungsseite des Switches **Settings > Date and time (Einstellungen > Datum und Uhrzeit)** auswählen.
2. Land und Zeitzone auswählen.
3. **Manual (Manuell)** auswählen, um die Zeit manuell einzustellen, und dann die Zeit manuell einstellen.
4. **NTP server (NTP-Server)** auswählen, um einen NTP-Server einzurichten, und die NTP-Server-Adresse eingeben.

#### Hinweis

NTP funktioniert nur, wenn der Switch mit einem Netzwerk verbunden und mit Internetzugriff konfiguriert ist.

5. **Save (Speichern)** anklicken.

### DHCP-Server konfigurieren

#### Wichtig

Wenn der DHCP-Server des Switch aktiviert ist und die AXIS Camera Station S22 Appliance mit einem externen Netzwerk mit einem eigenen DHCP-Server verbunden ist, treten IP-Adresskonflikte auf. Dies kann dazu führen, dass das Unternehmensnetzwerk nicht funktioniert.

Der Switch kann so konfiguriert werden, dass er seinen internen DHCP-Server verwendet, um angeschlossenen Geräten IP-Adressen zuzuweisen. Wird die Switch-Uplink-Verbindung verwendet, um Geräten den Zugriff zu gestatten oder den Zugriff durch externe Anwendungen zu ermöglichen, müssen das Gateway und die DNS-Adressen angegeben werden.

1. Auf der Verwaltungsseite des Switches **Settings > DHCP server (Einstellungen > DHCP-Server)** auswählen.
2. **Use DHCP server (DHCP-Server verwenden)** auswählen.
3. Start-IP-Adresse, die End-IP-Adresse, die Subnetzmaske, das Gateway, DNS 1, DNS 2, die Leaselänge und den Domännennamen eingeben.
4. **Save (Speichern)** anklicken.

### SNMP konfigurieren

1. Auf der Verwaltungsseite des Switch **Settings > SNMP (Einstellungen > SNMP)** auswählen.
2. Server-Namen, Kontakt und Standort auswählen, die für die SNMP-Verbindung verwendet werden sollen.
3. Soll SNMPV1 oder SNMPV2c verwendet werden, dann **SNMPV1 / SNMPV2c** und Lesezugriff eingeben.
4. Soll SNMPV3 verwendet werden, **SNMPV3 (MD5)** auswählen und den Benutzernamen und das Kennwort eingeben.

#### Hinweis

Derzeit wird lediglich die MD5-Authentifizierung unterstützt, die für SNMP verwendet wird.

5. **Save (Speichern)** anklicken.

### Webeinstellungen konfigurieren

1. Auf der Verwaltungsseite des Switch **Settings > Web settings (Einstellungen > Webeinstellungen)** auswählen.
2. Geben Sie die Portnummer ein.
3. Für eine sicherere Verbindung **Secure connection (HTTPS) (Sichere Verbindung (HTTPS))** auswählen und für die HTTPS-Verbindung verwendete Portnummer auswählen.
4. **Save (Speichern)** anklicken.

# AXIS Camera Station S22 Appliance Series

## Den integrierten Switch verwalten

---

### Wichtig

Wurde die Portnummer geändert: Sichergehen, dass die neue Portnummer hinterlegt wird. Wenden Sie sich an den Axis Support, falls Sie die neue Portnummer vergessen haben.

## Wartung

### Firmware aktualisieren

1. Auf der Verwaltungsseite des Switch **Maintenance > Update firmware (Wartung > Firmware aktualisieren)** aufrufen.
2. Die Firmware-Datei ziehen und ablegen oder auf **Browse (Durchsuchen)** klicken und zur Firmware-Datei navigieren.
3. Klicken Sie auf **Upload (Hochladen)**.
4. Den Switch nach Abschluss der Firmware-Aktualisierung neu starten.

### Den Switch neu starten

#### Wichtig

Während der Switch neu gestartet wird, verlieren alle angeschlossenen Geräte vorübergehend die Verbindung mit dem Switch einschließlich PoE.

1. Auf der Wartungsseite des Switches **Maintenance > Reboot switch (Wartung > Switch neu starten)** aufrufen.
2. Auf **Reboot (Neustart)** und **Yes (Ja)** klicken.
3. Wenn der Switch nach einigen Minuten neu gestartet wird, mit Benutzernamen und Kennwort anmelden.

### Switch-Einstellungen sichern

#### Hinweis

Die Sicherungsdatei enthält den Benutzernamen und das Kennwort.

1. Auf der Verwaltungsseite des Switches **Maintenance > Backup and restore (Wartung > Sichern und wiederherstellen)** aufrufen.
2. Auf **Create a backup file (Sicherungsdatei erstellen)** klicken. Die Sicherungsdatei im .bin-Format wird im Ordner **Downloads (Downloads)** erstellt.

### Switch-Einstellungen wiederherstellen

#### Hinweis

Damit die Einstellungen des Switch wiederhergestellt werden können, muss zuvor eine Sicherungsdatei erstellt worden sein.

1. Auf der Verwaltungsseite des Switches **Maintenance > Backup and restore (Wartung > Sichern und wiederherstellen)** aufrufen.
2. Sicherungsdatei ziehen und ablegen oder auf **Browse (Durchsuchen)** klicken und zur Sicherungsdatei navigieren.
3. Klicken Sie auf **Upload (Hochladen)**.

Die Wiederherstellung des Switch aus der Sicherungsdatei kann einige Minuten in Anspruch nehmen. Nach Wiederherstellung der Einstellungen wird der Switch automatisch neu gestartet und Sie müssen sich erneut anmelden.



### Zertifikate verwalten

1. Auf der Verwaltungsseite des Switches **Maintenance > Manage certificates (Wartung > Zertifikat verwalten)** aufrufen.

# AXIS Camera Station S22 Appliance Series

## Den integrierten Switch verwalten

---

2. Auf  klicken und zur eigenen Schlüsseldatei navigieren.
3. Auf  klicken und zur Zertifikatsdatei navigieren.
4. Auf  klicken und zur CA-Bundle-Datei navigieren.
5. **Save (Speichern)** anklicken.
6. Den Switch neu starten.

### Kennwort ändern

Das Standardkennwort des Switch kann zu einem selbst gewählten Kennwort geändert werden.

#### Wichtig

Stellen Sie sicher, dass Sie ein Kennwort auswählen, das Sie sich merken können. Falls Sie das neue Kennwort vergessen haben sollten, dann wenden Sie sich an den Axis Support.

1. Auf der Verwaltungsseite des Switches **Maintenance > Change password (Wartung > Kennwort ändern)** aufrufen.
2. Den Anweisungen entsprechend das alte und das neue Kennwort eingeben.
3. **Save (Speichern)** anklicken.

### Zurücksetzen auf die Werkseinstellungen

1. Auf der Verwaltungsseite des Switches **Maintenance > Reset to factory default settings (Wartung > Auf Werkseinstellungen zurücksetzen)** aufrufen.
2. **Reset (Zurücksetzen)** und **Yes (Ja)** klicken.

Nach dem Zurücksetzen wird der Switch automatisch neu gestartet.

### Log

Auf der Verwaltungsseite auf **Log (Protokoll)** klicken, um eine Liste der Protokolle anzuzeigen. **Refresh (Aktualisieren)** anklicken, um die Liste zu aktualisieren. Auf den Titel der Spalte klicken, um diese in alphabetischer Reihenfolge zu sortieren.

Komponente	Beschreibung
Uhrzeit	Das Datum und die Uhrzeit, zu der das Protokollereignis aufgetreten ist.
Level	Der Schweregrad wird mit Warnsymbolen angezeigt.
Benutzer	Der Benutzer, der das Protokollereignis auslöst.
IP-Adresse	Die IP-Adresse des Benutzers, der das Protokollereignis auslöst.
Service	Der Dienst, mit dem das Protokollereignis zusammenhängt. Mögliche Werte sind Desktop, Netzwerk, System, ntpd, Speicher, dhcp, etc.
Veranstaltung	Die Beschreibung des Protokollereignisses.

### Switch-Berichte erstellen

1. Auf der Verwaltungsseite des Switches auf **Log (Protokoll)** klicken.
2. Auf **Create switch report (Switch-Bericht erstellen)** klicken.



# AXIS Camera Station S22 Appliance Series

## Produktübersicht

### Produktübersicht

#### Vorderseite

##### AXIS Camera Station S2208 Appliance

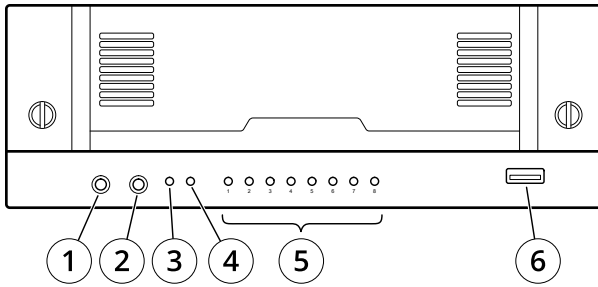

##### AXIS Camera Station S2212 Appliance

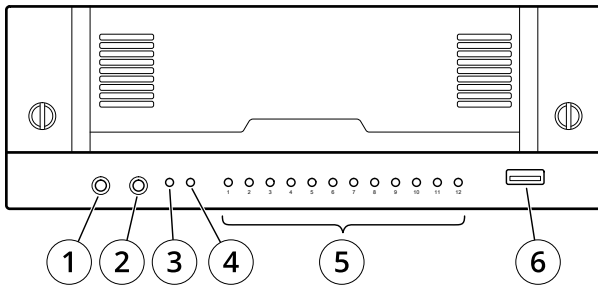

##### AXIS Camera Station S2216 Appliance

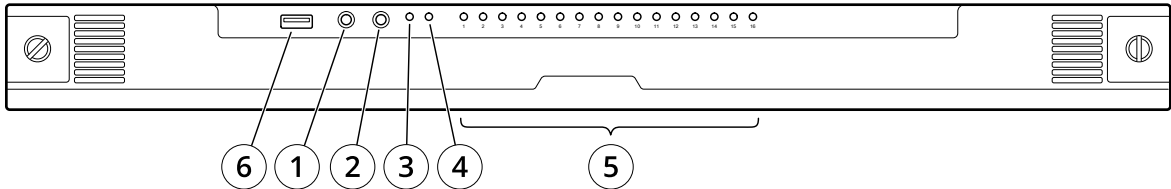

##### AXIS Camera Station S2224 Appliance

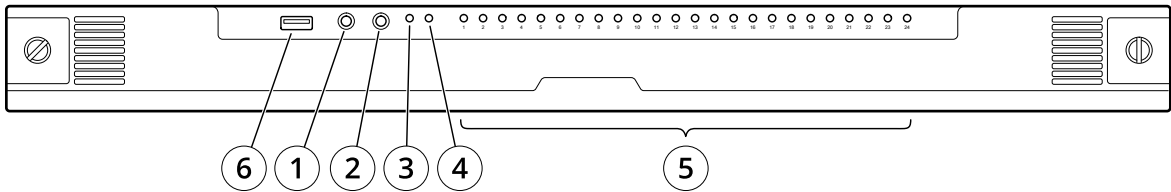

- 1 Audio-Eingang
- 2 Audio-Ausgang
- 3 LED-Betriebsanzeige
- 4 LED für Datenträgeraktivität
- 5 Status-LEDs der PoE-Ports
- 6 USB 3.0

# AXIS Camera Station S22 Appliance Series

## Produktübersicht

### Rückseite

#### AXIS Camera Station S2208 Appliance

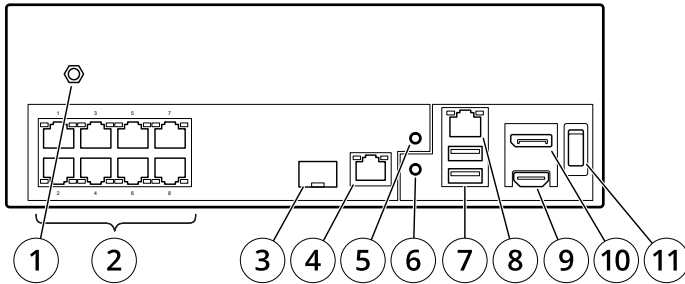

#### AXIS Camera Station S2212 Appliance

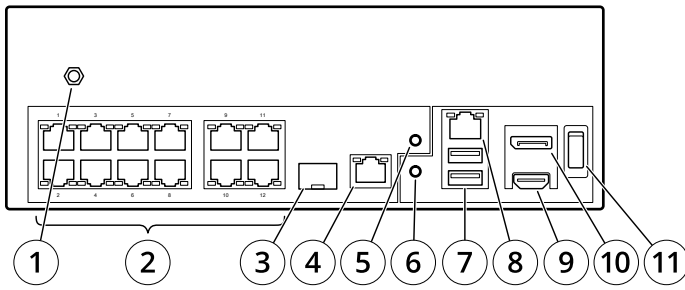

#### AXIS Camera Station S2216 Appliance

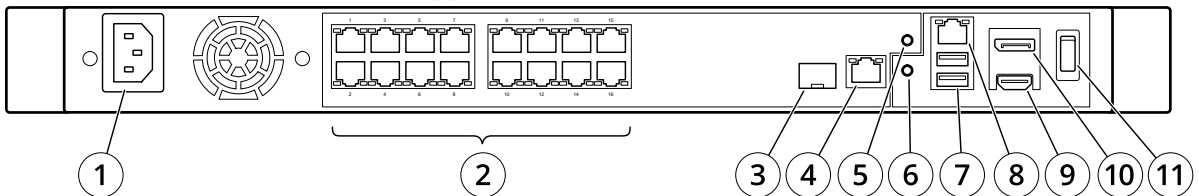

#### AXIS Camera Station S2224 Appliance

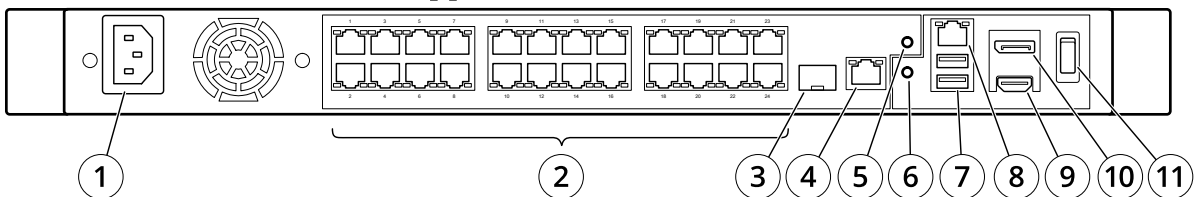

- 1 Stromanschluss
- 2 PoE-Ports
- 3 SFP Switch Uplink (U1)
- 4 RJ45 Switch Uplink (U1)
- 5 Reset-Taste des Switches
- 6 Reset-Taste des Servers
- 7 USB 2.0 x2
- 8 RJ45 Server Uplink (U2)
- 9 HDMI-Port
- 10 Displayport
- 11 Ein/-Ausschalter

# AXIS Camera Station S22 Appliance Series

## Produktübersicht

---

### Technische Daten

#### Front-LEDs

LED-Anzeige	Farbe	Anzeige
Power	Grün	Server an
Netzwerk-Ports	Grün	Linkstatus
Festplatte	Blinkt gelb	Festplattenaktivität
	Blinkt rot	Möglicher Festplattenausfall

#### LEDs hinten

Netzwerkgeschwindigkeit und -aktivität	Farbe	Anzeige
LED rechts	Gelb	10/100 Mbit/s
	Grün	1000 Mbit/s
LED links	Blinkt grün	Netzwerkaktivität

Ein-/Ausschalter	Farbe	Anzeige
Wenn der Ein-/Ausschalter nicht gedrückt wird	Aus	Switch und Server aus
	Blau	Während Switch-Neustart
	Grün	Switch-Neustart abgeschlossen
Wenn der Ein-/Ausschalter gedrückt wird	Rot (blinkt einmal für 1s)	Eingeschaltet
	>blinkt grün für 5s	Neustart des Servers
	>stetig blau für 10s	Ausschaltswitch
	>blinkt blau für 15s	Switch und Server ausschalten

### Fehlerbehebung

#### Eine Systemwiederherstellung durchführen

Nach einem kompletten Systemfehler muss das Windows®-System mit einem Wiederherstellungsabbild wiederhergestellt werden. Wenden Sie sich an den technischen Support von AXIS, um das AXIS Netzwerk-Videorecorder Recovery Kit herunterzuladen, und geben Sie die Seriennummer Ihres Geräts an.

1. AXIS Netzwerk-Videorecorder Recovery Kit und AXIS Netzwerk-Videorecorder Recovery: ISO to USB Tool herunterladen.
2. USB-Stick an Computer anschließen.
  - Der USB-Stick sollte mindestens 16 GB haben.
  - Der USB-Stick wird formatiert und alle vorhandenen Daten werden gelöscht.
3. AXIS Netzwerk-Videorecorder Recovery ISO: to USB Tool ausführen und die Anweisungen auf dem Bildschirm befolgen.

Es dauert ca. 10 bis 15 Minuten, bis die Daten auf den USB-Stick geschrieben wurden. Entfernen Sie den USB-Stick erst, wenn der Schreibvorgang abgeschlossen wurde.
4. Wenn AXIS Network Video Recorder Recovery: ISO to USB Tool vollständig ist, den USB-Stick nehmen und in das Gerät stecken.
5. Gerät starten.
6. Wenn der AXIS Startbildschirm angezeigt wird, die Taste F12 drücken.
7. Auf **UEFI: USB-Laufwerk** klicken.
8. Zum USB-Laufwerk navigieren und auf ENTER drücken. Das System startet mit dem AXIS Netzwerk-Videorecorder Recovery Kit.
9. **Reinstall Operating System (Betriebssystem neu installieren)** anklicken.

Die Wiederherstellung dauert etwa 10 bis 15 Minuten. Eine detaillierte Anleitung ist im Download des Recovery-Kits enthalten.

#### Fehlerbehebung bei AXIS Camera Station

Informationen zur Behebung von Problemen bei AXIS Camera Station finden Sie im *Benutzerhandbuch zu AXIS Camera Station*.

# AXIS Camera Station S22 Appliance Series

## Benötigen Sie Hilfe?

---

### Benötigen Sie Hilfe?

#### Nützliche Links

- *AXIS Camera Station Benutzerhandbuch*
- *Axis Secure Remote Access konfigurieren*
- *Was in eine Antiviren-Freigabeliste für AXIS Camera Station aufgenommen werden sollte*

#### Support

Weitere Hilfe erhalten Sie hier: [axis.com/support](https://axis.com/support).

