

AXIS S3008 Mk II Recorder

Sobre su dispositivo

AXIS S3008 Mk II Recorder es un compacto grabador de vídeo en red con un switch PoE integrado para facilitar la instalación. El dispositivo dispone de una unidad de disco duro con calidad de vigilancia. Incluye también un puerto USB para la exportación sencilla de las grabaciones de vídeo. La grabadora está disponible en tres modelos: con unidad de disco duro de 2, 4 u 8 TB.

¿Cuántas cámaras se pueden conectar al grabador?

Se pueden conectar hasta ocho dispositivos al switch PoE del grabador.

¿Qué cantidad de alimentación puede suministrar el grabador a las cámaras?

Estas son las limitaciones de la alimentación a través de Ethernet (PoE):

- La grabadora puede alimentar hasta ocho dispositivos a través de PoE.
- La cantidad total de potencia disponible es 124 W.
- Cada puerto de red admite hasta 15,4 W (PoE clase 3) en el puerto PoE (PSE) y 12,95 W en la parte de la cámara (PD).
- El switch asigna la alimentación PoE en función de la clase de PoE del dispositivo conectado.

Compatibilidad con navegadores

Windows®

- Chrome™ (recomendado)
- Firefox®
- Edge®

OS X®

- Chrome™ (recomendado)
- Safari®

Otras

- Chrome™
- Firefox®

Para obtener más información sobre cómo utilizar el dispositivo, consulte el manual disponible en *Documentation | Axis Communications*.

Si desea más información acerca de los navegadores recomendados, visite *Axis OS browser support | Axis Communications*.

Instalación



Para ver este vídeo, vaya a la versión web de este documento.

El grabador AXIS S3008 Recorder Mk se utiliza con la versión 4 del AXIS Companion software de gestión de vídeo.

Cómo funciona

Nota

El acceso a Internet es necesario durante la configuración del sistema.

1. Registrar una cuenta MyAxis, on page 4
2. Instalación del hardware, on page 4
3. Instale AXIS Camera Station Edge, on page 4
4. Crear una instalación, on page 4
5. Instalar la aplicación móvil, on page 5

Cuando la instalación haya finalizado:

- Todos los dispositivos Axis del sistema tienen el AXIS OS más reciente.
- Todos los dispositivos tienen una contraseña.
- La grabación con los ajustes predeterminados está activa.
- Puede utilizar el acceso remoto.

Registrar una cuenta MyAxis

1. Registre una cuenta My Axis en axis.com/my-axis/login.
2. Elija uno de los métodos de autenticación multifactor (MFA): Authenticator App (TOTP) o Email (Correo electrónico) y siga las instrucciones en pantalla. MFA es un sistema de seguridad que añade una etapa adicional de verificación para garantizar la identidad del usuario.

Instalación del hardware

1. Instale el hardware de la cámara.
2. Conecte el grabador a la red a través del puerto LAN.
3. Conecte las cámaras al switch PoE integrado del grabador o a un switch PoE externo.
4. Conecte el ordenador a la misma red que el grabador.
5. Conecte la grabadora a la fuente de alimentación.

Importante

En primer lugar, debe conectar el cable de alimentación al grabador y, a continuación, conectar el cable de alimentación a la toma de corriente.

6. Espere unos minutos hasta que el grabador y las cámaras se inicien antes de continuar.

⚠ PRECAUCIÓN

El grabador debe estar en un lugar bien ventilado y tener espacio suficiente alrededor para que no se caliente demasiado.

Instale AXIS Camera Station Edge

1. Vaya a axis.com/products/axis-camera-station-edge y haga clic en **Download (Descargar)**.
2. Abra el archivo de configuración y siga las instrucciones del asistente de configuración.
3. Inicie sesión en su *cuenta MyAxis*.

Crear una instalación

1. Iniciar AXIS Camera Station Edge.
2. Inicie sesión en su *cuenta MyAxis*.
3. Haga clic en **Create new site (Crear nueva instalación)** y asigne un nombre a la instalación.

4. Haga clic en **Next (Siguiente)**.
5. Seleccione los dispositivos que desee añadir a la instalación.
6. Haga clic en **Next (Siguiente)**.
7. Seleccionar almacenamiento.
8. Haga clic en **Next (Siguiente)**.
9. Haga clic en **Install (Instalar)** y espere a que AXIS Camera Station Edge configure los dispositivos. La configuración puede tardar unos minutos.

Cuando la instalación haya finalizado:

- Todos los dispositivos Axis del sistema tienen el AXIS OS más reciente.
- Todos los dispositivos tienen una contraseña.
- La grabación con los ajustes predeterminados está activa.
- Puede utilizar el acceso remoto.

Instalar la aplicación móvil

Para Android

Haga clic en *Descargar* o escanee el siguiente código QR®.

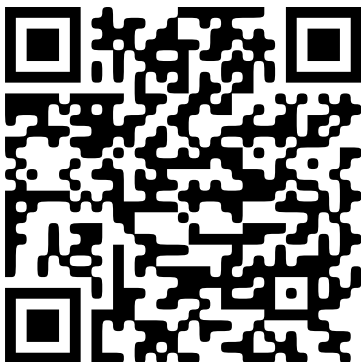

Para iOS

Haga clic en *Descargar* o escanee el siguiente código QR.

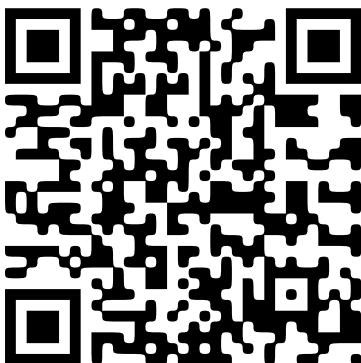

Abra la aplicación móvil AXIS Camera Station Edge e inicie sesión con sus credenciales de Axis.

Si no dispone de una cuenta MyAxis, se puede dirigir a axis.com/my-axis para registrar una nueva.

QR Code es una marca comercial registrada de DensoWave Incorporated en Japón y otros países.

Interfaz web

Para leer sobre todas las funciones y configuraciones disponibles en la interfaz web de los dispositivos con AXIS OS, vaya a *AXIS OS web interface help (Ayuda de la interfaz web de AXIS OS)*.

Guía de productos

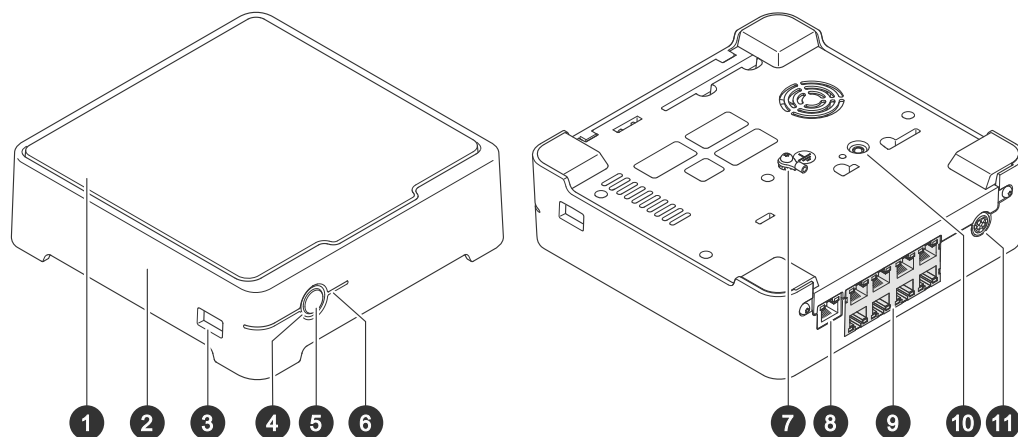

- 1 Disco duro
- 2 Alarma acústica
- 3 Puerto USB
- 4 LED de estado
- 5 Botón de encendido
- 6 LED de disco duro
- 7 Puesta a tierra
- 8 Puerto LAN
- 9 Puerto PoE (8x)
- 10 Botón de control
- 11 Potencia de entrada

Botón de encendido

- Para apagar el grabador, pulse el botón de encendido hasta que el avisador acústico emita un sonido corto.
- Para silenciar al avisador acústico, presione brevemente el botón de encendido.

Botón de control

El botón de control se utiliza para lo siguiente:

- Restablecer el producto a la configuración predeterminada de fábrica. Vea *Restablecer un grabador de manera forzada*, on page 9.
- Conectarse a un servicio de conexión a la nube (O3C) de un solo clic a través de Internet. Para conectarse, mantenga pulsado el botón durante 3 segundos hasta que el LED de estado parpadee en color verde.

Localización de problemas

El LED de estado proporciona la información siguiente:

LED de estado	Indicación
Verde	El grabador está encendido y el estado es correcto.
Naranja	El grabador está arrancando o se está actualizando el firmware. Espere hasta que el LED cambie a verde.
Rojo	Esto puede significar que se ha superado la capacidad de PoE. Si acaba de conectar un dispositivo a la grabadora, pruebe a extraerlo de nuevo. Para obtener más información sobre las limitaciones de PoE, consulte .

El LED de la unidad de disco duro proporciona la información siguiente:

LED de disco duro	Indicación
Verde	El LED parpadea de color verde cuando se escriben datos en el disco duro.
Rojo	Se ha producido una interrupción en la grabación. Vaya a System > Storage (Sistema > Almacenamiento) para obtener más información.

El avisador acústico suena por esta razón:

- Se ha superado la capacidad de PoE. Si acaba de conectar un dispositivo al grabador, pruebe a extraerlo de nuevo. Para obtener más información sobre las limitaciones de PoE, consulte .

Nota

Puede detener el avisador acústico mediante una breve presión sobre el botón de encendido.

La grabadora se detiene:

- La temperatura de la grabadora es demasiado alta.

Problemas técnicos, consejos y soluciones

Emitir	Solución
Mis grabaciones no están disponibles.	Vaya a <i>Resolver problemas habituales, on page 8.</i>
No puedo conectarme a mis cámaras.	Vaya a <i>Resolver problemas habituales, on page 8.</i>
Recibo la notificación de error: "No contact" (Sin contacto).	Vaya a <i>Resolver problemas habituales, on page 8.</i>
Mis sitios no aparecen en la aplicación móvil.	Asegúrese de que dispone de la versión 4 de la aplicación móvil AXIS Companion.

Resolver problemas habituales

Antes de reiniciar, configurar o restablecer sus dispositivos, le recomendamos que guarde un informe del sistema.

Vea *Póngase en contacto con el servicio de soporte de Axis, on page 10*.

1. Compruebe que las cámaras y el grabador tienen alimentación eléctrica.
2. Compruebe que está conectado a Internet.
3. Compruebe que la red funciona.
4. Compruebe que las cámaras están conectadas a la misma red que el ordenador, salvo si las usa de forma remota.

Si todavía hay algo que no funciona:

5. Asegúrese de que las cámaras, el grabador y la aplicación de escritorio de AXIS Companion tienen las últimas actualizaciones de firmware y software.
Consulte *Actualización de AXIS OS, on page 9*.
6. Reinicie la aplicación de escritorio AXIS Companion.
7. Reinicie las cámaras y el grabador.

Si todavía hay algo que no funciona:

8. Realice un restablecimiento forzado en las cámaras y el grabador para que vuelvan a tener todos los ajustes predeterminados de fábrica.
Vea *Restablecer un grabador de manera forzada, on page 9*.
9. Vuelva a añadir las cámaras restablecidas a la instalación.

Si todavía hay algo que no funciona:

10. Actualice su tarjeta gráfica con los controladores más recientes.

Si todavía hay algo que no funciona:

11. Guarde un informe del sistema y póngase en contacto con el *servicio técnico de Axis*.
Vea *Póngase en contacto con el servicio de soporte de Axis, on page 10*.

Actualización de AXIS OS

Las nuevas actualizaciones de software del dispositivo ofrecen el conjunto de prestaciones, funciones y mejoras de seguridad más recientes y avanzadas.

1. Vaya a la interfaz web del dispositivo líder.
2. Vaya a **Maintenance > AXIS OS upgrade (mantenimiento > actualización de AXIS OS)** y haga clic en **Upgrade (actualizar)**.
3. Siga las instrucciones de la pantalla.

Restablecer un grabador de manera forzada

Importante

Desplace la grabadora con cuidado cuando esté encendida. Los movimientos repentinos o los golpes pueden dañar la unidad de disco duro.

Nota

- Un restablecimiento forzado restablecerá todos los ajustes, incluida la dirección IP.
 - Un reinicio completo no eliminará las grabaciones.
1. Apague el grabador:
Pulse el botón de alimentación de la parte delantera del grabador durante 4-5 segundos hasta que oiga un sonido.
 2. Espere a que el grabador se apague y gírelo para acceder al botón de control.
 3. Mantenga pulsado el botón de control. Pulse y suelte el botón de encendido para encender el grabador. Suelte el botón de control tras 15-30 segundos cuando el indicador LED parpadee en ámbar.
 4. Vuelva a colocar la grabadora en su sitio con cuidado.

5. El proceso finalizará cuando el indicador LED de estado se ilumine en color verde. El producto se ha restablecido a la configuración predeterminada de fábrica. Si no hay ningún servidor DHCP disponible en la red, la dirección IP del dispositivo adoptará de forma predeterminada una de las siguientes:
 - Dispositivos con AXIS OS 12.0 y posterior: Obtenido de la subred de dirección de enlace local (169.254.0.0/16)
 - Dispositivos con AXIS OS 11.11 y anterior: 192.168.0.90/24
6. Restablezca los dispositivos conectados a la grabadora.
7. Si el disco duro está cifrado, debe montarse manualmente después de reiniciar el grabador:
 - 7.1. Vaya a la interfaz web del dispositivo.
 - 7.2. Vaya a **System (Sistema) > Storage (Almacenamiento)** y haga clic en **Mount (Montar)**.
 - 7.3. Introduzca la contraseña de cifrado utilizada al cifrar el disco duro.

No puedo iniciar sesión en la interfaz web del producto

Si ha establecido una contraseña para el producto durante la configuración y, más adelante, agrega ese producto a una instalación, ya no podrá iniciar sesión en la interfaz web del producto con la contraseña establecida. El motivo es que AXIS Camera Station Edge cambia las contraseñas de todos los dispositivos de la instalación.

Para iniciar sesión en un dispositivo de la instalación, introduzca el nombre de usuario **root** y la contraseña de la instalación.

Cómo borrar todas las grabaciones

1. En la interfaz web del dispositivo, vaya a **System (Sistema) > Storage (Almacenamiento)**.
2. Seleccione **Format (Formato)** y haga clic en **Use tool (Usar herramienta)**.

Nota

Este procedimiento borra todas las grabaciones de la unidad de disco duro, pero la configuración del grabador y de la instalación no cambian.

Póngase en contacto con el servicio de soporte de Axis

Si ha intentado solucionar problemas sin éxito o no puede encontrar una solución, contacte con *Axis Support (Asistencia técnica Axis)* para solicitar ayuda.

Guardar un informe del sistema:

1. En AXIS S3008 Mk II Recorder, vaya a  > **Save system report (Guardar informe del sistema)**.
2. Cuando registre un caso nuevo en el servicio de soporte de Axis, adjunte el informe del sistema.

¿Necesita más ayuda?

Enlaces útiles

- *Manual de usuario de AXIS Companion*

Contactar con la asistencia técnica

Si necesita más ayuda, vaya a axis.com/support.

T10191657_es

2026-02 (M11.2)

© 2023 – 2026 Axis Communications AB