

# **AXIS S3008 Mk II Recorder**

**Manuel d'utilisation**

## À propos de votre périphérique

AXIS S3008 Mk II Recorder est un enregistreur vidéo sur IP compact avec un commutateur PoE intégré pour une installation facile. Le périphérique dispose d'un disque dur destiné à la surveillance. Il comprend également un port USB pour exporter facilement les séquences vidéo. L'enregistreur existe en trois modèles, avec un disque dur de 2 To, 4 To ou 8 To.

### Combien de caméras peut-on connecter à l'enregistreur ?

Jusqu'à huit périphériques peuvent être connectés au switch PoE de l'enregistreur.

### Quelle alimentation l'enregistreur peut-il fournir aux caméras ?

Il existe des limites à l'alimentation par Ethernet (PoE) :

- L'enregistreur peut alimenter huit périphériques par PoE.
- La puissance totale disponible est de 124 W.
- Chaque port réseau prend en charge jusqu'à 15,4 W (PoE Classe 3) sur le port PoE (PSE) et 12,95 W côté caméra (PD).
- Le commutateur alloue la puissance PoE basée sur la catégorie PoE du périphérique connecté.

### Prise en charge navigateur

#### Windows®

- Chrome™ (recommandé)
- Firefox®
- Edge®

#### OS X®

- Chrome™ (recommandé)
- Safari®

#### Autres

- Chrome™
- Firefox®

Pour en savoir plus sur l'utilisation du périphérique, consultez le manuel de l'utilisateur disponible sur le site *Documentation | Axis Communications*.

Pour plus d'informations sur les navigateurs recommandés, veuillez aller à *Prise en charge navigateur Axis OS | Axis Communications*.

## Installation



Pour regarder cette vidéo, accédez à la version Web de ce document.

L'enregistreur AXIS S3008 Recorder Mk II est utilisé avec la version 4 du logiciel de gestion vidéo AXIS Companion.

## MISE EN ROUTE

### Remarque

La configuration du système nécessite un accès à Internet.

1. Enregistrer un compte MyAxis, on page 4
2. Installation du matériel, on page 4
3. Installer AXIS Camera Station Edge, on page 4
4. Créer un site, on page 4
5. Installer l'application mobile, on page 5

Une fois l'installation terminée :

- Tous les périphériques Axis du système sont dotés de la dernière version d'AXIS OS.
- Un mot de passe est associé à tous les périphériques.
- L'enregistrement via les paramètres par défaut est actif.
- Vous pouvez utiliser l'accès distant.

### Enregistrer un compte MyAxis

1. Enregistrez un compte My Axis sur [axis.com/my-axis/login](https://axis.com/my-axis/login).
2. Choisissez l'une des méthodes d'authentification multifactorielle (MFA) suivantes : Authenticator App (TOTP) ou E-mail et suivez les instructions à l'écran. La MFA est un système de sécurité qui ajoute un niveau de vérification supplémentaire afin de garantir l'identité de l'utilisateur.

### Installation du matériel

1. Installez le matériel de votre caméra.
2. Connectez l'enregistreur à votre réseau via le port LAN.
3. Raccordez les caméras au commutateur PoE intégré de l'enregistreur ou à un commutateur PoE externe.
4. Raccordez l'ordinateur au même réseau que l'enregistreur.
5. Branchez l'alimentation électrique à l'enregistreur.

### Important

Vous devez d'abord brancher le cordon d'alimentation à l'enregistreur, puis brancher le cordon d'alimentation à la prise électrique.

6. Attendez quelques minutes que l'enregistreur et les caméras démarrent avant de poursuivre.

### ⚠ ATTENTION

Conservez l'enregistreur dans un environnement bien ventilé et assez éloigné des autres appareils pour éviter toute surchauffe.

### Installer AXIS Camera Station Edge

1. Veuillez aller à [axis.com/products/axis-camera-station-edge](https://axis.com/products/axis-camera-station-edge) et cliquer sur **Download (Télécharger)**.
2. Ouvrez le fichier de configuration et suivez les instructions de l'assistant de configuration.
3. Connectez-vous à votre *compte MyAxis*.

### Créer un site

1. Démarrez AXIS Camera Station Edge.
2. Connectez-vous à votre *compte MyAxis*.
3. Cliquez sur **Create new site (Créer un nouveau site)** et donnez un nom au site.

4. Cliquez sur **Next (Suivant)**.
5. Sélectionnez les périphériques à ajouter à votre site.
6. Cliquez sur **Next (Suivant)**.
7. Sélectionnez le stockage.
8. Cliquez sur **Next (Suivant)**.
9. Cliquez sur **Install (Installer)** et patientez pendant que AXIS Camera Station Edge configure les périphériques.  
La configuration peut prendre plusieurs minutes.

Une fois l'installation terminée :

- Tous les périphériques Axis du système sont dotés de la dernière version d'AXIS OS.
- Un mot de passe est associé à tous les périphériques.
- L'enregistrement via les paramètres par défaut est actif.
- Vous pouvez utiliser l'accès distant.

### Installer l'application mobile

Pour Android

Cliquez sur *Download (Télécharger)* ou scannez le code QR® suivant.

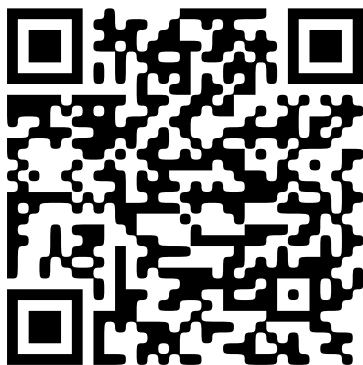

Pour iOS

Cliquez sur *Download (Télécharger)* ou scannez le code QR suivant.

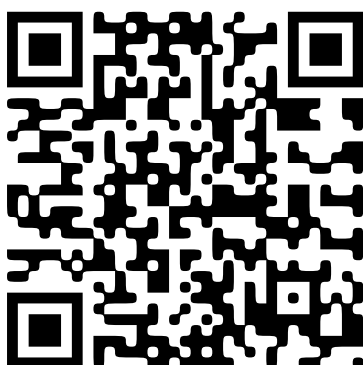

Ouvrez l'application mobile AXIS Camera Station Edge et connectez-vous à l'aide de vos identifiants Axis.

Si vous n'avez pas de compte MyAxis, vous pouvez vous rendre sur [axis.com/my-axis](https://axis.com/my-axis) pour en créer un.

QR Code est une marque déposée de Denso Wave Incorporated au Japon et dans d'autres pays.

## L'interface web

Pour en savoir plus sur toutes les fonctionnalités et tous les paramètres disponibles dans l'interface web des dispositifs équipés d'AXIS OS, veuillez aller à *AXIS OS web interface help (Aide relative à l'interface web AXIS OS)*.

## Gamme de produits

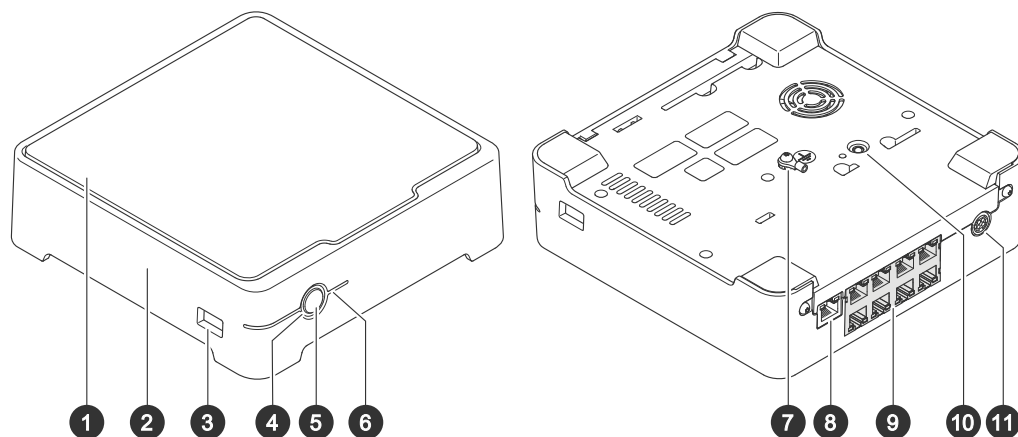

- 1 Disque dur
- 2 Avertisseur d'alarme
- 3 Port USB
- 4 DEL d'état
- 5 Bouton d'alimentation
- 6 LED du disque dur
- 7 Mise à la terre
- 8 Port LAN
- 9 Port PoE (8x)
- 10 Bouton de commande
- 11 Entrée d'alimentation

### Bouton d'alimentation

- Pour arrêter l'enregistreur, appuyez longuement sur le bouton d'alimentation jusqu'à ce que l'avertisseur émette un son bref.
- Pour couper l'avertisseur sonore, appuyez brièvement sur le bouton d'alimentation.

### Bouton de commande

Le bouton de commande permet de réaliser les opérations suivantes :

- Réinitialisation du produit aux paramètres d'usine par défaut. Cf. *Redémarrer à froid un enregistreur*, on page 9.
- Connexion à un service one-click cloud connection (O3C) sur Internet. Pour effectuer la connexion, maintenez le bouton enfoncé pendant environ 3 secondes jusqu'à ce que la DEL d'état clignote en vert.

## Recherche de panne

Le voyant LED d'état vous donne les informations suivantes :

DEL d'état	Indication
Vert	L'enregistreur est allumé et l'état est ok.
Orange	L'enregistreur démarre ou le firmware est en cours de mise à niveau. Patientez jusqu'à ce que le voyant LED devienne vert.
Rouge	Cela peut signifier que le budget PoE est dépassé. Si vous venez de brancher un périphérique à l'enregistreur, essayez de le retirer. Pour plus d'informations concernant les limitations PoE, voir .

Le voyant LED du disque dur vous donne les informations suivantes :

LED du disque dur	Indication
Vert	Le voyant LED clignote en vert lorsque des données sont écrites sur le disque dur.
Rouge	Une interruption de l'enregistrement est survenue. Accédez à <b>Système &gt; Stockage</b> pour obtenir plus d'informations.

L'avertisseur retentit pour cette raison :

- Le budget PoE est dépassé. Si vous venez juste de brancher un périphérique à l'enregistreur, essayez de le retirer. Pour plus d'informations concernant les limitations PoE, voir

### Remarque

Vous pouvez arrêter l'avertisseur d'une brève pression sur le bouton d'alimentation.

L'enregistreur s'arrête :

- L'enregistreur est en forte surchauffe.

## Problèmes techniques, indications et solutions

Emission	Solution
Mes enregistrements ne sont pas disponibles.	Accédez à <i>Résoudre les problèmes courants, on page 9.</i>
Je ne parviens pas à me connecter à mes caméras.	Accédez à <i>Résoudre les problèmes courants, on page 9.</i>
Je reçois une notification d'erreur : « No contact » (Pas de contact).	Accédez à <i>Résoudre les problèmes courants, on page 9.</i>
Mes sites n'apparaissent pas dans mon application mobile.	Assurez-vous que vous disposez de la version 4 de l'application mobile AXIS Companion.

## Résoudre les problèmes courants

Avant de redémarrer, de configurer ou de réinitialiser vos périphériques, nous vous conseillons de sauvegarder un rapport système.

Cf. *Contactez l'assistance Axis, on page 10.*

1. Vérifiez que vos caméras et votre enregistreur sont alimentés.
2. Vérifiez que vous êtes connecté à Internet.
3. Vérifiez que le réseau fonctionne.
4. Vérifiez que les caméras sont connectées au même réseau que l'ordinateur, sauf si vous êtes à distance.

Le problème persiste ?

5. Assurez-vous que les caméras, l'enregistreur et l'application de bureau AXIS Companion disposent du firmware et des logiciels les plus récents.  
Voir *Mettre à niveau AXIS OS, on page 9.*
6. Redémarrez l'application de bureau AXIS Companion.
7. Redémarrez vos caméras et l'enregistreur.

Le problème persiste ?

8. Procédez au redémarrage à froid des caméras et de l'enregistreur afin de rétablir les paramètres d'usine par défaut.  
Cf. *Redémarrer à froid un enregistreur, on page 9.*
9. Ajoutez les caméras réinitialisées à votre site.

Le problème persiste ?

10. Mettez à jour votre carte graphique avec les derniers pilotes.

Le problème persiste ?

11. Enregistrez un rapport système et contactez le *support technique Axis.*  
Cf. *Contactez l'assistance Axis, on page 10.*

## Mettre à niveau AXIS OS

Les nouvelles mises à jour logicielles du périphérique vous permettent de bénéficier des caractéristiques, des fonctions et des améliorations de sécurité les plus récentes.

1. Accédez à l'interface Web principal du périphérique.
2. Accédez à **Maintenance > AXIS OS upgrade (Mise à niveau d'AXIS OS)** et cliquez sur **Upgrade (Mettre à niveau)**.
3. Suivez les instructions à l'écran.

## Redémarrer à froid un enregistreur

### Important

Déplacez doucement l'enregistreur s'il est sous tension. Les mouvements brusques et les chocs peuvent endommager le disque dur.

### Remarque

- Un redémarrage à froid réinitialise tous les paramètres, y compris l'adresse IP.
  - Un redémarrage à froid ne supprime pas les enregistrements.
1. Mettez l'enregistreur hors tension :  
Appuyez sur le bouton d'alimentation de l'enregistreur pendant 4 à 5 secondes, jusqu'à ce que vous entendiez un bip.
  2. Attendez que l'enregistreur soit hors tension, puis retournez-le pour pouvoir accéder au bouton de commande.

3. Maintenez le bouton de commande enfoncé. Appuyez et relâchez le bouton d'alimentation pour démarrer l'enregistreur. Relâchez le bouton de commande au bout de 15 à 30 secondes, lorsque le voyant LED clignote en orange.
4. Remettez soigneusement l'enregistreur à sa place.
5. Le processus est terminé lorsque le voyant d'état à LED passe au vert. Les paramètres des valeurs par défaut de l'appareil ont été rétablis. Si aucun serveur DHCP n'est disponible sur le réseau, l'adresse IP du périphérique est définie par défaut sur l'une des valeurs suivantes :
  - Dispositifs équipés d'AXIS OS 12.0 ou d'une version ultérieure : Obtenu à partir du sous-réseau de l'adresse lien-local (169.254.0.0/16)
  - Dispositifs équipés d'AXIS OS 11.11 ou d'une version antérieure : 192.168.0.90/24
6. Réinitialisez les périphériques raccordés à l'enregistreur.
7. Si votre disque dur est crypté, il doit être monté manuellement après la réinitialisation de l'enregistreur :
  - 7.1. Accédez à l'interface web du périphérique.
  - 7.2. Accédez à **System (Système) > Storage (Stockage)** et cliquez sur **Mount (Monter)**.
  - 7.3. Saisissez le mot de passe de cryptage utilisé lors du cryptage du disque dur.

### Je ne parviens pas à me connecter à l'interface Web du produit

Si vous choisissez un mot de passe pour le produit pendant la configuration, et que vous ajoutez plus tard ce produit à un site, vous ne pouvez plus vous connecter à l'interface Web du produit avec le mot de passe que vous avez choisi. En effet, AXIS Camera Station Edge change les mots de passe de tous les périphériques sur le site.

Pour vous connecter à un périphérique sur votre site, saisissez le nom d'utilisateur **root (racine)** et le mot de passe de votre site.

### Comment effacer tous les enregistrements

1. Dans l'interface Web du périphérique, allez dans **Système > Stockage**.
2. Sélectionnez **Format (Formater)** et cliquez sur **Use tool (Utiliser l'outil)**.

#### Remarque

Cette procédure efface tous les enregistrements du disque dur, mais la configuration de l'enregistreur et du site ne change pas.

### Contactez l'assistance Axis

Si vous avez essayé de résoudre le problème sans succès ou si vous ne trouvez pas de solution à votre problème, contactez le *support Axis* pour obtenir de l'aide.

Enregistrer un rapport système:

1. Dans AXIS S3008 Mk II Recorder, accédez à  > **Save system report (Enregistrer le rapport système)**.
2. Lorsque vous enregistrez un nouveau dossier sur l'assistance en ligne Axis, joignez-y le rapport système.

## **Vous avez besoin d'aide ?**

### **Liens utiles**

- *Manuel d'utilisation d'AXIS Companion*

### **Contactez l'assistance**

Si vous avez besoin d'aide supplémentaire, accédez à [axis.com/support](https://axis.com/support).

T10191657\_fr

2026-02 (M11.2)

© 2023 – 2026 Axis Communications AB