

# AXIS S3008 Mk II Recorder

## デバイスについて

AXIS S3008 Mk II Recorderは、コンパクトなネットワークビデオレコーダーで、簡単に設置できるようPoEスイッチが内蔵されています。この装置には、監視グレードのハードドライブが搭載されています。また、ビデオ映像を簡単にエクスポートできるUSBポートも搭載しています。レコーダーには3種類のモデルがあり、それぞれ2 TB、4 TBまたは8 TBのハードドライブを内蔵しています。

### レコーダーには何台のカメラを接続することができますか？

レコーダーのPoEスイッチには、最大8台の装置を接続できます。

### レコーダーはカメラにどれぐらいの電力を供給できますか？

Power over Ethernet (PoE) には以下の制限があります：

- レコーダーは、PoEで最大8台までのデバイスに電力を供給することができます。
- 使用可能な合計電力量は124 Wです。
- 各ネットワークポートは、PoEポート (PSE) で最大15.4 W (PoEクラス3) をサポートし、カメラ側 (PD) で12.95 Wに対応しています。
- スイッチは、接続された装置のPoE Classに基づいてPoE電力を割り当てます。

## ブラウザーサポート

### Windows®

- Chrome™ (推奨)
- Firefox®
- Edge®

### OS X®

- Chrome™ (推奨)
- Safari®

### その他

- Chrome™
- Firefox®

デバイスの使用方法の詳細については、[ドキュメンテーション | Axis Communications](#)でマニュアルを参照してください。

推奨されるブラウザーの詳細については、[Axis OSブラウザーサポート | Axis Communications](#)にアクセスしてください。

## インストール



このビデオを見るには、このドキュメントのWebバージョンにアクセスしてください。

AXIS S3008 Recorder Mk IIは、AXIS Companionビデオ管理ソフトウェアのバージョン4で使用されます。

## 使用に当たって

### 注

システムの設定を行うときはインターネットアクセスが必要です。

1. My Axisアカウントを登録する, on page 4
2. ハードウェアのインストール, on page 4
3. AXIS Camera Station Edgeのインストール, on page 4
4. サイトを作成する, on page 4
5. モバイルアプリをインストールする, on page 5

インストールが完了したら:

- システム内のすべてのAxisデバイスには最新のAXIS OSが搭載されています。
- すべての装置にはパスワードがあります。
- デフォルト設定での録画が有効です。
- リモートアクセスが使用できます。

## My Axisアカウントを登録する

1. [axis.com/my-axis/login](https://axis.com/my-axis/login)でMy Axisアカウントを登録します。
2. 多要素認証 (MFA) 方法として認証アプリ (TOTP) またはEメールのいずれか1つを選択し、画面に表示される指示に従います。MFAは、ユーザーの本人確認のためのさらなるレイヤーを追加するセキュリティシステムです。

## ハードウェアのインストール

1. カメラのハードウェアをインストールします。
2. LANポート経由でレコーダーをネットワークに接続します。
3. カメラをレコーダー内蔵のPoEスイッチまたは外部PoEスイッチに接続します。
4. コンピューターをレコーダーと同じネットワークに接続します。
5. 電源をレコーダーに接続します。

### 重要

まずレコーダーに電源コードを接続し、電源ケーブルをコンセントに接続する必要があります。

6. 録画やカメラが起動するまで数分間待つてから、続行してください。

### ▲ 注意

オーバーヒートを避けるため、換気の良い環境にレコーダーを置き、レコーダーの周りに十分なスペースを確保してください。

## AXIS Camera Station Edgeのインストール

1. [axis.com/products/axis-camera-station-edgel](https://axis.com/products/axis-camera-station-edgel)に移動し、[Download (ダウンロード)] をクリックします。
2. 設定ファイルを開き、設定アシスタントに従います。
3. My Axisアカウントでサインインします。

## サイトを作成する

1. AXIS Camera Station Edgeを起動します。
2. My Axisアカウントでサインインします。

3. [Create new site (新規サイトの作成)] をクリックして、サイト名を付けます。
4. [Next (次へ)] をクリックします。
5. サイトに追加するデバイスを選択します。
6. [Next (次へ)] をクリックします。
7. ストレージを選択します。
8. [Next (次へ)] をクリックします。
9. [Install (インストール)] をクリックし、AXIS Camera Station Edgeがデバイスを設定するまで待ちます。  
設定の完了までに数分かかる場合があります。

インストールが完了したら:

- システム内のすべてのAxisデバイスには最新のAXIS OSが搭載されています。
- すべての装置にはパスワードがあります。
- デフォルト設定での録画が有効です。
- リモートアクセスが使用できます。

## モバイルアプリをインストールする

### Android版

[Download (ダウンロード)] をクリックするか、次のQR Code®をスキャンします。

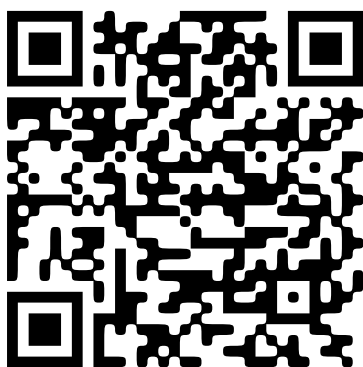

### iOS版

[Download (ダウンロード)] をクリックするか、次のQR Codeをスキャンします。

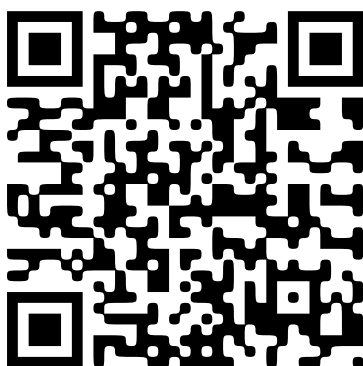

AXIS Camera Station Edgeモバイルアプリを開き、Axisの認証情報でログインします。

My Axisアカウントをお持ちでない場合は、[axis.com/my-axis](https://axis.com/my-axis)にアクセスして新しいアカウントを登録できます。

QRコードは、日本およびその他の国々におけるデンソーウェーブ株式会社の登録商標です。

## webインターフェース

AXIS OS搭載デバイスのWebインターフェースで利用可能なすべての機能と設定については、*AXIS OS Webインターフェースのヘルプ*に移動します。

## 製品概要

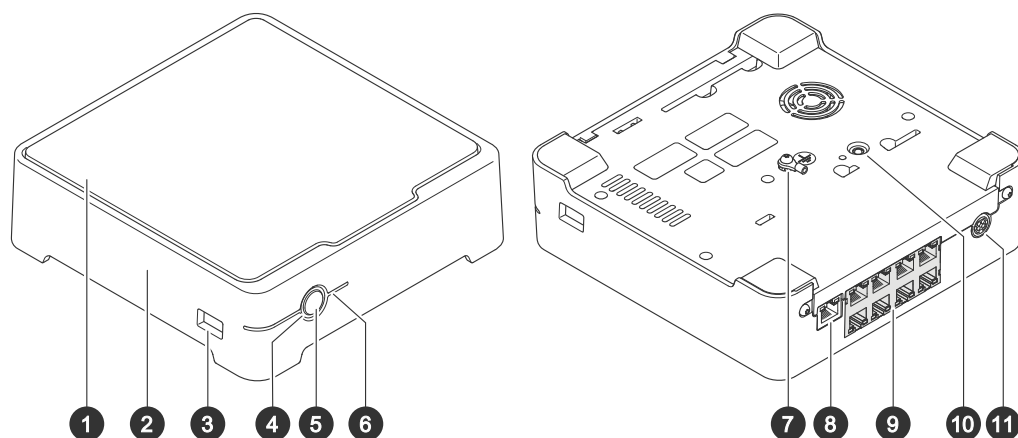

- 1 ハードドライブ
- 2 アラームブザー
- 3 USBポート
- 4 ステータスLED
- 5 電源ボタン
- 6 ハードドライブLED
- 7 アース
- 8 LANポート
- 9 PoEポート (8x)
- 10 コントロールボタン
- 11 電源入力

### 電源ボタン

- レコーダーをシャットダウンするには、電源ボタンを長押しすると、簡単な音が鳴ります。
- ブザーを無音にするには、電源ボタンを少し押します。

### コントロールボタン

コントロールボタンは、以下の用途で使用します。

- 製品を工場出荷時の設定にリセットする。レコーダーをハードリセットする, on page 9を参照してください。
- インターネット経由でワンクリッククラウド接続 (O3C) サービスに接続します。接続するには、ステータスLEDが緑色に点滅するまで約3秒間ボタンを押し続けます。

## トラブルシューティング

ステータスLEDは、以下の情報を提供します:

ステータスLED	説明
緑	レコーダーがオンになっており、ステータスは正常です。
オレンジ	レコーダーの起動中か、ファームウェアのアップグレード中です。LEDインジケーターが緑色になるまで待機してください。
赤	これは、PoEの予算を超えたことを意味している場合があります。装置をレコーダーに接続したばかりの場合は、もう一度削除してみてください。PoEに関する制約事項の詳細については、を参照してください。

ハードドライブLEDは、以下の情報を提供します。

ハードドライブLED	説明
緑	データがハードドライブに書き込まれると、LEDは緑色に点滅します。
赤	録画中断が発生しました。詳細については、[System (システム)] > [Storage (ストレージ)] にアクセスしてください。

この理由でブザーは次のように聞こえます。

- PoE供給容量を超過しています。デバイスをレコーダーに接続したばかりの場合は、もう一度削除してみてください。PoEに関する制約事項の詳細については、を参照してください。

### 注

電源ボタンを短く押して、ブザーを止めることができます。

レコーダーがシャットダウンします。

- レコーダーが深刻なオーバーヒート状態になっています。

## 技術的な問題、ヒント、解決策

問題	解決策
録画が利用できません。	一般的な問題を解決する, on page 9に移動します。
カメラに接続できません。	一般的な問題を解決する, on page 9に移動します。
“No contact (接続できません)” というエラー通知が表示されます。	一般的な問題を解決する, on page 9に移動します。
モバイルアプリに自分のサイトが表示されません。	AXIS Companionモバイルアプリのバージョンが4であることを確認してください。

## 一般的な問題を解決する

再起動、デバイスの設定またはリセットを行う前に、システムレポートを保存することをお勧めします。

Axisサポートに問い合わせる, on page 10を参照してください。

1. カメラとレコーダーに電力が供給されていることを確認します。
2. インターネットに接続されていることを確認します。
3. ネットワークが動作していることを確認します。
4. リモートでない場合は、カメラがコンピューターと同じネットワークに接続されていることを確認します。

まだ動作しませんか？

5. カメラ、レコーダー、およびAXIS Companionデスクトップアプリに最新のファームウェアとソフトウェア更新プログラムがインストールされていることを確認してください。  
「AXIS OSをアップグレードする, on page 9」を参照してください。
6. AXIS Companionデスクトップアプリを再起動します。
7. カメラとレコーダーを再起動します。

まだ動作しませんか？

8. カメラとレコーダーのハードリセットを行って、完全に工場出荷時の設定に戻します。  
レコーダーをハードリセットする, on page 9を参照してください。
9. リセットしたカメラをもう一度サイトに追加します。

まだ動作しませんか？

10. 最新のドライバーを使用してグラフィックカードをアップデートしてください。

まだ動作しませんか？

11. システムレポートを保存し、Axisのテクニカルサポートに連絡してください。  
Axisサポートに問い合わせる, on page 10を参照してください。

## AXIS OSをアップグレードする

新しいデバイスソフトウェアの更新により、最新の改善された一連の機能、機能、およびセキュリティ強化が提供されます。

1. リーダー装置のwebインターフェースに移動します。
2. [Maintenance (メンテナンス)] > [AXIS OS upgrade (AXIS OSのアップグレード)] に移動し、[Upgrade (アップグレード)] をクリックします。
3. 画面上の指示に従ってください。

## レコーダーをハードリセットする

### 重要

レコーダーは電源がオンになっている間は慎重に動かしてください。突然動かしたり衝撃を与えたりすると、ハードドライブが破損する場合があります。

### 注

- ハードリセットを行うと、IPアドレスを含むすべての設定がリセットされます。
  - ハードリセットを行っても、録画は削除されません。
1. レコーダーの電源を切る：  
レコーダーの前面にある電源ボタンを、ピープ音が聞こえるまで4~5秒間押し続けます。
  2. レコーダーがオフになるまで待つてから、裏返してコントロールボタンにアクセスします。

3. コントロールボタンを押し続けます。電源ボタンを押して放し、レコーダーを起動します。コントロールボタンを15~30秒間押し、LEDインジケーターがオレンジ色に光ったらリセットボタンを放します。
4. レコーダーを所定の場所に慎重に戻します。
5. プロセスが完了すると、ステータスLEDが緑色に変わります。これで本製品は工場出荷時の設定にリセットされました。ネットワーク上にDHCPサーバーがない場合、装置のIPアドレスのデフォルトは次のいずれかになります。
  - **AXIS OS 12.0以降の装置:** リンクローカルアドレスサブネット (169.254.0.0/16) から取得
  - **AXIS OS 11.11以前の装置:** 192.168.0.90/24
6. レコーダーに接続されている装置をリセットします。
7. ハードドライブが暗号化されている場合は、レコーダーをリセットしてから手動でマウントする必要があります。
  - 7.1. 装置のwebインターフェースに移動します。
  - 7.2. [System (システム)] > [Storage (ストレージ)] に移動し、[Mount (マウント)] をクリックします。
  - 7.3. ハードドライブを暗号化する際に使用する暗号化パスワードを入力します。

### 製品のwebインターフェースにログインできない

設定中に製品のパスワードを設定し、後でその製品をサイトに追加した場合、設定済みのパスワードでは製品のwebインターフェースにログインできなくなります。これは、AXIS Camera Station Edgeによってサイト内のすべてのデバイスのパスワードが変更されるためです。

サイト内の装置にログインするには、ユーザー名rootとサイトのパスワードを入力します。

### すべての録画を消去する方法

1. 装置のwebインターフェースで、[System (システム)] > [Storage (ストレージ)] に移動します。
2. [Format (フォーマット)] を選択し、[Use tool (ツールを使用)] をクリックします。

#### 注

この手順では、ハードドライブからすべての録画が消去されますが、レコーダーとサイトの設定は変更されません。

### Axisサポートに問い合わせる

トラブルシューティングを試みても問題が解消されない場合や、問題の解決策が見つからない場合は、*Axis Support*にお問い合わせください。

システムレポートを保存する:

1. AXIS S3008 Mk II Recorderで、 > [Save system report (システムレポートを保存する)] の順に移動します。
2. Axisヘルプデスクに新しいサポート案件を登録する際には、システムレポートを添付してください。

## さらに支援が必要ですか？

### 参考リンク

- *AXIS Companion* ユーザーマニュアル

### サポートに問い合わせる

さらにサポートが必要な場合は、[axis.com/support](https://axis.com/support)にアクセスしてください。

T10191657\_ja

2026-02 (M11.2)

© 2023年 – 2026 Axis Communications AB