

AXIS S3008 Mk II Recorder

Podręcznik użytkownika

O urządzeniu

AXIS S3008 Mk II Recorder to kompaktowy rejestrator wideo z wbudowanym przełącznikiem PoE umożliwiającym łatwą instalację. Urządzenie jest wyposażone w dysk twardy klasy systemów dozoru. Ponadto posiada port USB ułatwiający eksportowanie materiału wizyjnego. Dostępne są trzy modele rejestratora: z dyskami twardymi o pojemności 2 TB, 4 TB lub 8 TB.

Ile kamer można podłączyć do rejestratora?

Do przełącznika PoE można podłączyć do ośmiu urządzeń.

Ile energii rejestrator może zapewnić kamerom?

Istnieją ograniczenia dotyczące technologii Power over Ethernet (PoE):

- Rejestrator może zasilac do ośmiu urządzeń za pomocą PoE.
- Łączna ilość dostępnej energii wynosi 124 W.
- Każdy port sieciowy obsługuje do 15,4 W (PoE Class 3) w porcie PoE (PSE) i 12,95 W po stronie kamery (PD).
- Przełącznik przydziela zasilanie PoE w oparciu o klasę PoE połączonego urządzenia.

Obsługiwane przeglądarki

Windows®

- Chrome™ (zalecana)
- Firefox®
- Edge®

OS X®

- Chrome™ (zalecana)
- Safari®

Inne

- Chrome™
- Firefox®

Więcej informacji na temat korzystania z urządzenia znajduje się w podręczniku użytkownika dostępnym na stronie *Documentation | Axis Communications (Dokumentacja | Axis Communications)*.

Więcej informacji na temat zalecanych przeglądarek znajduje się na stronie *Axis OS browser support | Axis Communications (Pomoc do przeglądarki Axis OS | Axis Communications)*.

Instalacja



Aby obejrzeć ten film wideo, przejdź do internetowej wersji dokumentu.

AXIS S3008 Recorder Mk II jest używany wraz z oprogramowaniem AXIS Companion w wersji 4 do zarządzania obrazem wizyjnym.

Od czego zacząć

Uwaga

Podczas konfiguracji systemu wymagany jest dostęp do Internetu.

1. *Rejestrowanie konta My Axis, on page 4*
2. *Instalacja sprzętu, on page 4*
3. *Instalowanie aplikacji AXIS Camera Station Edge, on page 4*
4. *Utwórz lokalizację, on page 4*
5. *Instalacja aplikacji mobilnej, on page 5*

Po zakończeniu instalacji:

- Wszystkie urządzenia Axis w systemie będą miały najnowsze oprogramowanie układowe AXIS OS.
- Wszystkie urządzenia będą chronione hasłami.
- Będzie aktywna funkcja nagrywania z ustawieniami domyślnymi.
- Będzie możliwe korzystanie z dostępu zdalnego.

Rejestrowanie konta My Axis

1. Zarejestruj konto MyAxis na stronie *axis.com/my-axis/login*.
2. Wybierz jedną z metod uwierzytelniania wieloskładnikowego (MFA) **Authenticator App (TOTP) (Aplikacja uwierzytelniająca (TOTP))** lub **Email (E-mail)** i postępuj zgodnie z instrukcjami wyświetlanymi na ekranie. MFA to system zabezpieczeń, który dodaje kolejną warstwę weryfikacji w celu potwierdzenia tożsamości użytkownika.

Instalacja sprzętu

1. Zainstaluj kamery.
2. Połącz rejestrator z siecią za pośrednictwem portu LAN.
3. Połącz kamery z wbudowanym przełącznikiem PoE rejestratora lub zewnętrznym przełącznikiem PoE.
4. Połącz komputer z tą samą siecią, z którą jest połączony rejestrator.
5. Podłącz zasilacz do rejestratora.

Ważne

Najpierw należy podłączyć przewód zasilający do rejestratora, a następnie podłączyć przewód zasilający do gniazdka.

6. Zanim kontynuujesz, poczekaj kilka minut, aż rejestrator i kamery zostaną uruchomione.

▲ UWAGA

Rejestrator powinien znajdować się w miejscu dobrze wentylowanym, w którym jest odpowiednio dużo wolnej przestrzeni wokół niego, aby zapobiec jego przegrzaniu.

Instalowanie aplikacji AXIS Camera Station Edge

1. Przejdź na stronę *axis.com/products/axis-camera-station-edge* i kliknij pozycję **Download (Pobierz)**.
2. Otwórz plik instalacyjny i postępuj zgodnie z instrukcjami asystenta konfiguracji.
3. Zaloguj się przy użyciu *konta My Axis*.

Utwórz lokalizację

1. Uruchom aplikację AXIS Camera Station Edge.
2. Zaloguj się przy użyciu *konta My Axis*.

3. Kliknij **Create new site (Utwórz nową lokalizację)** i nadaj nazwę lokalizacji.
4. Kliknij **Next (Dalej)**.
5. Wybierz urządzenia, które chcesz dodać do lokalizacji.
6. Kliknij **Next (Dalej)**.
7. Wybierz zasób.
8. Kliknij **Next (Dalej)**.
9. Kliknij przycisk **Install (Instaluj)** i poczekaj, aż aplikacja AXIS Camera Station Edge skonfiguruje urządzenia.
Konfiguracja może potrwać kilka minut.

Po zakończeniu instalacji:

- Wszystkie urządzenia Axis w systemie będą miały najnowsze oprogramowanie układowe AXIS OS.
- Wszystkie urządzenia będą chronione hasłami.
- Będzie aktywna funkcja nagrywania z ustawieniami domyślnymi.
- Będzie możliwe korzystanie z dostępu zdalnego.

Instalacja aplikacji mobilnej

System Android

Kliknij przycisk *Download (Pobierz)* lub zeskanuj poniższy QR Code®.

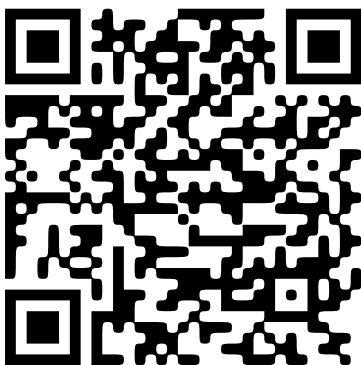

System iOS

Kliknij przycisk *Download (Pobierz)* lub zeskanuj poniższy QR Code.

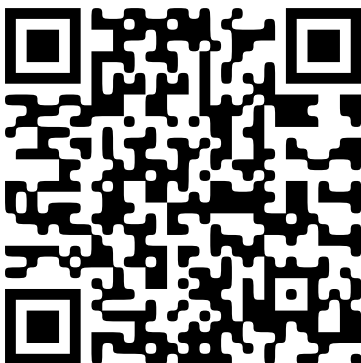

Otwórz aplikację mobilną AXIS Camera Station Edge i zaloguj się przy użyciu poświadczeń Axis.

Jeżeli nie masz konta My Axis, możesz je założyć, przechodząc na stronę axis.com/my-axis.

QRCode to zastrzeżony znak towarowy należący do Denso Wave Incorporated w Japonii i w innych krajach.

Interfejs WWW

Aby zapoznać się ze wszystkimi funkcjami i ustawieniami dostępnymi w interfejsie WWW urządzeń z systemem operacyjnym AXIS OS, przejdź do strony *Pomoc dotycząca interfejsu internetowego AXIS OS*.

Przegląd produktów

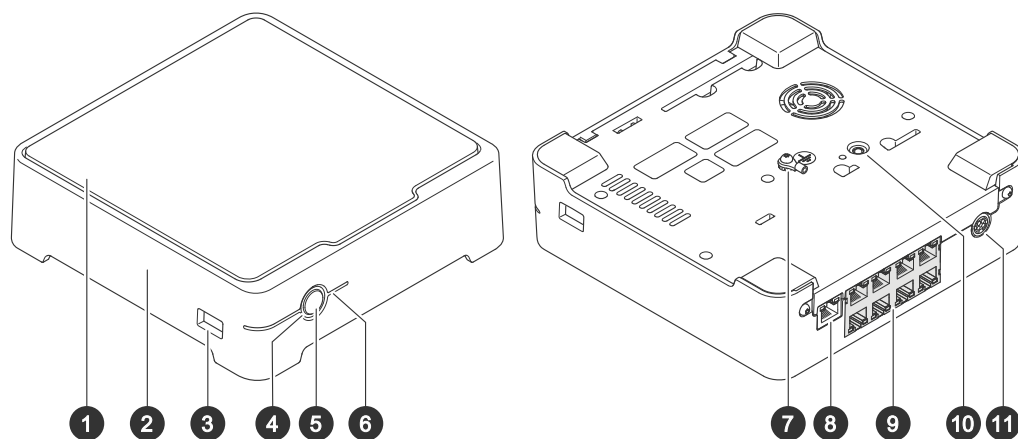

- 1 Dysk twardy
- 2 Brzęczyk alarmu
- 3 Port USB
- 4 Dioda stanu
- 5 Przycisk zasilania
- 6 Wskaźnik LED dysku twardego
- 7 Uziemienie
- 8 Port LAN
- 9 Port PoE (8x)
- 10 Przycisk kontrolny
- 11 Zasilanie

Przycisk zasilania

- Aby wyłączyć rejestrator, naciśnij przycisk zasilania i przytrzymaj, aż brzęczyk wyemituje krótki dźwięk.
- Aby wyciszyć brzęczyk, naciśnij i zwolnij przycisk zasilania.

Przycisk kontrolny

Przycisk kontrolny ma następujące zastosowania:

- Przywracania domyślnych ustawień fabrycznych produktu. Patrz *Twarde resetowanie rejestratora*, on page 9.
- Nawiązywanie połączenia przez Internet z usługą łączenia w chmurze jednym kliknięciem (O3C). Aby połączyć się z usługą, naciśnij i przytrzymaj przycisk przez około trzy sekundy, aż dioda LED stanu zacznie migać na zielono.

Rozwiązywanie problemów –

Wskaźnik LED stanu dostarcza następujących informacji:

| Dioda stanu | Wskazanie |
|--------------|---|
| Zielony | Rejestrator jest włączony, a stan to OK. |
| Pomarańczowy | Rejestrator jest uruchamiany lub trwa aktualizacja oprogramowania sprzętowego. Zaczekaj, aż dioda LED zaświeci się na zielono. |
| Czerwony | Może to oznaczać, że budżet PoE został przekroczony. Jeśli urządzenie zostało dopiero połączone z rejestratorem, spróbuj je ponownie usunąć. Aby uzyskać więcej informacji o ograniczeniach PoE, zobacz . |

Wskaźnik LED dysku twardego dostarcza następujących informacji:

| Wskaźnik LED dysku twardego | Wskazanie |
|-----------------------------|---|
| Zielony | Dioda LED miga na zielono podczas zapisywania danych na dysku twardym. |
| Czerwony | Podczas zapisywania wystąpiło zakłócenie. Aby uzyskać więcej informacji, przejdź do strony System > Storage (Pamięć masowa) . |

Dźwięki brzęczyka:

- Przekroczono budżet PoE. Jeśli urządzenie zostało dopiero połączone z rejestratorem, spróbuj je ponownie usunąć. Aby uzyskać więcej informacji o ograniczeniach PoE, zobacz

Uwaga

Aby wyłączyć brzęczyk, naciśnij krótko przycisk zasilania.

Rejestrator wyłącza się:

- Rejestrator jest poważnie przegrzany.

Problemy techniczne, wskazówki i rozwiązania

| Wydano | Rozwiązanie |
|--|--|
| Moje zapisy są niedostępne. | Przejdź do <i>Rozwiązywanie typowych problemów, on page 9</i> . |
| Nie mogę połączyć się z kamerami. | Przejdź do <i>Rozwiązywanie typowych problemów, on page 9</i> . |
| Otrzymuję powiadomienie o błędzie: „No contact” (Brak kontaktu). | Przejdź do <i>Rozwiązywanie typowych problemów, on page 9</i> . |
| Moje lokalizacje nie są widoczne w aplikacji mobilnej. | Upewnij się, że masz wersję 4 aplikacji mobilnej AXIS Companion. |

Rozwiązywanie typowych problemów

Zalecamy zapisanie raportu systemowego przed ponownym uruchomieniem, skonfigurowaniem lub zresetowaniem urządzeń.

Patrz *Kontakt z pomocą techniczną Axis, on page 10*.

1. Sprawdź, czy kamery i rejestrator są podłączone do zasilania.
2. Sprawdź, czy masz połączenie z Internetem.
3. Sprawdź, czy sieć działa prawidłowo.
4. Sprawdź, czy kamery są podłączone do tej samej sieci, w której znajduje się komputer, chyba że korzystasz z łączności zdalnej.

Nadal coś nie działa?

5. Upewnij się, że kamery, rejestrator i aplikacja komputerowa AXIS Companion mają zainstalowane najnowsze aktualizacje oprogramowania sprzętowego i oprogramowania.
Zobacz *Aktualizacja systemu AXIS OS, on page 9*.
6. Uruchom ponownie aplikację komputerową AXIS Companion.
7. Uruchom ponownie kamery i rejestrator.

Nadal coś nie działa?

8. Wykonaj twardy reset kamer i rejestratora, aby przywrócić w nich ustawienia fabryczne.
Patrz *Twarde resetowanie rejestratora, on page 9*.
9. Podobnie dodaj zresetowane kamery do lokalizacji.

Nadal coś nie działa?

10. Zaktualizuj kartę graficzną przy użyciu najnowszych sterowników.

Nadal coś nie działa?

11. Zapisz raport systemowy i skontaktuj się z *działem wsparcia technicznego Axis*.
Patrz *Kontakt z pomocą techniczną Axis, on page 10*.

Aktualizacja systemu AXIS OS:

Nowe aktualizacje oprogramowania urządzenia zawierają najnowsze, ulepszone opcje, funkcje i zabezpieczenia.

1. Przejdź do interfejsu WWW urządzenia wiodącego.
2. Wybierz kolejno opcje Maintenance > AXIS OS upgrade (Konserwacja > Aktualizacja systemu AXIS OS) > Upgrade (Aktualizuj).
3. Postępuj zgodnie z instrukcjami na ekranie.

Twarde resetowanie rejestratora

Ważne

Gdy rejestrator jest włączony, należy go przesuwając bardzo ostrożnie. Gwałtowne ruchy lub wstrząsy mogą uszkodzić dysk twardy.

Uwaga

- Twardy reset spowoduje zresetowanie wszystkich ustawień, w tym adresu IP.
 - Twardy reset nie powoduje usunięcia nagrań.
1. Wyłącz rejestrator:
Naciśnij przycisk zasilania znajdujący się z przodu rejestratora i przytrzymaj przez 4–5 sekund, aż usłyszysz sygnał dźwiękowy.
 2. Poczekaj na wyłączenie rejestratora, a następnie obróć go, aby uzyskać dostęp do przycisku kontrolnego.
 3. Naciśnij i przytrzymaj przycisk kontrolny. Naciśnij i zwolnij przycisk zasilania, aby uruchomić rejestrator. Zwolnij przycisk kontrolny po 15–30 sekundach, kiedy wskaźnik LED zacznie migać na bursztynowo.

4. Ostrożnie odłóż rejestrator na miejsce.
5. Proces zostanie zakończony, gdy wskaźnik LED stanu zmieni kolor na zielony. Produkt zostanie zresetowany do domyślnych ustawień fabrycznych. Jeśli w sieci nie ma żadnego serwera DHCP, urządzenie będzie mieć domyślnie jeden z następujących adresów IP:
 - Urządzenia z systemem AXIS OS w wersji 12.0 lub nowszej: Uzyskany z podsieci adres łącza lokalnego (169.254.0.0/16)
 - Urządzenia z systemem AXIS OS w wersji 11.11 lub starszej: 192.168.0.90/24
6. Zresetuj urządzenia podłączone do rejestratora.
7. Jeżeli dysk twardy jest zaszyfrowany, należy go zamontować ręcznie po zresetowaniu rejestratora:
 - 7.1. Przejdź do interfejsu WWW urządzenia.
 - 7.2. Przejdź do menu **System > Storage (Zasób)** i kliknij przycisk **Mount (Montaż)**.
 - 7.3. Wprowadź hasło użyte podczas szyfrowania dysku twardego.

Nie mogę zalogować się w interfejsie WWW produktu

W przypadku ustawienia hasła dla produktu podczas konfiguracji, a następnie dodania tego produktu do lokalizacji, nie można zalogować się w interfejsie WWW produktu przy użyciu hasła, które zostało ustawione. Dzieje się tak dlatego, że oprogramowanie AXIS Camera Station Edge zmienia hasła wszystkich urządzeń w lokalizacji.

Aby zalogować się do urządzenia w lokalizacji, wpisz nazwę użytkownika root i hasło dostępu do lokalizacji.

Jak usunąć wszystkie nagrania

1. W interfejsie WWW urządzenia przejdź do menu **System > Storage (Zasób)**.
2. Wybierz **Format** i kliknij **Use tool (Użyj narzędzia)**.

Uwaga

Spowoduje to usunięcie wszystkich nagrań z dysku twardego, ale konfiguracja rejestratora i lokalizacji nie ulega zmianie.

Kontakt z pomocą techniczną Axis

Jeśli procedura rozwiązywania problemów nie przyniosła rezultatu lub nie możesz znaleźć rozwiązania dla swojego problemu, skontaktuj się z *pomocą techniczną Axis* w celu uzyskania pomocy.

Zapisywanie raportu systemowego:

1. W urządzeniu AXIS S3008 Mk II Recorder przejdź do obszaru  > **Save system report (Zapisz raport systemowy)**.
2. W przypadku rejestracji nowego przypadku na stronie wsparcia technicznego Axis dołącz raport systemowy.

Potrzebujesz więcej pomocy?

Przydatne łącza

- *Instrukcja obsługi aplikacji AXIS Companion*

Kontakt z pomocą techniczną

Aby uzyskać pomoc, przejdź na stronę axis.com/support.

T10191657_pl

2026-02 (M11.2)

© 2023 – 2026 Axis Communications AB