

AXIS S3008 Mk II Recorder

Sobre seu dispositivo

O AXIS S3008 Mk II Recorder é um gravador de vídeo em rede compacto com switch PoE integrado para facilitar a instalação. O dispositivo possui uma unidade de disco rígido de categoria de monitoramento. Ela também inclui uma porta USB para facilitar a exportação de cenas de vídeo. O gravador é fornecido em três modelos – incluindo um disco rígido de 2 TB, 4 TB ou 8 TB.

Quantas câmeras posso conectar ao gravador?

Até oito dispositivos podem ser conectados ao switch PoE do gravador.

Quanta potência o gravador pode fornecer às câmeras?

Estas são as limitações do Power over Ethernet (PoE):

- O gravador pode alimentar até oito dispositivos com PoE.
- A potência total disponível é 124 W.
- Cada porta de rede pode fornecer até 15,4 W (PoE Classe 3) na porta PoE (PSE) e 12,95 W no lado da câmera (PD).
- O switch aloca a alimentação PoE com base na classe PoE do dispositivo conectado.

Suporte a navegadores

Windows®

- Chrome™ (recomendado)
- Firefox®
- Edge®

OS X®

- Chrome™ (recomendado)
- Safari®

Outros

- Chrome™
- Firefox®

Para saber mais sobre como usar o dispositivo, consulte o manual disponível em *Documentação | Axis Communications*.

Se desejar obter mais informações sobre navegadores recomendados, acesse *Suporte a navegadores do Axis OS | Axis Communications*.

Instalação



Para assistir a este vídeo, vá para a versão Web deste documento.

O AXIS S3008 Recorder Mk II é usado com a versão 4 do software de gerenciamento de vídeo AXIS Companion.

Início

Observação

Acesso à Internet é necessário durante a configuração do sistema.

1. *Registrar uma conta My Axis, on page 4*
2. *Instalação do hardware, on page 4*
3. *Instalar o AXIS Camera Station Edge, on page 4*
4. *Criar um local, on page 4*
5. *Instalação do aplicativo para dispositivos móveis, on page 5*

Quando a instalação estiver concluída:

- Todos os dispositivos Axis no sistema terão o AXIS OS mais recente.
- Todos os dispositivos têm uma senha.
- A gravação usando as configurações padrão está ativa.
- É possível usar o acesso remoto.

Registrar uma conta My Axis

1. Registre uma conta My Axis em axis.com/my-axis/login.
2. Escolha um dos métodos de autenticação multifator (MFA), **Aplicativo Autenticador (TOTP)** ou **E-mail**, e siga as instruções na tela. O MFA é um sistema de segurança que adiciona mais uma camada de verificação para garantir a identidade do usuário.

Instalação do hardware

1. Instale o hardware da câmera.
2. Conecte o gravador à rede via porta de LAN.
3. Conecte as câmeras ao switch PoE integrado do gravador ou a um switch PoE externo.
4. Conecte o computador à mesma rede que o gravador.
5. Conecte a fonte de alimentação ao gravador.

Importante

Primeiro, conecte o cabo de alimentação ao gravador e, em seguida, conecte o cabo de alimentação à tomada elétrica.

6. Aguarde alguns minutos para que o gravador e as câmeras sejam inicializados antes de prosseguir.

▲ CUIDADO

Mantenha o gravador em um ambiente bem ventilado e com bastante espaço vazio ao redor do gravador para evitar superaquecimento.

Instalar o AXIS Camera Station Edge

1. Acesse axis.com/products/axis-camera-station-edge e clique em **Download (Baixar)**.
2. Abra o arquivo de configuração e siga as instruções do assistente de configuração.
3. Faça login com sua *conta My Axis*.

Criar um local

1. Inicie o AXIS Camera Station Edge.
2. Faça login com sua *conta My Axis*.
3. Clique em **Create new site (Criar novo local)** e dê um nome ao local.

4. Clique em **Next** (Próximo).
5. Selecione os dispositivos que deseja adicionar ao seu site.
6. Clique em **Next** (Próximo).
7. Selecionar armazenamento.
8. Clique em **Next** (Próximo).
9. Clique em **Install (Instalar)** e aguarde enquanto o AXIS Camera Station Edge configura os dispositivos. A configuração pode levar vários minutos.

Quando a instalação estiver concluída:

- Todos os dispositivos Axis no sistema terão o AXIS OS mais recente.
- Todos os dispositivos têm uma senha.
- A gravação usando as configurações padrão está ativa.
- É possível usar o acesso remoto.

Instalação do aplicativo para dispositivos móveis

Para Android

Clique em *Download (Baixar)* ou leia o QR Code® a seguir.

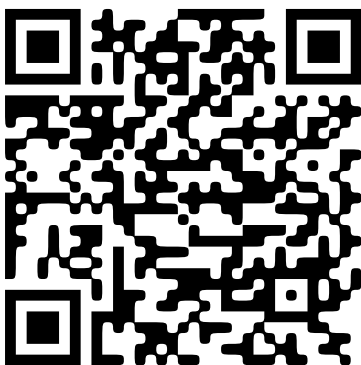

Para iOS

Clique em *Download (Baixar)* ou leia o QR Code a seguir.

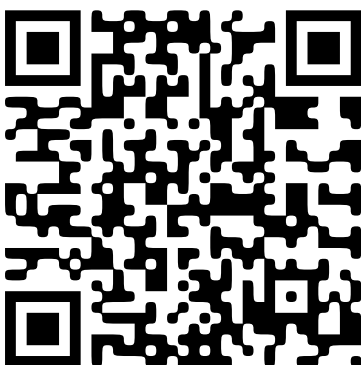

Abra o aplicativo AXIS Camera Station Edge para dispositivos móveis e faça login com suas credenciais da Axis.

Se você não tiver uma conta My Axis, acesse axis.com/my-axis para registrar uma nova conta.

QR Code é uma marca registrada da Denso Wave Incorporated no Japão e em outros países.

A interface Web

Para ler sobre todos os recursos e configurações disponíveis na interface Web de dispositivos com AXIS OS, vá para *Ajuda da interface Web do AXIS OS*.

Visão geral do produto

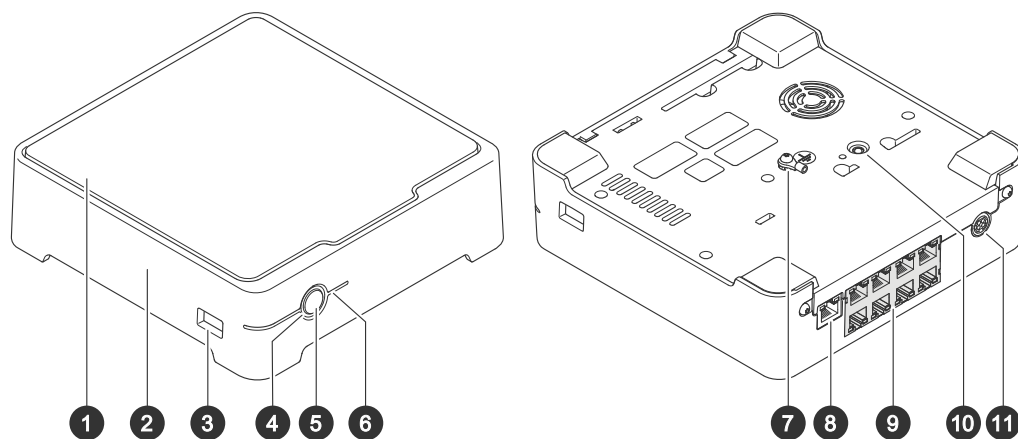

- 1 Disco rígido
- 2 Sinal do alarme
- 3 Porta USB
- 4 LED de estado
- 5 Botão liga/desliga
- 6 LED do disco rígido
- 7 Aterramento
- 8 Porta LAN
- 9 Porta PoE (8x)
- 10 Botão de controle
- 11 Potência de entrada

Botão liga/desliga

- Para desligar o gravador, pressione o botão liga/desliga até que o alarme sonoro toque brevemente.
- Para parar o alarme sonoro, pressione brevemente o botão liga/desliga.

Botão de controle

O botão de controle é usado para:

- Restaurar o produto para as configurações padrão de fábrica. Consulte *Reiniciar um gravador forçadamente*, on page 9.
- Conexão a um serviço de conexão em nuvem com um clique (O3C) via Internet. Para conectar, mantenha o botão pressionado por aproximadamente 3 segundos até o LED de status piscar em verde.

Solução de problemas

O LED de status fornece as seguintes informações:

LED de estado	Indicação
Verde	O gravador está ligado e o status está ok
Laranja	O gravador está inicializando ou o firmware está sendo atualizado. Espere até o LED ficar verde.
Vermelho	Isso pode significar que a capacidade de PoE foi excedida. Se você acabou de conectar um dispositivo ao gravador, tente removê-lo novamente. Para obter mais informações sobre as limitações de PoE, consulte .

O LED do disco rígido fornece as seguintes informações:

LED do disco rígido	Indicação
Verde	O LED pisca em verde quando os dados são gravados na unidade de disco rígido.
Vermelho	Uma interrupção de gravação ocorreu. Vá para System (Sistema) > Storage (Armazenamento) para obter mais informações.

O alerta sonoro soa por este motivo:

- O orçamento do PoE está excedido. Se você acabou de conectar um dispositivo ao gravador, tente removê-lo novamente. Para obter mais informações sobre as limitações de PoE, consulte .

Observação

Você pode parar o alerta sonoro com uma pressionamento curto do botão liga/desliga.

O gravador desliga:

- O gravador está extremamente superaquecido.

Problemas técnicos, dicas e soluções

Emissão	Solução
Minhas gravações não estão disponíveis.	Vá para <i>Corrigir problemas comuns, on page 8</i> .
Não consigo conectar às minhas câmeras.	Vá para <i>Corrigir problemas comuns, on page 8</i> .
Recebo uma notificação de erro: "No contact" ("Sem contato").	Vá para <i>Corrigir problemas comuns, on page 8</i> .
Os meus sites não aparecem no meu aplicativo móvel.	Certifique-se de ter a versão 4 do app AXIS Companion para dispositivos móveis.

Corrigir problemas comuns

Antes de reiniciar, configurar ou redefinir seus dispositivos, recomendamos que salvar um relatório do sistema.

Consulte *Entre em contato com o suporte Axis, on page 10*.

1. Verifique se suas câmeras e o gravador têm energia.
2. Verifique a conexão com a internet.
3. Verifique se a rede está funcionando.
4. Verifique se as câmeras estão conectadas à mesma rede que o computador, a menos que você esteja acessando remotamente.

Ainda não está funcionando?

5. Certifique-se de que as câmeras, o gravador e o aplicativo de desktop AXIS Companion possuam o firmware e as atualizações de software mais recentes.
Consulte *Atualizar o AXIS OS, on page 9*.
6. Reinicie o aplicativo de desktop AXIS Companion.
7. Reinicie suas câmeras e o gravador.

Ainda não está funcionando?

8. Faça uma reinicialização forçada nas câmeras e no gravador, para colocá-los completamente nas configurações padrão de fábrica.
Consulte *Reiniciar um gravador forçadamente, on page 9*.
9. Adicione as câmeras redefinidas novamente ao site.

Ainda não está funcionando?

10. Atualize sua placa gráfica com os drivers mais recentes.

Ainda não está funcionando?

11. Salve um relatório do sistema e entre em contato com o *suporte técnico da Axis*.
Consulte *Entre em contato com o suporte Axis, on page 10*.

Atualizar o AXIS OS

As novas atualizações do software do dispositivo oferecem os mais recentes e avançados conjuntos de recursos, funções e aperfeiçoamentos de segurança.

1. Vá para a interface Web do dispositivo líder.
2. Vá para **Maintenance (Manutenção) > AXIS OS upgrade (Atualização do AXIS OS)** e clique em **Upgrade (Atualizar)**.
3. Siga as instruções na tela.

Reiniciar um gravador forçadamente

Importante

Mova o gravador cuidadosamente enquanto ele estiver ligado. Movimentos repentinos ou choques podem danificar o disco rígido.

Observação

- Uma redefinição forçada redefinirá todas as configurações, incluindo o endereço IP.
 - Uma redefinição forçada não removerá suas gravações.
1. Desligue o gravador:
Pressione o botão liga/desliga na parte frontal do gravador por 4 – 5 segundos até ouvir um bipe.
 2. Aguarde até que o gravador seja desligado e, em seguida, ligue-o para acessar o botão de controle.
 3. Pressione e segure o botão de controle. Pressione e solte o botão liga/desliga para iniciar o gravador. Solte o botão de controle após 15 – 30 segundos quando o LED indicador piscar em âmbar.
 4. Coloque cuidadosamente o gravador de volta no lugar.
 5. O processo estará concluído quando o indicador do LED de estado ficar verde. O produto foi então redefinido para as configurações padrão de fábrica. Se nenhum servidor DHCP estiver disponível na rede, o endereço IP do dispositivo terá como padrão um dos seguintes:

- Dispositivos com AXIS OS 12.0 e posterior: Obtido da sub-rede de endereços locais de link (169.254.0.0/16)
 - Dispositivos com AXIS OS 11.11 e anterior: 192.168.0.90/24
6. Redefina seus dispositivos conectados ao gravador.
 7. Se o disco rígido estiver criptografado, ele deverá ser montado manualmente após a redefinição do gravador:
 - 7.1. Vá para a interface Web do dispositivo.
 - 7.2. Vá para **System (Sistema) > Storage (Armazenamento)** e clique em **Mount (Montar)**.
 - 7.3. Insira a senha de criptografia usada ao criptografar a unidade de disco rígido.

Não consigo fazer login na interface Web do produto.

Se você definir uma senha para o produto durante a configuração e posteriormente adicioná-lo a um site, não será mais possível fazer login na interface Web do produto com essa senha que você definiu. Isso ocorre porque o AXIS Camera Station Edge altera as senhas de todos os dispositivos no site.

Para fazer login em um dispositivo em seu site, digite o nome de usuário **root** e a senha do seu site.

Como apagar todas as gravações

1. Na interface Web do dispositivo, vá para **System (Sistema) > Storage (Armazenamento)**.
2. Selecione **Format (Formatar)** e clique em **Use tool (Usar ferramenta)**.

Observação

Este procedimento apaga todas as gravações da unidade de disco rígido, mas a configuração do gravador e do site não muda.

Entre em contato com o suporte Axis

Caso não tenha tido sucesso ao tentar solucionar o problema ou não consiga encontrar uma solução para o seu problema, entre em contato com o *Suporte Axis* para obter assistência.

Salvar um relatório do sistema:



1. Em AXIS S3008 Mk II Recorder, acesse  > **Save system report (Salvar relatório do sistema)**.
2. Quando você registrar um novo caso em Axis Helpdesk, anexe o relatório do sistema.

Precisa de mais ajuda?

Links úteis

- *Manual do usuário AXIS Companion*

Entre em contato com o suporte

Se precisar de ajuda adicional, acesse axis.com/support.

T10191657_pt

2026-02 (M11.2)

© 2023 – 2026 Axis Communications AB