

## **AXIS Camera Station S9002 Mk II Desktop Terminal**

**Руководство пользователя**

# AXIS Camera Station S9002 Mk II Desktop Terminal

## Содержание

---

Сведения об устройстве .....	3
Начало работы .....	4
Установка устройства .....	5
Настройка устройства .....	10
Настройка при первом запуске .....	10
Войдите на сервер .....	10
Настройка ПО AXIS Camera Station .....	12
Управление учетными записями пользователей Windows® .....	16
Создание учетной записи пользователя .....	16
Создание учетной записи администратора .....	16
Создание локальной группы пользователей .....	16
Удаление учетной записи пользователя .....	16
Изменение пароля учетной записи пользователя .....	17
Создание дискеты сброса пароля для учетной записи пользователя .....	17
Управление учетными записями пользователей AXIS Camera Station .....	18
Настройка прав доступа пользователей .....	18
Добавление пользователей или групп .....	18
Права доступа пользователей или групп .....	19
Управление устройством .....	22
Обновление Windows® .....	22
Настройка параметров Центра обновления Windows .....	22
Поиск и устранение неисправностей .....	24
Проверка текущей версии BIOS .....	24
Выполнение восстановления системы .....	24
Устранение неполадок AXIS Camera Station .....	24
Обзор продукции .....	25
Передняя и задняя стороны .....	25
Технические характеристики .....	26
Нужна дополнительная помощь? .....	30
Полезные ссылки .....	30
Связаться со службой поддержки .....	30

# AXIS Camera Station S9002 Mk II Desktop Terminal

## Сведения об устройстве

---

### Сведения об устройстве

AXIS Camera Station S9002 Mk II Desktop Terminal — это простой в установке настольный терминал для систем охранного видеонаблюдения с высоким качеством изображения, поддерживающий одновременную передачу четырех видеопотоков с разрешением 4K. Для минимизации времени установки терминал поставляется с предварительно настроенными параметрами. Кроме того, в него уже загружен клиент AXIS Camera Station и все необходимое ПО. Выполненный в компактном корпусе, терминал AXIS S9002 Mk II дополняет стоечные серверы Axis, позволяя создать рабочую станцию охранного видеонаблюдения профессионального уровня. Терминал построен на основе проверенных аппаратных компонентов, таких как графическая карта и процессор, а также поддерживает четыре монитора для оптимального обзора системы. AXIS S9002 Mk II поставляется с трехлетней гарантией на оборудование, включая услугу замены на объекте, клавиатурой и компьютерной мышью.

# AXIS Camera Station S9002 Mk II Desktop Terminal

## Начало работы

---

### Начало работы

Стандартная процедура настройки настольного терминала AXIS Camera Station:

- 1.
2. Настройте ОС Windows®. Рекомендуемые действия:
  - Обновите Windows® до последней версии. См.
  - Создайте стандартную учетную запись пользователя. См.
- 3.
4. Обновите AXIS Camera Station до последней версии.
  - Если система подключена к сети, откройте приложение AXIS Recorder Toolbox и щелкните **Update AXIS Camera Station (Обновить AXIS Camera Station)**.
  - Если система работает в автономном режиме, перейдите на сайт *axis.com* и загрузите последнюю версию.
- 5.

# AXIS Camera Station S9002 Mk II Desktop Terminal

## Установка устройства

---

### Установка устройства

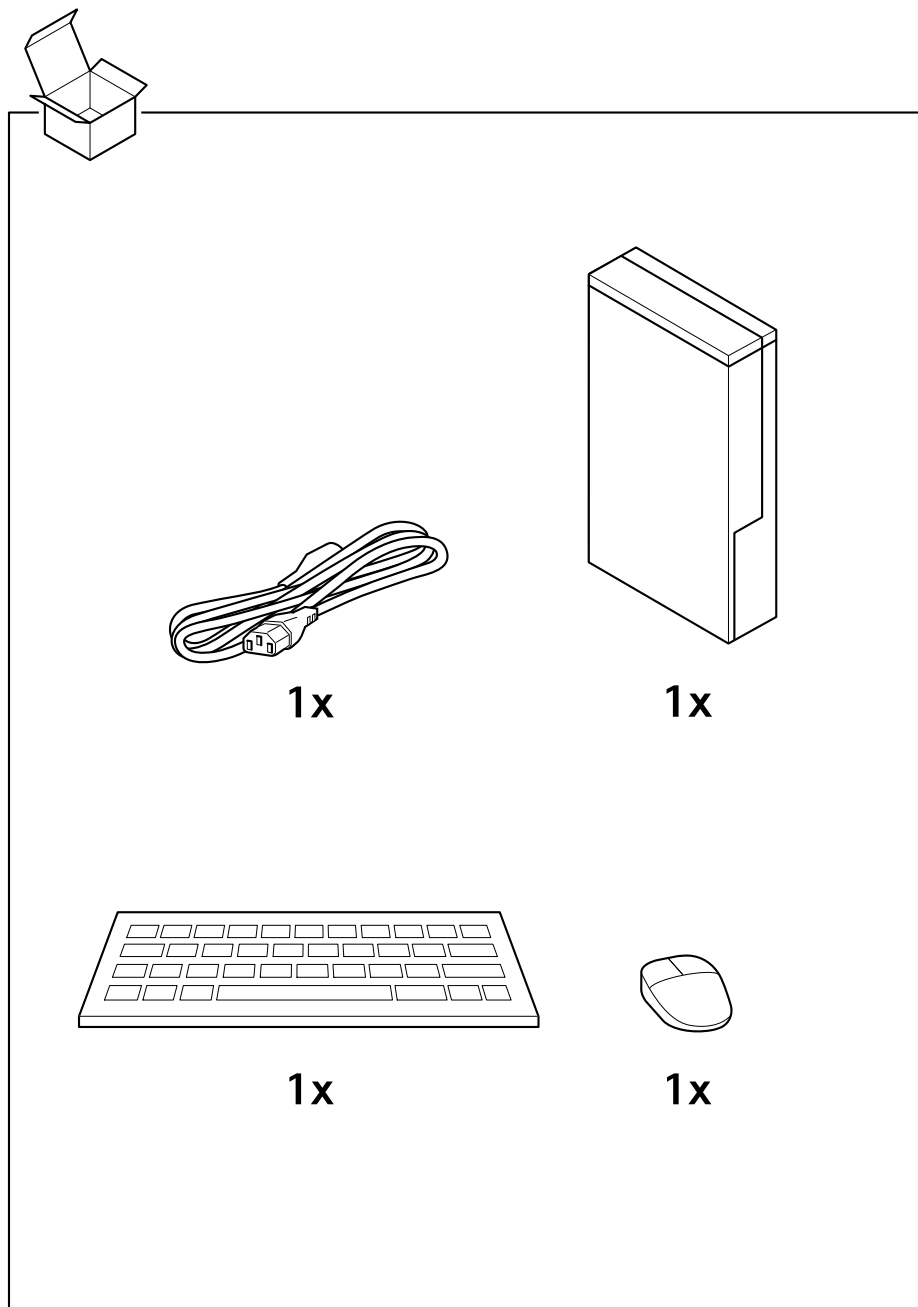

# AXIS Camera Station S9002 Mk II Desktop Terminal

## Установка устройства

---

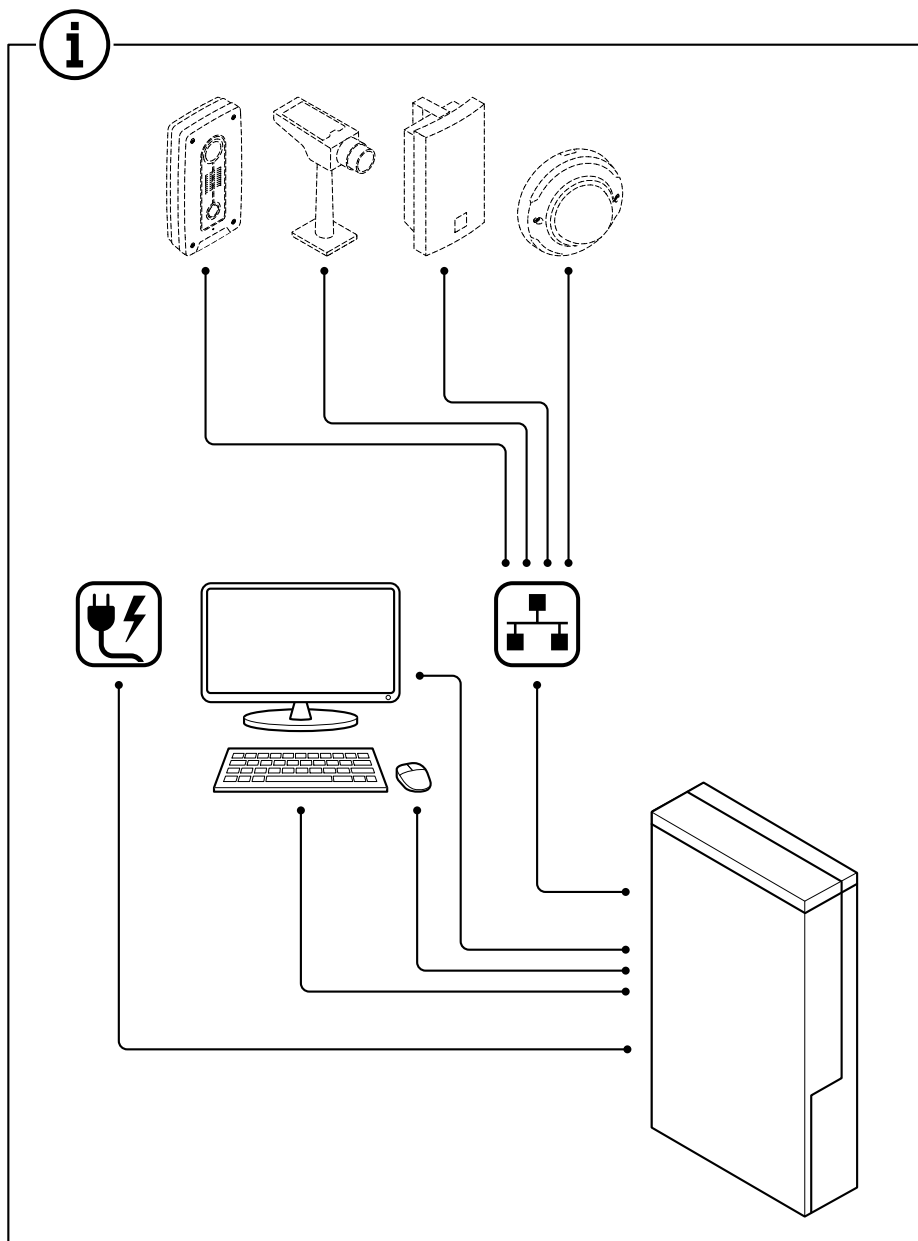

# AXIS Camera Station S9002 Mk II Desktop Terminal

## Установка устройства

---

### 1.1

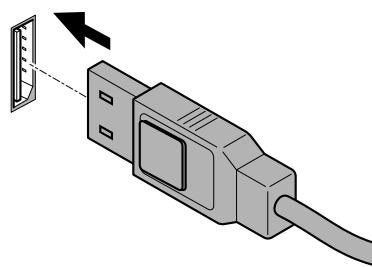
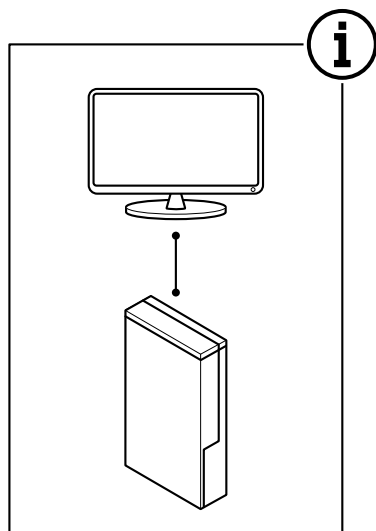

### 1.2

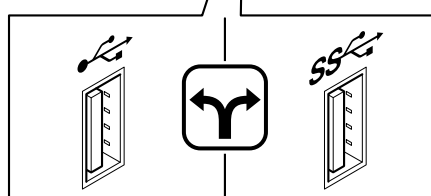
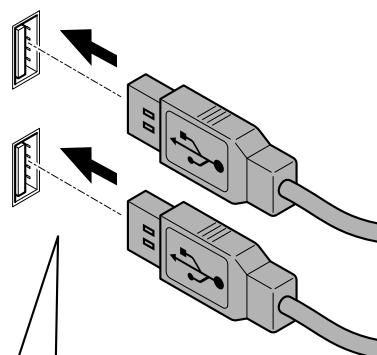
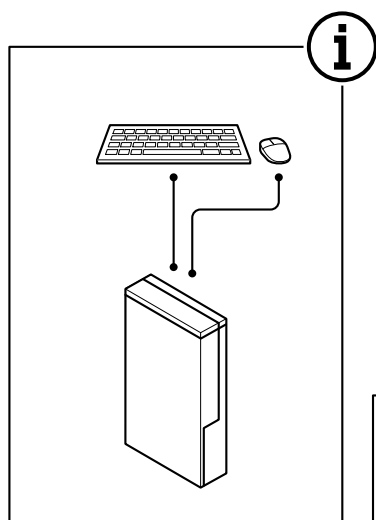

# AXIS Camera Station S9002 Mk II Desktop Terminal

## Установка устройства

---

### 1.3

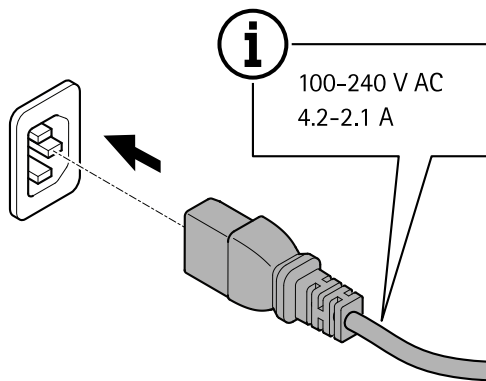
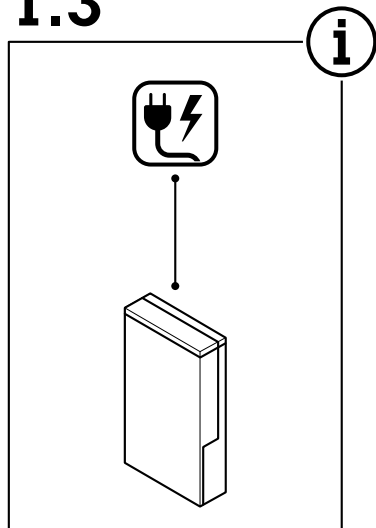

### 1.4

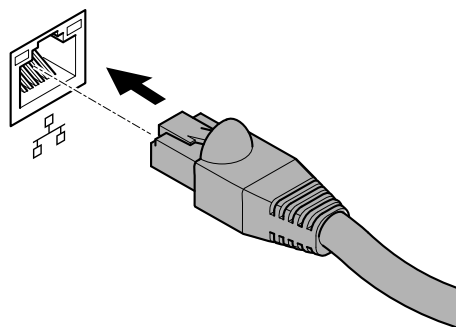
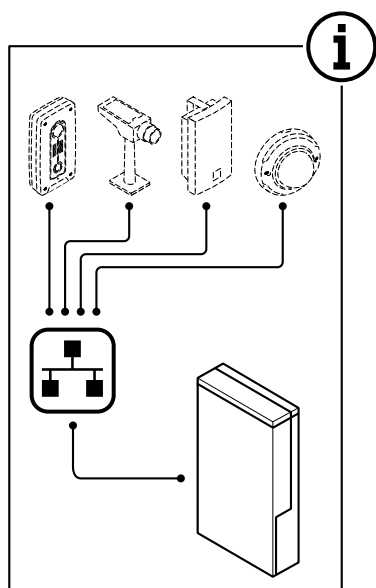



# AXIS Camera Station S9002 Mk II Desktop Terminal

## Установка устройства

---

**1.5**

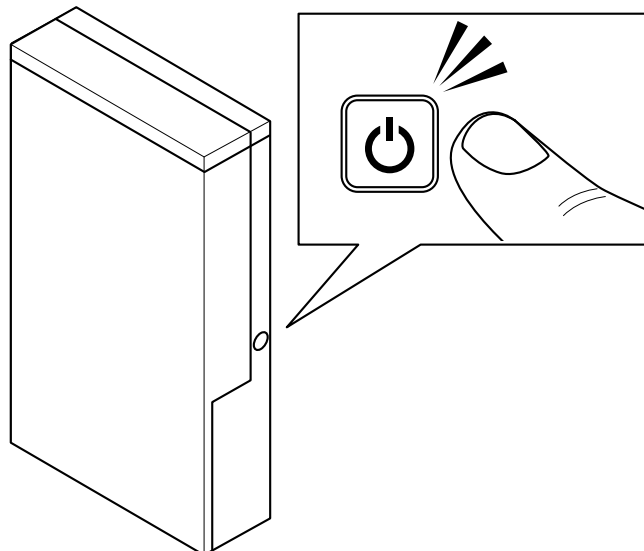

**1.6**

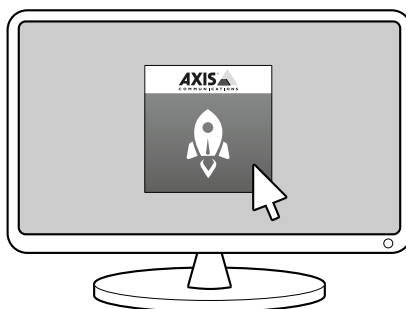

# AXIS Camera Station S9002 Mk II Desktop Terminal

## Настройка устройства

---

### Настройка устройства

#### Настройка при первом запуске



Для просмотра видео откройте веб-версию данного документа.

[help.axis.com/?&pid=46529&section=first-time-configuration](http://help.axis.com/?&pid=46529&section=first-time-configuration)

После настройки Windows® автоматически запустится программа AXIS Recorder Toolbox и откроется мастер настройки при первом запуске. В помощь этого мастера вы настроите несколько базовых параметров, необходимых для последующего управления устройством в AXIS Recorder Toolbox.

1. При необходимости измените имя компьютера и нажмите кнопку **Next (Далее)**.
2. В разделе **Date and time (Дата и время)** настройте следующие параметры и нажмите **Next (Далее)**.
  - Выберите часовой пояс.
  - Чтобы настроить NTP-сервер, выберите **NTP server (NTP-сервер)** и введите адрес NTP-сервера.
  - Для настройки вручную выберите **Manual (Вручную)**, затем введите дату и время.
3. В разделе **Network settings (Настройки сети)** настройте следующие параметры и нажмите **Next (Далее)**.
  - Параметры **Use automatic IP settings (DHCP) (Использовать автоматическую настройку IP-адреса (DHCP))** и **Use automatic DNS settings (Использовать автоматическую настройку DNS-сервера)** по умолчанию включены.
  - Если устройство подключено к сети с DHCP-сервером, автоматически отображаются назначенные сервером IP-адрес, маска подсети, шлюз и предпочитаемый DNS.
  - Если устройство не подключено к сети или в ней нет DHCP-сервера, введите ручную соответствующие IP-адрес, маску подсети, шлюз и предпочитаемый DNS-сервер.
4. В разделе **Power settings (Параметры питания)**:
  - параметры **Never put the computer to sleep (Никогда не переводить компьютер в спящий режим)** и **Never turn off the display (Никогда не выключать дисплей)** по умолчанию включены.
  - Чтобы живой просмотр и записи были доступны всё время, рекомендуется оставить оба параметра включенными. Настройки можно в любой момент изменить в меню **Start > Settings > System > Power & Sleep (Пуск > Параметры > Система > Питание и спящий режим)**.
5. Нажмите **Finish ("Завершить")**. Если имя компьютера было изменено, AXIS Recorder Toolbox предложит перезагрузить устройство.

# AXIS Camera Station S9002 Mk II Desktop Terminal

## Настройка устройства

### Войдите на сервер

Используя клиент AXIS Camera Station, вы можете подключиться к нескольким серверам или к одному серверу, установленному на локальном компьютере или где-либо еще в сети. Можно подключаться к серверам AXIS Camera Station и использовать разные способы подключения:

Последние использовавшиеся серверы – Подключитесь к серверам, использованным в предыдущем сеансе.

Этот компьютер – Подключитесь к серверу, установленному на том же компьютере, что и клиент.

Удаленный сервер – См. .

AXIS Secure Remote Access – См. .

#### Примечание

При первом подключении к серверу клиент проверяет идентификатор сертификата сервера. Чтобы убедиться, что вы подключаетесь к правильному серверу, вручную сверьте идентификатор сертификата с тем, который отображается в AXIS Camera Station Service Control.

Список серверов	Чтобы подключиться к серверам из списка серверов, выберите один из раскрывающегося меню <b>Server list</b> (Список серверов). Выберите  для составления или изменения списков серверов.
Импортировать список серверов	Чтобы импортировать список серверов, экспортированный из AXIS Camera Station, нажмите <b>Import server list</b> (Импортировать список серверов) и найдите файл <b>.msl</b> .
Удалить сохраненные пароли	Чтобы удалить сохраненные имена пользователей и пароли на всех подключенных серверах, нажмите <b>Delete saved passwords</b> (Удалить сохраненные пароли).
Изменить настройки клиента проху	Возможно, вам придется изменить настройки прокси-сервера клиента для подключения к серверу. Нажмите <b>Change client proxy settings</b> (Изменить параметры прокси-сервера для клиента).

### Вход на удаленном сервере

1. Выберите **Удаленный сервер**.
2. Выберите сервер в раскрывающемся списке **Remote server** (**Удаленный сервер**) или введите IP-адрес или адрес DNS.

Если в списке нет нужного сервера, щелкните , чтобы обновить список доступных удаленных серверов. Если сервер настроен на подключение клиентских узлов через порт, отличный от заданного по умолчанию порта 55752, введите IP-адрес, а за ним – номер порта, например 192.168.0.5:46001.

3. Доступны следующие варианты действий:
  - Выберите **Log in as current user** (**Войти как текущий пользователь**), чтобы войти в систему как текущий пользователь Windows.
  - Снимите флажок **Log in as current user** (**Войти как текущий пользователь**) и нажмите **Log in** (**Войти**). Выберите **Other user** (**Другой пользователь**) и введите другое имя пользователя и пароль, чтобы войти в систему с другими учетными данными.

### Войти в AXIS Secure Remote Access

#### Примечание

При попытке подключения к серверу с помощью Axis Secure Remote Access сервер не может автоматически обновить клиент.

# AXIS Camera Station S9002 Mk II Desktop Terminal

## Настройка устройства

---

1. Перейдите по ссылке **Войти в службу AXIS Secure Remote Access**.
2. Введите учетные данные My Axis.
3. Нажмите **Sign in (Войти)**.
4. Нажмите **Grant (Предоставить)**.

## Настройка ПО AXIS Camera Station

В этом руководстве по началу работы будут последовательно рассмотрены все основные действия, необходимые для запуска системы.

Прежде чем начать, возможно, потребуется выполнить указанные ниже действия.

- Выполните настройку сети с учетом особенностей вашей системы. См. .
- При необходимости настройте порты сервера. См. .
- Примите во внимание аспекты безопасности. См. .

Выполнив необходимую настройку, вы можете приступить к работе с Axis Camera Station:

- 1.
- 2.
- 3.
- 4.
- 5.
- 6.
- 7.
- 8.

## Запуск системы управления видео

Чтобы запустить клиент AXIS Camera Station, дважды щелкните его значок. При первом запуске клиент пытается войти на сервер AXIS Camera Station, установленный на том же компьютере, что и клиент.

Можно подключаться к разным серверам AXIS Camera Station и использовать разные способы подключения.

## Добавить устройства

При первом запуске AXIS Camera Station открывается страница **Add devices (Добавить устройства)**. AXIS Camera Station выполняет поиск подключенных устройств в сети и выводит на экран список найденных устройств.

1. Выберите из списка камеры, которые нужно добавить. Если не удается найти камеру, нажмите кнопку **Manual search (Поиск вручную)**.
2. Нажмите **Добавить**.
3. Выберите один из двух вариантов: **Быстрая настройка** или **Конфигурация AXIS Site Designer**. Нажмите **Next ("Далее")**.
4. Используйте параметры по умолчанию и убедитесь, что для метода записи задано значение **None (Нет)**. Щелкните **Установить**.

# AXIS Camera Station S9002 Mk II Desktop Terminal

## Настройка устройства

---

### Настройка способа записи

1. Перейдите в меню Конфигурация > Записи и события > Способ записи.
2. Выберите камеру.
3. Включите функцию Motion detection (Обнаружение движения) или Continuous (Непрерывная) или обе.
4. Нажмите Применить.

### Просмотреть живое видео

1. Откройте вкладку Live view (Живой просмотр).
2. Выберите камеру для просмотра видео в реальном времени.

### Просмотр записей

1. Откройте вкладку Recordings (Записи).
2. Выберите камеру, с которой вы хотите просмотреть записи.

### Добавление закладок



1. Перейти к записи.
2. На шкале времени камеры можно увеличить, уменьшить масштаб или установить соответствующий маркер в нужном местоположении.
3. Нажмите  .
4. Введите имя и описание закладки. Чтобы можно было легко найти и опознать закладку, используйте в описании ключевые слова.
5. Выберите Запретить удаление записи, чтобы заблокировать запись.

#### Примечание

Заблокированную запись удалить невозможно. Чтобы разблокировать видеозапись, отключите данный параметр или удалите закладку.

6. Щелкните ОК, чтобы сохранить закладку.

### Экспорт записей

1. Откройте вкладку Recordings (Записи).
2. Выберите камеру, с которой вы хотите экспортировать записи.
3. Нажмите значок  для отображения маркеров выбора.
4. Перетаскивая маркеры, выберите записи, которые требуется экспортировать.
5. Нажмите  , чтобы открыть вкладку Export (Экспорт).
6. Нажмите кнопку Export... (Экспорт...).

### Воспроизведение и проверка записей в приложении AXIS File Player

1. Перейдите в папку с экспортированными записями.

# AXIS Camera Station S9002 Mk II Desktop Terminal

## Настройка устройства

---

2. Дважды щелкните значок приложения AXIS File Player.
3. Нажмите , чтобы показать заметки к записи.
4. Для проверки цифровой подписи:
  - 4.1 Перейдите в меню Tools (Инструменты) > Verify digital signature (Проверка цифровой подписи).
  - 4.2 Выберите Validate with password (Проверка с паролем) и введите пароль.
  - 4.3 Нажмите Verify (Проверить). Появится страница результатов проверки.

### Примечание

Цифровая подпись отличается от видео с цифровой подписью. Подписанное видео позволяет отследить видео до камеры, с которой оно поступило, что дает возможность убедиться, что запись не была подделана. Дополнительные сведения см. в разделе *Видео с цифровой подписью* и в руководстве пользователя камеры.

## Конфигурация сети

Если клиент AXIS Camera Station Client, сервер AXIS Camera Station Server и подключенные сетевые устройства находятся в разных сетях, перед использованием AXIS Camera Station настройте параметры прокси-сервера или межсетевого экрана.

### Настройки прокси клиента

Если между клиентом и сервером находится прокси-сервер, настройте параметры прокси-сервера на клиенте.

1. Откройте клиент AXIS Camera Station.
2. Нажмите Change client proxy settings (Изменить параметры прокси-сервера для клиента).
3. Измените параметры прокси-сервера для клиента.
4. Нажмите кнопку ОК.

### Параметры прокси-сервера на сервере

Если между сетевыми устройствами и сервером находится прокси-сервер, настройте параметры прокси-сервера на сервере.

1. Откройте приложение AXIS Camera Station Service Control.
2. Выберите Modify settings (Изменить параметры).
3. В разделе Proxy settings (Параметры прокси) используйте значение по умолчанию System account internet option (Свойства браузера системной учетной записи) или выберите Use manual proxy settings (Использовать параметры прокси, заданные вручную).
4. Нажмите Сохранить.

### NAT и межсетевой экран

Если между клиентом и сервером находится NAT, межсетевой экран или аналогичные системы, настройте параметры NAT или межсетевого экрана так, чтобы порту HTTP, порту TCP и порту потоковой передачи, указанным в настройках AXIS Camera Station Service Control, было разрешено передавать данные через межсетевой экран или NAT. За инструкциями по настройке NAT или межсетевого экрана обратитесь к администратору сети.

## Настройка порта сервера

Сервер AXIS Camera Station использует порты 55752 (HTTP), 55754 (TCP), 55756 (мобильная связь) и 55757 (мобильная потоковая передача) для связи между сервером и клиентом. При необходимости порты можно изменить с помощью приложения AXIS Camera Station Service Control.

# AXIS Camera Station S9002 Mk II Desktop Terminal

## Настройка устройства

---

### Рекомендации по обеспечению безопасности

Во избежание несанкционированного доступа к камерам и записям рекомендуется придерживаться следующих правил.

- Используйте надежные пароли для всех сетевых устройств (камер, видеокодеров и дополнительных устройств).
- Установите сервер AXIS Camera Station S9002 Mk II Desktop Terminal, камеры, видеокодеры и дополнительные устройства в защищенной сети, отделенной от офисной сети. Вы можете установить клиент AXIS Camera Station S9002 Mk II Desktop Terminal на компьютере в другой сети, например в сети с доступом в Интернет.
- Убедитесь, что у всех пользователей надежные пароли. Служба Windows Active Directory обеспечивает высокий уровень безопасности.

# AXIS Camera Station S9002 Mk II Desktop Terminal

## Управление учетными записями пользователей Windows®

---

### Управление учетными записями пользователей Windows®

#### Создание учетной записи пользователя

Чтобы обеспечить безопасность ваших личных данных и информации, для каждой локальной учетной записи рекомендуется создать пароль.

**Важно!**

После создания пароля для локальной учетной записи сохраните его где-нибудь, чтобы не забыть. Для локальных учетных записей восстановить утерянный пароль невозможно.

1. Перейдите в раздел **Settings > Accounts > Other people > Add someone else to this PC** (Параметры > Учетные записи > Другие пользователи > Добавить пользователя для этого компьютера).
2. Нажмите кнопку **I don't have this person's sign-in information** (У меня нет учетных данных этого пользователя).
3. Нажмите **Add a user without a Microsoft account** (Добавить пользователя без учетной записи Майкрософт).
4. Введите имя пользователя, пароль и подсказку для пароля.
5. Нажмите **Next** (Далее) и следуйте инструкциям.

#### Создание учетной записи администратора

1. Перейдите в раздел **Settings > Accounts > Other people** (Параметры > Учетные записи > Другие пользователи).
2. Перейдите к учетной записи, которую вы хотите изменить, и выберите пункт **Change account type** (Изменить тип учетной записи).
3. Перейдите в раздел **Account type** (Тип учетной записи) и выберите **Administrator** (Администратор).
4. Нажмите кнопку **OK**.
5. Перезапустите устройство и войдите в систему, используя новую учетную запись администратора.

#### Создание локальной группы пользователей

1. Перейдите в раздел **Computer Management** (Управление компьютером).
2. Перейдите в раздел **Local Users and Groups > Group** (Локальные пользователи и группы > Группа).
3. Щелкните правой кнопкой мыши **Group** (Группа) и выберите **New Group** (Создать группу).
4. Введите имя и описание группы.
5. Добавление членов группы:
  - 5.1 Нажмите **Добавить**.
  - 5.2 Нажмите **Дополнительно**.
  - 5.3 Найдите учетные записи пользователей, которые нужно добавить в группу, и нажмите кнопку **OK** (ОК).
  - 5.4 Нажмите кнопку **OK** (ОК) еще раз.
6. Нажмите **Create** (Создать).



# AXIS Camera Station S9002 Mk II Desktop Terminal

## Управление учетными записями пользователей Windows®

---

### Удаление учетной записи пользователя

#### Важно!

При удалении учетной записи пользователя она удаляется с экрана входа в систему. Вы также удаляете все файлы, настройки и данные программ, сохраненные для этой учетной записи пользователя.

1. Перейдите в раздел **Settings > Accounts > Other people** (Параметры > Учетные записи > Другие пользователи).
2. Перейдите к учетной записи, которую вы хотите удалить, и нажмите **Remove** (Удалить).

### Изменение пароля учетной записи пользователя

1. Войдите в систему, используя учетную запись администратора.
2. Перейдите в раздел **User Accounts > User Accounts > Manage another account in sequence** (Учетные записи пользователей > Учетные записи пользователей > Управления другой учетной записью в последовательности).  
Вы увидите список со всеми учетными записями пользователей на устройстве.
3. Выберите учетную запись пользователя, чей пароль вы хотите изменить.
4. Нажмите кнопку **Change the password** (Изменить пароль).
5. Введите новый пароль и нажмите **Change password** (Изменить пароль).

### Создание дискеты сброса пароля для учетной записи пользователя

Дискету сброса пароля рекомендуется создавать на USB-накопителе. С помощью этой дискеты может выполняться сброс пароля. Без дискеты сброса пароля выполнение процедуры сброса пароля невозможно.

#### Примечание

Если используется Windows 10 или более поздние версии этой системы, вы можете добавить контрольные вопросы в свою локальную учетную запись, на случай если вы забудете свой пароль. В этом случае не потребуется создавать дискету сброса пароля. Чтобы сделать это, перейдите в меню **Start** (Пуск) и выберите **Settings > Sign-in options > Update your security questions** (Параметры > Параметры входа > Обновить контрольные вопросы).

1. Войдите в устройство, используя локальную учетную запись пользователя. Для подключенной учетной записи дискету сброса пароля создать невозможно.
2. Вставьте пустой USB-накопитель в устройство.
3. В поле поиска Windows введите **Create a password reset disk** (Создание дискеты сброса пароля).
4. В помощнике настройки забытых паролей нажмите кнопку **Next** (Далее).
5. Выберите нужный USB-накопитель и нажмите **Next** (Далее).
6. Введите свой текущий пароль и нажмите **Next** (Далее).
7. Следуйте инструкциям на экране.
8. Извлеките USB-накопитель и сохраните его в безопасном месте. При изменении пароля создавать новую дискету не требуется (даже при многократном изменении пароля).

# AXIS Camera Station S9002 Mk II Desktop Terminal

## Управление учетными записями пользователей AXIS Camera Station

### Управление учетными записями пользователей AXIS Camera Station

#### Настройка прав доступа пользователей



Перейдите к пункту Configuration > Security > User permissions (Конфигурация > Безопасность > Права доступа пользователей), чтобы увидеть пользователей и группы, существующие в AXIS Camera Station S9002 Mk II Desktop Terminal.

##### Примечание

Администраторы компьютера, на котором работает сервер AXIS Camera Station S9002 Mk II Desktop Terminal, автоматически получают права администратора системы AXIS Camera Station S9002 Mk II Desktop Terminal. Права доступа группы администраторов нельзя изменить или удалить.

Прежде чем добавлять пользователя или группу, необходимо зарегистрировать этого пользователя или группу на локальном компьютере или получить учетную запись Windows Active Directory. Чтобы добавить пользователя или группу, см. раздел .

Если пользователь входит в группу, то он получает максимальные для данной роли права, которые назначаются отдельному человеку или группе. Если пользователю предоставляются индивидуальные права, то он также получает права доступа, предусмотренные для группы. Например, пользователь получает индивидуальный доступ к камере X. Пользователь также является членом группы, имеющей доступ к камерам Y и Z. Таким образом, пользователь будет иметь доступ к камерам X, Y и Z.

	Тип записи: индивидуальный пользователь.
	Указывает на групповой тип записи.
Название	Имя пользователя в том виде, как оно отображается на локальном компьютере или в Active Directory.
Домен	Домен, к которому относится пользователь или группа.
Тип доступа	Роль в отношении прав доступа, предоставляемая пользователю или группе. Возможные значения роли: администратор, оператор и наблюдатель.
Сведения	Подробная информация о пользователе в том виде, как она отображается на локальном компьютере или в Active Directory.
Сервер	Сервер, к которому относится пользователь или группа.

#### Добавление пользователей или групп

Доступ могут получать учетные записи Microsoft Windows, а также пользователи и группы AXIS Camera Station S9002 Mk II Desktop Terminal. Чтобы добавить пользователя в AXIS Camera Station S9002 Mk II Desktop Terminal, следует добавить пользователей или группу в Windows.

Конкретная процедура добавления пользователя в Windows зависит от используемой версии Windows. Следуйте инструкциям на [сайте Майкрософт](#). Если вы используете домен Active Directory, обратитесь к администратору сети

##### Добавление пользователей или групп

1. Перейдите в меню Configuration > Security > User permissions (Конфигурация > Безопасность > Права доступа пользователей).
2. Нажмите **Добавить**.  
Доступные пользователи и группы содержатся в списке.
3. В разделе **Scope (Область действия)** укажите, где нужно искать пользователей и группы.
4. В разделе **Show (Отображение)** можно задать отображение пользователей или групп.

# AXIS Camera Station S9002 Mk II Desktop Terminal

## Управление учетными записями пользователей AXIS Camera Station

Если найдено слишком много пользователей или групп, результаты поиска не отображаются. Воспользуйтесь функцией фильтра.

5. Выберите пользователей или группы и нажмите **Добавить**.

Область действия	
Сервер	Выберите для поиска пользователей или групп на локальном компьютере.
Домен	Выберите для поиска пользователей или групп Active Directory.
Выбранный сервер	При подключении к нескольким серверам AXIS Camera Station S9002 Mk II Desktop Terminal выберите сервер в раскрывающемся меню <b>Selected server (Выбранный сервер)</b> .

### Настройка пользователя или группы

1. Выберите пользователя или группу в списке.
2. В разделе **Role (Роль)** выберите **Administrator (Администратор)**, **Operator (Оператор)** или **Viewer (Наблюдатель)**.
3. Если выбрать пункт **Operator (Оператор)** или **Viewer (Наблюдатель)**, вы сможете настроить права доступа пользователей или групп. См. .
4. Нажмите **Save ("Сохранить")**.

### Удаление пользователя или группы

1. Выберите пользователя или группу.
2. Выберите пункт **Remove (Удалить)**.
3. В появившемся диалоговом окне нажмите **ОК**, чтобы подтвердить удаление пользователя или группы.

## Права доступа пользователей или групп

Пользователю или группе можно назначить одну из трех ролей. Информацию о том, как определить роль для пользователя или группы, см. в разделе .

**Администратор** – Полный доступ ко системе, включая доступ к живому просмотру и видеозаписям со всех камер, доступ ко всем портам ввода-вывода и режимам видеонаблюдения. Эта роль необходима для изменения настроек в системе.

**Оператор** – Выберите камеры, виды и порты ввода-вывода для получения доступа к живому видео и видеозаписям. Оператор имеет полный доступ ко всем функциям AXIS Camera Station S9002 Mk II Desktop Terminal за исключением системных настроек.

**Наблюдатель** – Доступ к живому видео с выбранных камер, портов ввода-вывода и видов. У наблюдателя нет доступа к видеозаписям и системным настройкам.

### Камеры

Пользователи или группы, которым назначена роль **Operator (Оператор)** или **Viewer (Наблюдатель)**, имеют следующие права.

Доступ	разрешен доступ к камере и всем функциям камеры.
Видео	разрешен доступ к живому видео с этой камеры.
Прослушать звук	Разрешить прослушивание звука с камеры.
Воспроизведение голоса	Разрешить голосовое вещание через камеру.
Запись в ручном режиме	разрешен запуск и остановка записей вручную.

# AXIS Camera Station S9002 Mk II Desktop Terminal

## Управление учетными записями пользователей AXIS Camera Station

Механическое управление позиционером (PTZ)	разрешен доступ к механическому PTZ-управлению. Доступно только для камер с механическим PTZ-управлением.
Приоритет PTZ-управления	Задать приоритет PTZ-управления. Чем меньше значение, тем выше приоритет. Значению 0 приоритет не назначен. Самый высокий приоритет имеет администратор. Если PTZ-камерой управляет пользователь с ролью более высокого приоритета, остальные пользователи не могут управлять этой камерой в течение 10 секунд (по умолчанию). Доступно только для камер с механическим PTZ-управлением, когда выбран параметр Mechanical PTZ (Механическое PTZ-управление).

### Виды

Пользователи или группы, которым назначена роль **Operator (Оператор)** или **Viewer (Наблюдатель)**, имеют следующие права. Можно выбрать несколько видов и задать права доступа.

Доступ	Разрешить доступ к видам в AXIS Camera Station S9002 Mk II Desktop Terminal.
Изменить	Разрешить изменение видов в AXIS Camera Station S9002 Mk II Desktop Terminal.

### Вводы/выводы

Пользователи или группы, которым назначена роль **Operator (Оператор)** или **Viewer (Наблюдатель)**, имеют следующие права.

Доступ	разрешен полный доступ к порту ввода-вывода.
Считывание	разрешено просматривать состояние порта ввода-вывода. Пользователь не может менять состояние порта.
Запись	разрешено менять состояние порта ввода-вывода.

### Система

Невозможно настроить права доступа, выделенные в списке серым цветом. Если напротив названия права установлен флажок, это значит, что пользователь или группа обладают этим правом по умолчанию.

Пользователи или группы, которым назначена роль **Operator (Оператор)**, имеют следующие права. Для роли **Viewer (Наблюдатель)** также доступна функция **Take snapshots (Сделать снимок)**.

Сделать снимок	Разрешить делать снимки в режимах живого просмотра и записи.
Экспорт записей	Разрешить экспортировать записи.
Создать отчет об инцидентах	Позволяет создавать отчеты об инцидентах.
Prevent access to recordings older than (Запрещен доступ к записям старше, чем)	Запрещает доступ к записям старше указанного периода времени (в минутах). При поиске пользователь не будет получать результатов старше указанного времени.
Доступ к сигналам тревоги, задачам и журналам	Получение уведомлений о сигналах тревоги и разрешение доступа к панели <b>Alarms and tasks (Тревоги и задачи)</b> и вкладке <b>Logs (Журналы)</b> .
Доступ к данным поиска	Разрешить поиск данных, чтобы отслеживать, что произошло во время события.

### Контроль доступа

## AXIS Camera Station S9002 Mk II Desktop Terminal

### Управление учетными записями пользователей AXIS Camera Station

---

Пользователи или группы, которым назначена роль **Operator (Оператор)**, имеют следующие права. Для роли **Viewer (Наблюдатель)** также доступен пункт **Access Management (Управление доступом)**.

Настройка контроля доступа	Позволяет настраивать двери и зоны, профили идентификации, форматы карт и ПИН-коды, зашифрованный обмен данными и многосерверные функции.
Контроль доступа	Позволяет управлять доступом и осуществлять доступ к настройкам Active Directory.

#### Контроль работоспособности системы

Пользователи или группы, которым назначена роль **Operator (Оператор)**, имеют следующие права. Для роли **Viewer (Наблюдатель)** также доступен пункт **Доступ к контролю работоспособности системы**.

Настройка контроля работоспособности системы	Разрешить настройку системы контроля работоспособности системы.
Доступ к контролю работоспособности системы	Разрешить доступ к системе контроля работоспособности системы.

# AXIS Camera Station S9002 Mk II Desktop Terminal

## Управление устройством

---

### Управление устройством

#### Обновление Windows®

Система Windows® периодически проверяет наличие обновлений. Когда доступно обновление, устройство автоматически загружает это обновление, но его необходимо установить вручную.

##### Примечание

Во время запланированного перезапуска системы видеозапись прерывается.

Чтобы проверить наличие обновлений вручную:

1. Перейдите в раздел **Settings > Update & Security > Windows Update (Безопасность > Обновление и безопасность > Центр обновления Windows)**.
2. Нажмите **Check for updates (Проверить наличие обновлений)**.

#### Настройка параметров Центра обновления Windows

Можно изменить способ и время обновления Windows® в соответствии с вашими потребностями.

##### Примечание

Все выполняющиеся записи останавливаются во время выполнения запланированного в расписании перезапуска системы.

1. Откройте приложение **Run (Выполнить)**.
  - Перейдите в раздел **Windows System > Run (Система Windows > Выполнить)** или
2. Введите `gpedit.msc` и нажмите **ОК**. Откроется редактор локальных групповых политик.
3. Перейдите в раздел **Computer Configuration > Administrative Templates > Windows Components > Windows Update (Конфигурация компьютера > Административные шаблоны > Компоненты Windows > Центр обновления Windows)**.
4. Настройте необходимые параметры (см. пример).

##### Пример:

Чтобы обновления автоматически загружались и устанавливались без вмешательства пользователя, а также чтобы при необходимости устройство перезагружалось самостоятельно во вне рабочее время, используйте следующую конфигурацию:

5. Откройте параметр **Always automatically restart at the scheduled time (Всегда автоматически перезагружаться в запланированное время)** и выберите значение:
  - 5.1 **Включено**
  - 5.2 **The restart timer will give users this much time to save their work (minutes) (Таймер перезагрузки предоставит пользователям столько времени для сохранения работы (в минутах))**: 15.
  - 5.3 Нажмите кнопку **ОК**.
6. Откройте параметр **Configure Automatic Updates (Настройка автоматического обновления)** и выберите значение:
  - 6.1 **Включено**
  - 6.2 **Configure Automatic updates (Настройка автоматического обновления)**: Автоматическое скачивание и установка по расписанию
  - 6.3 **Schedule Install day (День установки по расписанию)**: Каждое воскресенье

# AXIS Camera Station S9002 Mk II Desktop Terminal

## Управление устройством

---

- 6.4 Schedule Install time (Время установки по расписанию): 00:00
- 6.5 Нажмите кнопку ОК.
- 7. Откройте параметр Allow Automatic Updates immediate installation (Разрешить немедленную установку автоматических обновлений) и выберите значение:
  - 7.1 Включено
  - 7.2 Нажмите кнопку ОК.

# AXIS Camera Station S9002 Mk II Desktop Terminal

## Поиск и устранение неисправностей

---

### Поиск и устранение неисправностей

#### Проверка текущей версии BIOS

Чтобы проверить текущую версию BIOS:

1. Включите питание устройства.
2. Дождитесь, когда появится экран-заставка Axis. Над экраном-заставкой отображается номер версии.

#### Выполнение восстановления системы

##### Внешнее восстановление

Если на устройстве произошел полный отказ системы, то для восстановления системы Windows® необходимо использовать образ для восстановления. Чтобы загрузить комплект для восстановления AXIS Recovery Kit, обратитесь в службу технической поддержки Axis и сообщите серийный номер вашего устройства.

1. Загрузите комплект AXIS Recovery Kit и средство AXIS ISO to USB Tool.
2. Вставьте USB-накопитель в компьютер.
  - Используйте USB-накопители со свободным пространством от 16 ГБ до 32 ГБ.
  - USB-накопитель будет отформатирован, и все имеющиеся на нем данные будут удалены.
3. Запустите средство AXIS ISO to USB Tool и следуйте инструкциям на экране.

Запись данных на USB-накопитель займет 10 до 15 минут. Не извлекайте USB-накопитель до завершения процесса.
4. После завершения работы средства ISO to USB вставьте USB-накопитель в устройство.
5. Запустите устройство и перед появлением экрана-заставки AXIS нажмите клавишу F12. Рекомендуется несколько раз нажать клавишу F12, поскольку устройство быстро загружается.
6. Перейдите к USB-накопителю и нажмите клавишу ВВОД. Система загрузит комплект AXIS Recovery Kit.

Например, должно отобразиться "UEFI: Sandisk".
7. Нажмите **Reinstall Operating System (Переустановить операционную систему)**.

Процесса восстановления займет от 10 до 15 минут. Подробные инструкции см. в скаченных файлах комплекта восстановления.

#### Устранение неполадок AXIS Camera Station

Инструкции по устранению неполадок в работе AXIS Camera Station см. в *Руководстве пользователя AXIS Camera Station*.



# AXIS Camera Station S9002 Mk II Desktop Terminal

## Обзор продукции

### Обзор продукции

#### Передняя и задняя стороны

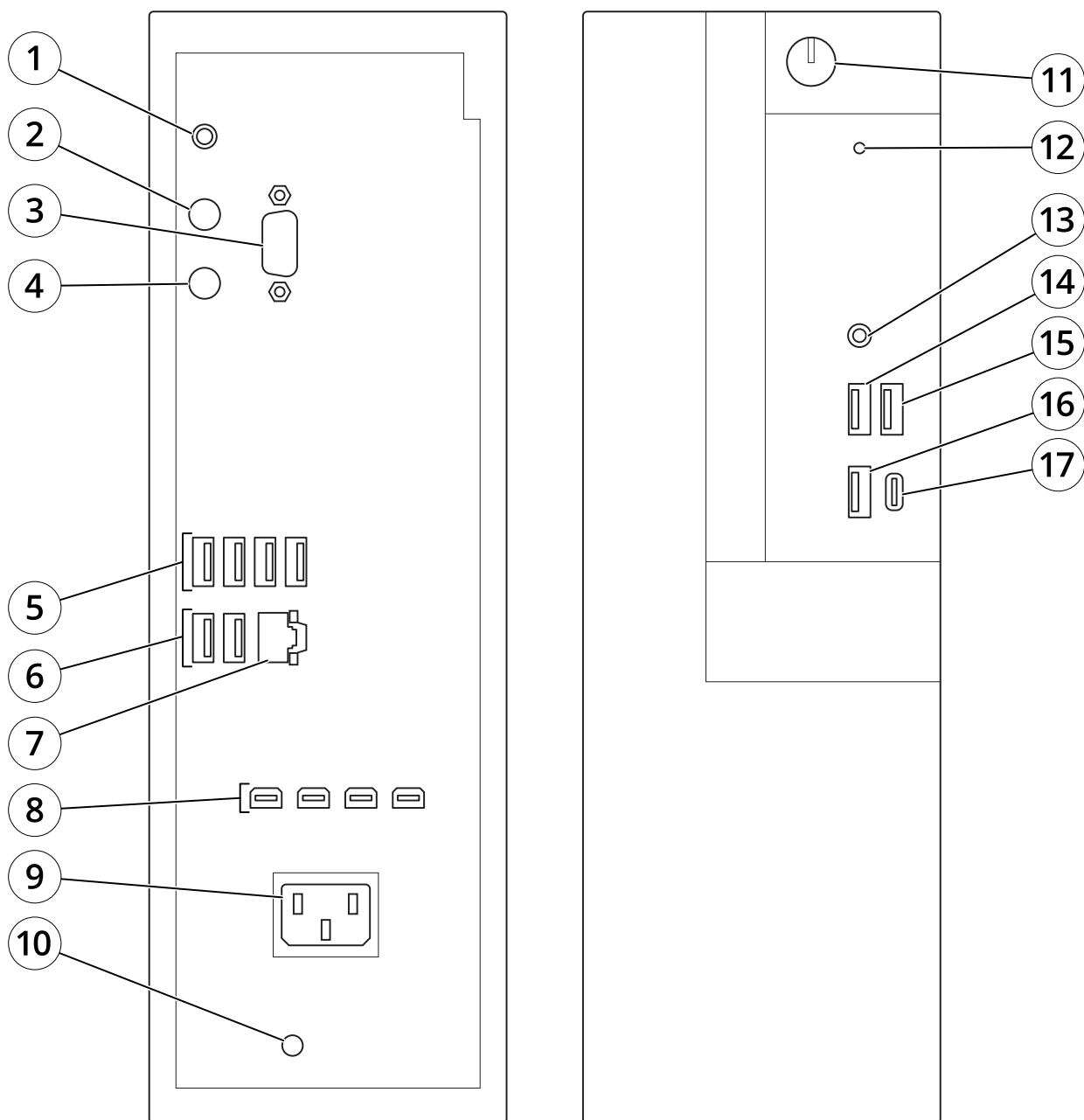

- 1 Линейный аудиовыход
- 2 Порт PS2 для клавиатуры
- 3 Последовательный порт
- 4 Порт PS2 для мыши
- 5 USB 3.1
- 6 USB 2.0

# AXIS Camera Station S9002 Mk II Desktop Terminal

## Обзор продукции

- 7 Ethernet (RJ45), 1 GbE
- 8 Mini DisplayPort™
- 9 Разъем питания
- 10 Индикатор питания системы
- 11 Кнопка "Вкл./Выкл."
- 12 Индикатор работы накопителя
- 13 Универсальный аудиоразъем
- 14 USB 2.0
- 15 USB 2.0
- 16 USB 3.1
- 17 USB 3.1 Type-C

## Технические характеристики

### Индикаторы работоспособности и идентификации системы

Светодиод	Описание	Действие
Горит синим	Система включена и работоспособна, режим идентификации системы неактивен.	Для перехода в режим идентификации системы нажмите кнопку "Работоспособность системы/идентификация системы".
Мигает синим	Активен режим идентификации системы.	Для перехода в режим работоспособности системы нажмите кнопку "Работоспособность системы/идентификация системы".
Горит желтым	Система находится в безопасном режиме.	-
Мигает желтым	В системе возникла неисправность.	Просмотрите соответствующее сообщение об ошибке в журнале системных событий.

### Индикатор "iDRAC Quick Sync 2"

Светодиод	Описание	Действие
Выключен (состояние по умолчанию)	Функция iDRAC Quick Sync 2 выключена.	Чтобы включить функцию iDRAC Quick Sync 2, нажмите кнопку "iDRAC Quick Sync 2". Если индикатор не включается, отсоедините и вновь подсоедините левый гибкий кабель панели управления и проверьте еще раз.
Горит белым	Функция iDRAC Quick Sync 2 готова к связи.	Для выключения функции нажмите кнопку "iDRAC Quick Sync 2". Если индикатор не выключается, перезапустите систему.
Быстро мигает белым	Передаются данные.	-
Медленно мигает белым	Выполняется обновление встроенного ПО.	-
Быстро мигает белым пять раз, а затем выключается	Функция iDRAC Quick Sync 2 отключена.	Проверьте, не отключена ли функция iDRAC Quick Sync 2 в настройках iDRAC.
Горит желтым	Система находится в безопасном режиме.	Перезапустите систему.
Мигает желтым	Оборудование iDRAC Quick Sync 2 не отвечает должным образом.	Перезапустите систему.

# AXIS Camera Station S9002 Mk II Desktop Terminal

## Обзор продукции

### Индикаторы сетевого адаптера

Светодиод	Описание
Индикаторы соединения и активности выключены	Сетевой адаптер не подключен к сети.
Индикатор соединения горит зеленым, а индикатор активности мигает зеленым.	Сетевой адаптер подключен к допустимой сети при максимальной скорости порта, передаются или принимаются данные.
Индикатор соединения горит желтым, а индикатор активности мигает зеленым.	Сетевой адаптер подключен к допустимой сети при скорости порта ниже максимально возможной, передаются или принимаются данные.
Индикатор соединения горит зеленым, а индикатор активности выключен	Сетевой адаптер подключен к допустимой сети при максимальной скорости порта, данные не передаются и не принимаются.
Индикатор соединения горит желтым, а индикатор активности выключен	Сетевой адаптер подключен к допустимой сети при скорости порта ниже максимально возможной, данные не передаются и не принимаются.
Индикатор соединения мигает зеленым, а индикатор активности выключен	С помощью служебной программы настройки сетевого адаптера включена идентификация сетевого адаптера.

### Индикаторы блока питания

Светодиод	Описание
Зеленый	К блоку питания подключен допустимый источник питания, и блок питания работает.
Мигает желтым	Означает наличие проблемы в блоке питания
Не горит	Не подается питание.
Мигает зеленым	Во время обновления встроенного ПО блока питания ручка блока питания мигает зеленым цветом. <b>ОСТОРОЖНО!</b> Не отсоединяйте шнур питания и не отсоединяйте блок питания во время обновления встроенного ПО. Если загрузка встроенного ПО будет прервана, блок питания не будет работать.
Мигает зеленым и выключается	При "горячем" подключении блока питания ручка блока питания пять раз мигает зеленым цветом с частотой 4 Гц, а затем выключается. Это является признаком несоответствия блока питания по одному из следующих параметров: КПД, набор функций, состояние работоспособности или поддерживаемое напряжение.

# AXIS Camera Station S9002 Mk II Desktop Terminal

## Обзор продукции

### ⚠ ОСТОРОЖНО

- В случае установки двух блоков питания оба блока питания должны иметь этикетку одного типа (например, этикетку Extended Power Performance (EPP)). Смешанное использование блоков питания серверов PowerEdge предыдущих поколений не поддерживается, даже если это блоки питания одной номинальной мощности. При использовании недопустимой комбинации блоков питания индицируется несоответствие блока питания или система не включается вообще.
- Для устранения несоответствия блока питания замените только блок питания с мигающим индикатором. Замена блока питания с целью устранения несоответствия может привести к состоянию ошибки и непредвиденному завершению работы системы. Для перехода от конфигурации большой мощности к конфигурации малой мощности или наоборот требуется выключить систему.
- Блоки питания переменного тока поддерживают входные напряжения 240 В и 120 В. Исключение составляют блоки питания Titanium, которые поддерживают только 240 В. Если на два полностью идентичных блока питания подаются разные напряжения, их выходная мощность может отличаться, что приведет к состоянию несоответствия.
- При использовании двух блоков питания они должны быть одного типа и иметь одинаковую максимальную выходную мощность.
- Комбинирование блоков питания переменного и постоянного тока не поддерживается и приводит к состоянию несоответствия.

### Индикаторы питания

Светодиод	Описание
Зеленый	К блоку питания подключен допустимый источник питания, и блок питания работает.
Мигает желтым	Означает наличие проблемы в блоке питания.

# AXIS Camera Station S9002 Mk II Desktop Terminal

## Обзор продукции

Не горит	Не подается питание.
Мигает зеленым	<p>При "горячем" подключении блока питания его индикатор мигает зеленым цветом. Это является признаком несоответствия блока питания по одному из следующих параметров: КПД, набор функций, состояние работоспособности или поддерживаемое напряжение.</p> <p><b>▲ОСТОРОЖНО</b></p> <ul style="list-style-type: none"><li>• Для устранения несоответствия блока питания замените только блок питания с мигающим индикатором. Замена блока питания с целью устранения несоответствия может привести к состоянию ошибки и непредвиденному завершению работы системы. Для перехода от конфигурации большой мощности к конфигурации малой мощности или наоборот требуется выключить систему.</li><li>• При использовании двух блоков питания они должны быть одного типа и иметь одинаковую максимальную выходную мощность.</li><li>• Комбинирование блоков питания переменного и постоянного тока не поддерживается и приводит к состоянию несоответствия.</li></ul>

### Индикаторы жесткого диска

Светодиод	Описание
Мигает зеленым дважды в секунду	Идентификация накопителя или подготовка к извлечению.
Выкл.	Накопитель готов к установке или извлечению. <b>Примечание</b> Индикатор состояния накопителя остается выключенным до тех пор, пока не завершается инициализация всех жестких дисков после включения системы. В течение этого времени накопители не готовы к извлечению.
Мигает зеленым, желтым, а затем выключается	Предполагаемая неисправность накопителя.
Мигает желтым четыре раза в секунду	Накопитель неисправен.
Медленно мигает зеленым	Выполняется восстановление накопителя.
Горит зеленым	Накопитель подключен и доступен.
Мигает зеленым в течение 3 с, желтым в течение 3 с и выключается через 6 с	Восстановление остановлено.

# AXIS Camera Station S9002 Mk II Desktop Terminal

Нужна дополнительная помощь?

---

Нужна дополнительная помощь?

## Полезные ссылки

- *Руководство пользователя AXIS Camera Station*
- *Настройка безопасного удаленного доступа Axis Secure Remote Access*
- *Что следует добавить в список разрешений антивирусной программы для AXIS Camera Station*

## Связаться со службой поддержки

Если вам нужна дополнительная помощь, перейдите на страницу [axis.com/support](https://axis.com/support).

