

Serie AXIS T85 PoE+ Network Switch

AXIS T8504-R Industrial PoE Switch

AXIS T8508 PoE+ Network Switch

AXIS T8516 PoE+ Network Switch

AXIS T8524 PoE+ Network Switch

Serie AXIS T85 PoE+ Network Switch

Índice

Acerca de este documento	3
Presentación esquemática de la solución	4
Guía de productos	5
Primeros pasos	8
Acceder al producto desde un navegador	8
Conozca la página web de su producto	8
Conozca la ayuda integrada de su producto	9
Acceder a los dispositivos en la red de su producto	10
Vista de topología	10
Ejemplos de configuración	11
Configurar VLAN de acceso	11
Crear enlaces redundantes entre switches para redundancia de red	11
Reserve una dirección IP basada en la dirección MAC	13
Configurar una programación PoE	14
Comprobar el estado de la conexión mediante la comprobación automática de PoE	14
Cómo conectar una cámara de 60 W (AXIS T8504-R)	15
Cómo utilizar el puerto de la consola (AXIS T8504-R)	15
Mantenimiento del sistema	17
Reiniciar el producto	17
Establecer una programación de reinicio	18
Restaurar el producto a los valores predeterminados de fábrica	19
Actualizar el software del dispositivo	19
Volver a la imagen de software alternativa	19
Especificaciones	20
Botones	20
Indicadores LED	20

Serie AXIS T85 PoE+ Network Switch

Acerca de este documento

Acerca de este documento

Nota

El producto está diseñado para su uso por administradores de red responsables del funcionamiento y el mantenimiento del equipo de red. Se dan por supuestos conocimientos básicos sobre funcionamiento de las funciones generales del switch, la seguridad, el Protocolo de Internet (IP) y el Protocolo de gestión de red simple (SNMP).

Este manual de usuario le proporciona información sobre cómo:

- acceder al producto
- acceder a los dispositivos IP conectados en la vista de topología del producto
- configurar ejemplos de configuración seleccionados
- realizar mantenimiento en el producto

Las características del producto y sus ajustes se tratan con más detalle en la ayuda integrada sensible al contexto. Para obtener más información, vea *Conozca la ayuda integrada de su producto en la página 9*.

Serie AXIS T85 PoE+ Network Switch

Presentación esquemática de la solución

Presentación esquemática de la solución

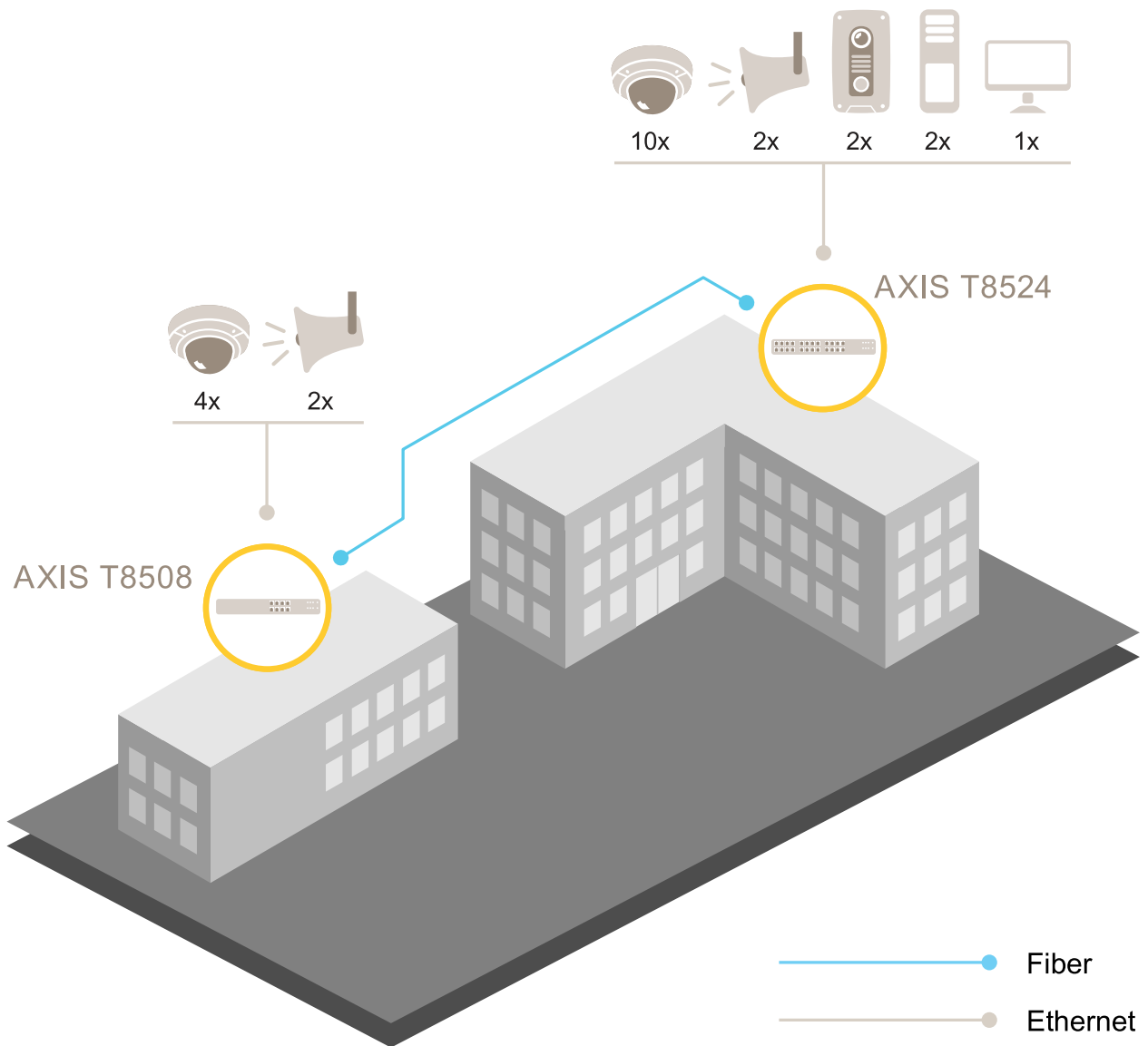

Serie AXIS T85 PoE+ Network Switch

Guía de productos

Guía de productos

AXIS T8504-R Industrial PoE Switch

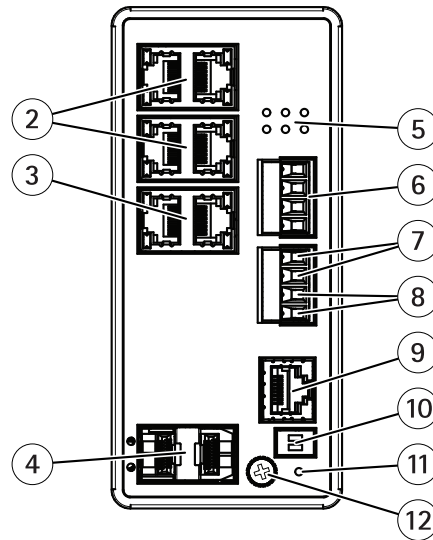
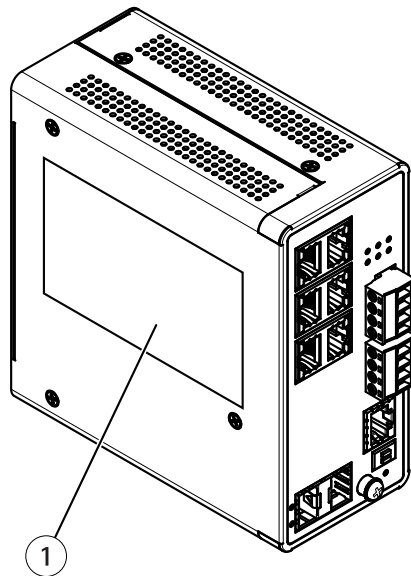

- 1 Etiqueta del producto
- 2 Puertos RJ45 (PoE+) (4)
- 3 Puertos RJ45 (Uplink) (2)
- 4 Ranuras SFP (2)
- 5 LED (panel delantero)
- 6 Conector de alimentación (2)
- 7 Entrada digital
- 8 Relé de salida digital
- 9 Conector de consola
- 10 Switch DIP
- 11 Botón de reinicio
- 12 Tornillo de toma de tierra

AXIS T8508 PoE+ Network Switch

Serie AXIS T85 PoE+ Network Switch

Guía de productos

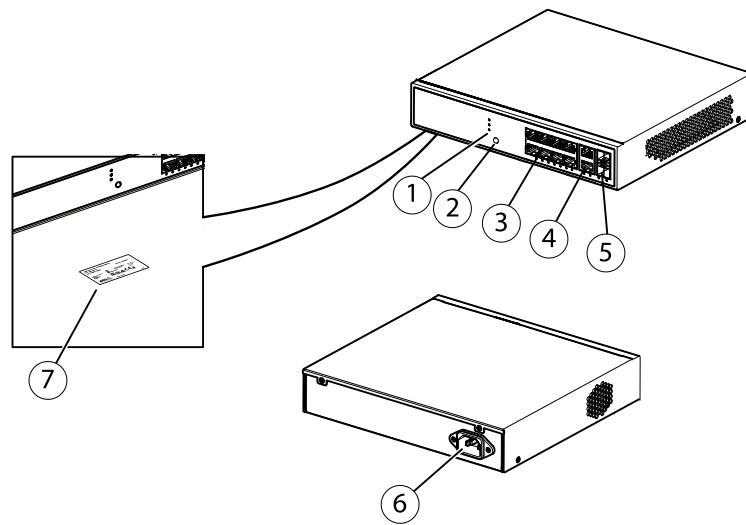

- 1 LED (panel delantero)
- 2 Botón de modo/restablecimiento
- 3 Puertos RJ45 (PoE+) (8)
- 4 Puertos RJ45 (sin PoE) (2)
- 5 Ranuras SFP (2)
- 6 Conector de alimentación
- 7 Etiqueta del producto

AXIS T8516 PoE+ Network Switch

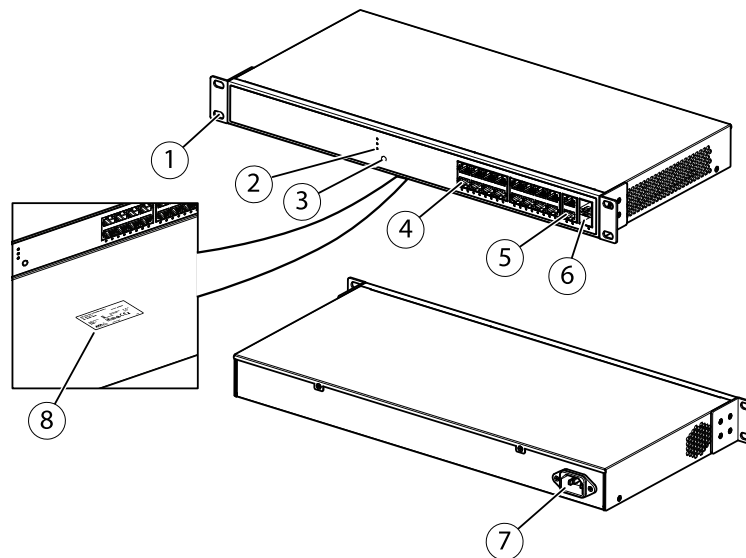

- 1 Soporte
- 2 LED (panel delantero)
- 3 Botón de modo/restablecimiento
- 4 Puertos RJ45 PoE 1-16
- 5 Puertos RJ45 17-18
- 6 Ranura SFP 17-18
- 7 Conector de alimentación
- 8 Etiqueta del producto

Serie AXIS T85 PoE+ Network Switch

Guía de productos

AXIS T8524 PoE+ Network Switch

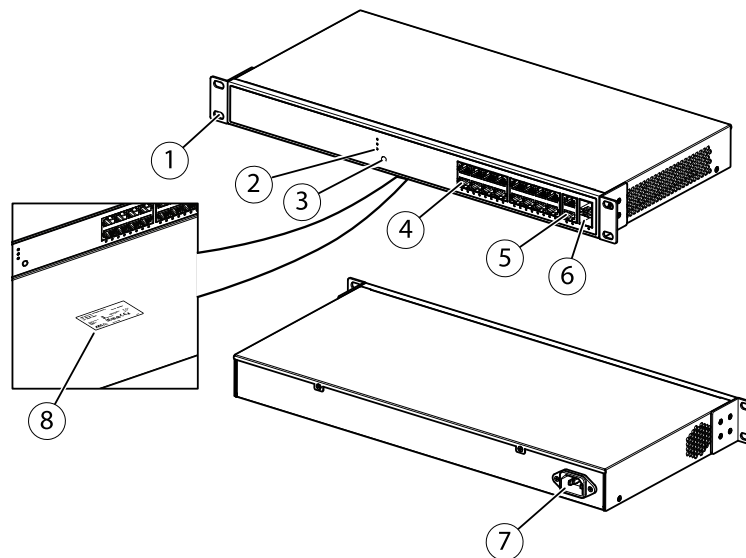

- 1 Soporte
- 2 LED (panel delantero)
- 3 Botón de modo/restablecimiento
- 4 Puertos RJ45 (PoE+) (24)
- 5 Puertos RJ45 (sin PoE) (2)
- 6 Ranuras SFP (2)
- 7 Conector de alimentación
- 8 Etiqueta del producto

Serie AXIS T85 PoE+ Network Switch

Primeros pasos

Primeros pasos

Acceder al producto desde un navegador

Nota

Instale, conecte y encienda el dispositivo según se especifica en la guía de instalación.

1. Utilice AXIS IP Utility o AXIS Device Manager para localizar el dispositivo en la red. Para obtener más información sobre cómo detectar dispositivos, vaya a axis.com/support
2. Introduzca el nombre de usuario y la contraseña indicados en la etiqueta del producto.
El nombre de usuario predeterminado es **raíz**.
3. Siga los pasos del asistente de configuración para:
 - Cambiar la contraseña (recomendado por motivos de seguridad)
 - Establecer la dirección IP a través de DHCP o manualmente
 - Configurar el servidor DHCP
 - Establecer la información de fecha y hora
 - Establecer la información del sistema
4. Haga clic en **Aplicar**.
5. Vuelva a iniciar sesión utilizando la nueva contraseña.

A continuación, accederá a la página web del producto, donde podrá configurar y gestionar el producto.

Serie AXIS T85 PoE+ Network Switch

Primeros pasos

Conozca la página web de su producto

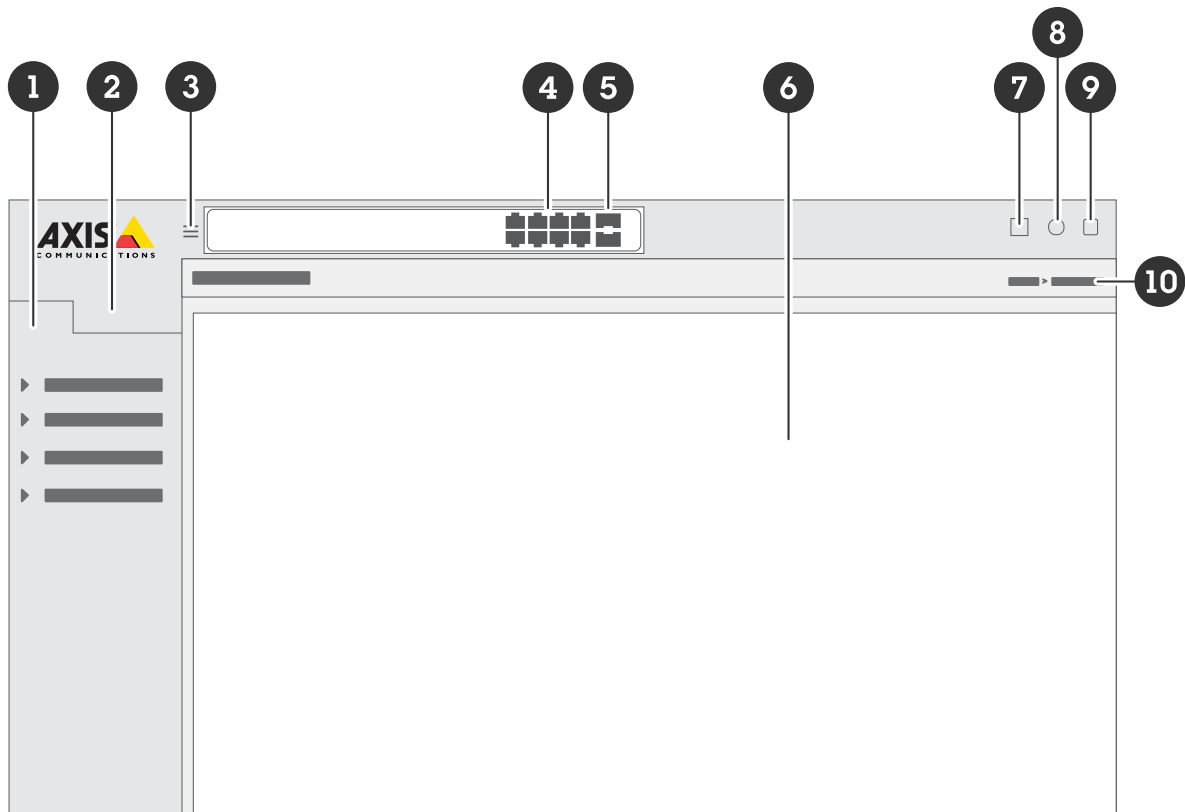

- 1 Características básicas
- 2 Características avanzadas
- 3 Botón de alternancia: oculta o muestra el menú.
- 4 Indicadores de estado del puerto RJ45
- 5 Indicadores de estado del puerto SFP
- 6 Área de contenido para características básicas/avanzadas
- 7 Botón Guardar: guarda los ajustes en el archivo de configuración de inicio.
- 8 Botón de ayuda: acceso a la ayuda integrada sensible al contexto
- 9 Botón de cierre de sesión
- 10 Ruta del menú

Conozca la ayuda integrada de su producto

Su producto cuenta con una ayuda integrada sensible al contexto. La ayuda proporciona información más detallada sobre las funciones básicas y avanzadas del producto y sus ajustes. Para acceder al contenido de la ayuda para una vista determinada, haga clic en . Algunos contenidos de ayuda también incluyen términos y acrónimos en lo que se puede hacer clic y que se explican con más detalle en el glosario integrado.

Serie AXIS T85 PoE+ Network Switch

Acceder a los dispositivos en la red de su producto

Acceder a los dispositivos en la red de su producto

Vista de topología

La vista de topología le permite acceder, gestionar y supervisar remotamente todos los dispositivos IP detectados en la red de su producto, por ejemplo a través de una tableta o un teléfono inteligente. Para mostrar los dispositivos IP detectados en una red gráfica, vaya a **Basic > Topology View (Básica > Vista de topología)**.

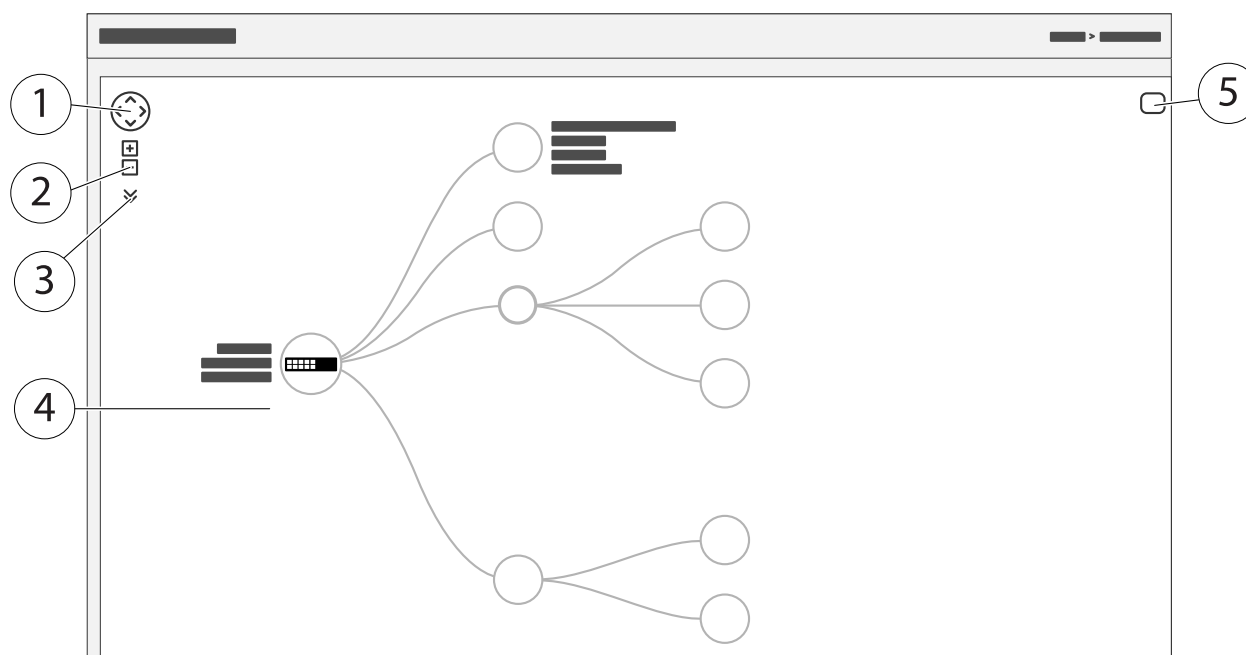

- 1 Botón de flecha para mover la vista en cuatro direcciones. También puede arrastrar y soltar la topología con el ratón.
- 2 Botones de acercar y alejar. También puede utilizar la rueda de desplazamiento del ratón para acercar y alejar la imagen.
- 3 Botón desplegable para acceder y cambiar la información del dispositivo que se mostrará en la vista.
- 4 Área de contenido para dispositivos detectados en la red.
- 5 Botón de configuración para acceder y cambiar la información de dispositivo, grupo y configuración.

Al hacer clic en un icono de dispositivo en la vista de topología, se abre una consola de dispositivo para permitir acceso a:

- consola de panel con información del dispositivo y acciones disponibles específicas del dispositivo, como inicio de sesión, diagnósticos, buscar switch, configuración de PoE y reinicio
- consola de notificación con información sobre alarmas y registros activados por eventos
- monitor de consola con información sobre el tráfico del dispositivo

Serie AXIS T85 PoE+ Network Switch

Ejemplos de configuración

Ejemplos de configuración

Configurar VLAN de acceso

Las VLAN se suelen utilizar en redes de gran tamaño para crear varios dominios de transmisión, pero también pueden utilizarse para segregar el tráfico de la red. Por ejemplo, el tráfico de vídeo puede formar parte de una VLAN, y otro tráfico de red puede formar parte de otra.

1. Vaya a **Advanced > VLANs > Configuration (Avanzada > VLAN > Configuración)**.
2. En **Global VLAN Configuration (Configuración VLAN global)**, introduzca las VLAN que desea crear en el campo **Allowed Access VLANs (VLAN de acceso permitido)**. Por ejemplo, si introduce 1, 10-13, 200, 300, se crearán los siguientes identificadores de VLAN: 1, 10, 11, 12, 13, 200 y 300.
3. Para asignar un identificador de VLAN creado a un puerto determinado en **Port VLAN Configuration (Configuración de VLAN de puerto)**, introduzca el ID en el campo **Port VLAN (VLAN de puerto)**.
4. Haga clic en **Aplicar**.

Crear enlaces redundantes entre switches para redundancia de red

Si es necesaria la redundancia de red, puede crear enlaces redundantes entre switches usando la configuración de árbol de expansión.

En este ejemplo, hay 3 switches conectados por un enlace redundante y sin VLAN adicionales. Si falla alguno de los enlaces ascendentes entre los switches, el enlace redundante se activa y proporciona conectividad de red.

Nombre de dispositivo	Nombre de modelo
Switch - 01	AXIS T8524
Switch - 02	AXIS T8516
Switch - 03	AXIS T8508

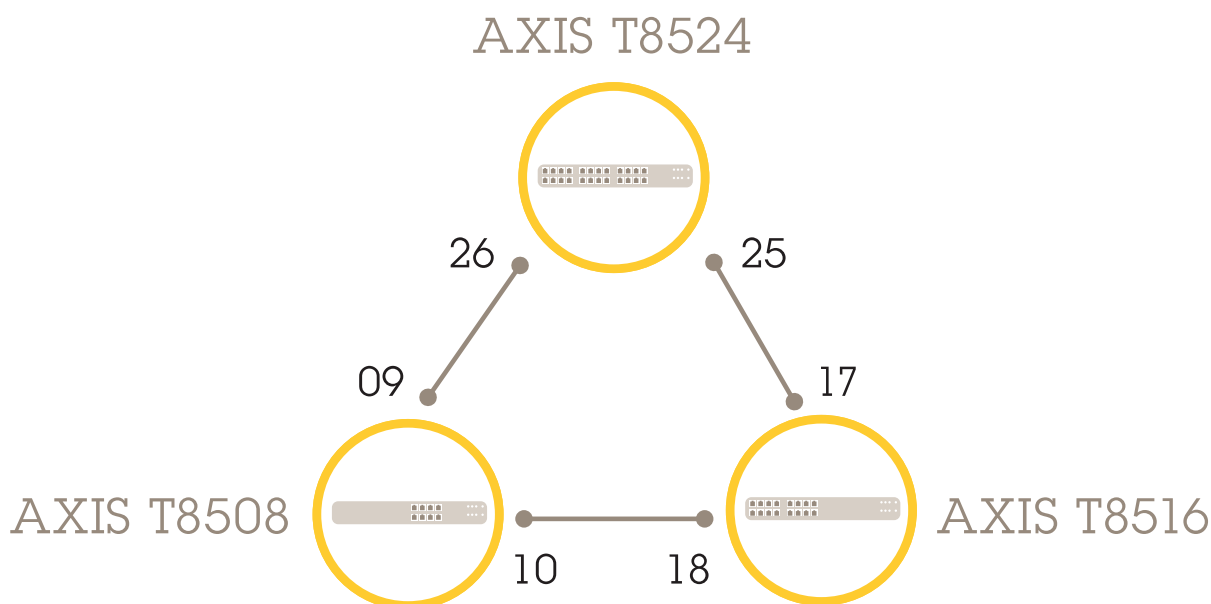

Serie AXIS T85 PoE+ Network Switch

Ejemplos de configuración

Para crear un enlace redundante en la página web de cada switch:

1. Vaya a **Advanced > Spanning Tree > Configuration > Bridge Settings (Avanzada > Árbol de expansión > Configuración > Ajustes de puente)**.
2. En **Basic Settings (Ajustes básicos)** en el menú desplegable **Protocol Version (Versión de protocolo)**, seleccione **RSTP** y haga clic en **Apply (Aplicar)**.
3. Vaya a **Advanced > Spanning Tree > Configuration > CIST Port (Avanzada > Árbol de expansión > Configuración > Puerto CIST)**.
4. En **CIST Normal Port Configuration (Configuración de puerto normal CIST)**, compruebe que **STP Enabled (STP habilitado)** esté seleccionado para los puertos del switch del modo siguiente:
 - Switch - 01: puertos 25 y 26
 - Switch - 02: puertos 17 y 18
 - Switch - 03: puertos 9 y 10
5. Haga clic en **Aplicar**.

Nota

Si desea asegurarse de que un puerto determinado se utiliza como enlace de comunicación principal, introduzca **Path Cost (Coste de la ruta)** para ese puerto en **CIST Normal Port Configuration (Configuración de puerto normal CIST)**. Si no se especifica, el switch elige el puerto automáticamente. Por ejemplo, si desea utilizar el puerto 17 como enlace de comunicación principal, introduzca el valor 10 de **Path Cost (Coste de ruta)** para el puerto 25 y el valor 50 de **Path Cost (Coste de ruta)** para el puerto 18.

Serie AXIS T85 PoE+ Network Switch

Ejemplos de configuración

Para guardar la configuración de inicio, haga clic en

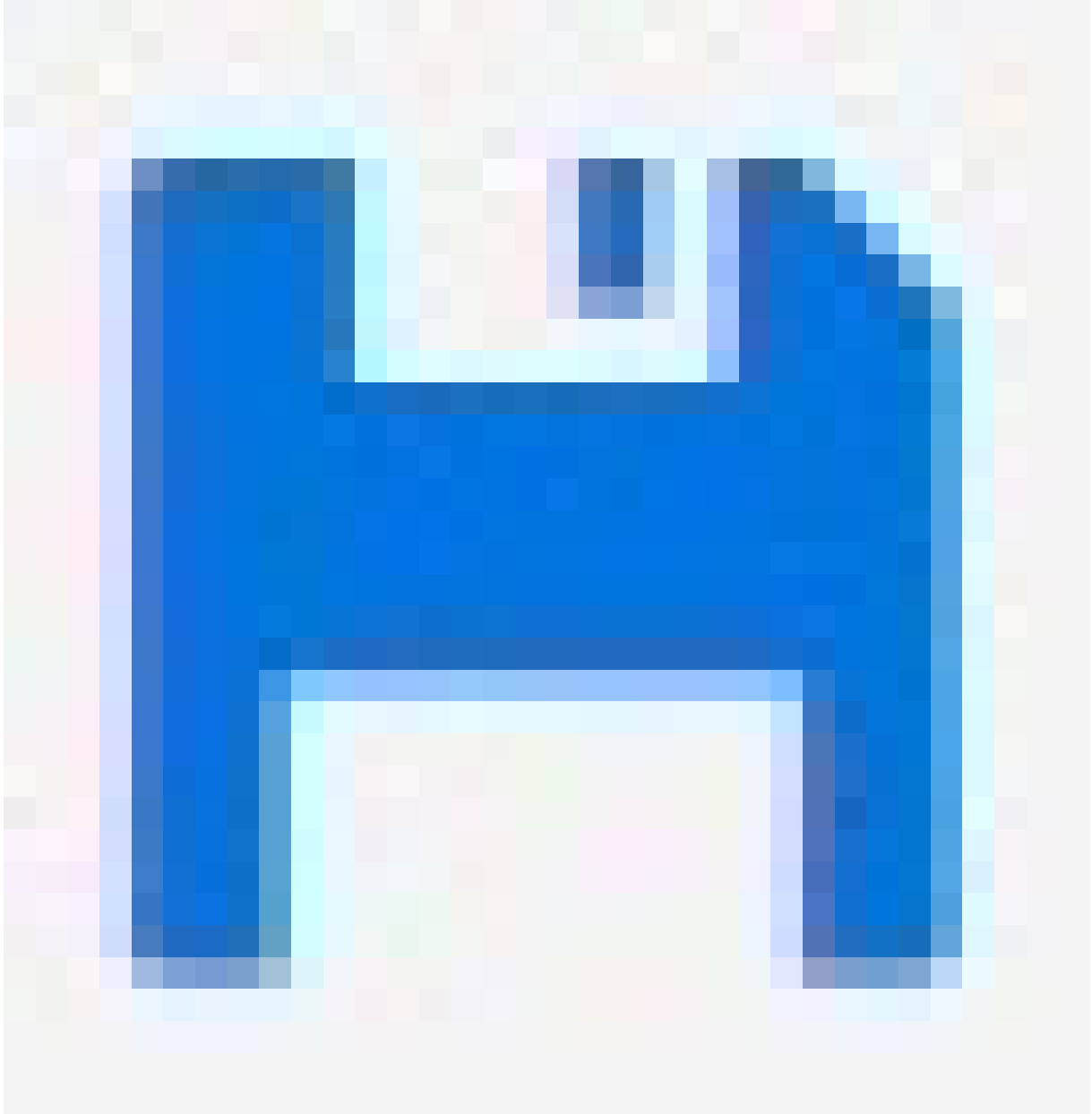

en la página web del producto. Vea *Conozca la página web de su producto* en la página 8.

Reserve una dirección IP basada en la dirección MAC

1. Vaya a **Advanced > DHCP > Server > Pool** (Avanzada > DHCP > Servidor > Grupo).
2. Haga clic en **Add New Pool** (Añadir nuevo grupo).
3. Introduzca un nombre para el grupo, por ejemplo, 00:01:02:03:04:05 y haga clic en **Apply** (Aplicar). No se permiten espacios en el nombre.
4. Para acceder a la configuración del grupo, haga clic en el nombre añadido.

Serie AXIS T85 PoE+ Network Switch

Ejemplos de configuración

5. En el menú desplegable **Type (Tipo)** seleccione **Host**.
6. Introduzca el resto de ajustes necesarios, como la dirección IP, la **Subnet Mask (Máscara de subred)** y el **Default Router (Router predeterminado)**.
7. En el menú desplegable **Client Identifier (Identificador de cliente)**, seleccione **MAC**.
8. En el campo **Hardware Address (Dirección de hardware)**, introduzca la dirección MAC del dispositivo.
9. Haga clic en **Aplicar**.

Configurar una programación PoE

Si hay un marco de tiempo determinado en el que desea que el switch proporcione PoE a las cámaras, por ejemplo, puede resultar útil crear una programación PoE y asignarla a uno o varios puertos PoE. Puede crear hasta 16 perfiles de programación PoE.

Para crear una programación PoE:

1. Vaya a **Advanced (Opciones avanzadas) > PoE > Schedule Profile (Perfil de programación)**.
2. En el menú desplegable **Profile (Perfil)**, seleccione un número para el perfil.
3. Cambie el nombre del perfil predeterminado en caso necesario.
4. Para especificar cuándo desea que se active PoE, seleccione la hora (**HH**) y los minutos (**MM**) en el menú desplegable **Start Time (Hora de inicio)**.
5. Para especificar cuándo desea que se desactive PoE, seleccione la hora (**HH**) y los minutos (**MM**) en el menú desplegable **End Time (Hora de finalización)**.
 - Si desea utilizar la misma programación para todos los días de la semana, seleccione las horas de inicio y de finalización en la fila **Week Day (Día de la semana)** marcada con un asterisco (*).
 - Si desea utilizar la misma programación solo para determinados días de la semana, seleccione las horas de inicio y finalización para los días seleccionados en las filas de **Week Day (Día de la semana)** correspondientes.
6. Haga clic en **Aplicar**.

Para asignar la programación PoE creada a uno o varios puertos PoE:

1. Vaya a **Basic > Basic Settings > PoE > Power Management (Básica > Ajustes básicos > PoE > Gestión de alimentación)**.
2. En **PoE Port Configuration (Configuración de puerto PoE)** en el menú desplegable **PoE Schedule (Programación PoE)**, seleccione el número del perfil de programación PoE especificado.
 - Si desea asignar el mismo perfil a todos los puertos, seleccione el número de perfil en la fila **Port (Puerto)** marcada con un asterisco (*).
 - Si desea asignar el mismo perfil solo a determinados puertos, seleccione los números de perfil para los puertos seleccionados en los números de fila de **Port (Puerto)** correspondientes.
3. Haga clic en **Aplicar**.

Comprobar el estado de la conexión mediante la comprobación automática de PoE

Puede utilizar la comprobación automática de PoE si desea comprobar periódicamente el estado de conexión entre el switch y el dispositivo de red habilitado para PoE conectado. Si, durante la comprobación automática, el dispositivo de red no responde al switch, el switch reiniciará automáticamente el puerto PoE al que está conectado el dispositivo de red.

Para habilitar la comprobación automática a través de la vista de topología:

1. Vaya a **Basic > Topology View (Básica > Vista de topología)**.

Serie AXIS T85 PoE+ Network Switch

Ejemplos de configuración

2. Para abrir la consola del Dashboard (Panel de control) del switch, haga clic en el icono del switch.
3. Haga clic en PoE Config (Configuración de PoE).
4. En el menú desplegable PoE Auto Checking (Comprobación automática de PoE), seleccione Enable (Habilitar).

Para configurar los parámetros de comprobación automática:

1. Vaya a Advanced (Opciones avanzadas) > PoE > Auto Checking (Comprobación automática).
2. En el campo Ping IP Address (Dirección IP de ping), introduzca la dirección IP del dispositivo que está conectado al puerto al que desea asignar la comprobación automática.
3. Introduzca el resto de parámetros necesarios, por ejemplo:
 - Puerto: 1
 - Ping IP Address (Dirección IP de ping): 192.168.0.90
 - Startup Time (Hora de inicio): 60
 - Interval Time (sec) (Intervalo de tiempo [seg]): 30
 - Retry Time (Hora de reinicio): 3
 - Failure Action (Acción de fallo): Reboot Remote PD (Reiniciar PD remoto)
 - Reboot time (sec) (Hora de reinicio [seg]): 15
4. Haga clic en Aplicar.

Cómo conectar una cámara de 60 W (AXIS T8504-R)

1. Vaya a Basic > Basic Settings > PoE > Power Management (Básica > Ajustes básicos > PoE > Gestión de alimentación).
2. En PoE Port Configuration (Configuración de puerto PoE) en el menú desplegable PoE Mode (Modo PoE), seleccione 2-pair (2 par).
 - Si desea asignar el mismo modo para todos los puertos, seleccione el modo en la fila Port (Puerto) marcada con un asterisco (*).
 - Si desea asignar el modo solo a determinados puertos, seleccione el modo para los puertos seleccionados en los números de fila de Port (Puerto) correspondientes.
3. Haga clic en Aplicar.

Cómo utilizar el puerto de la consola (AXIS T8504-R)

El switch dispone de un puerto de consola de serie que le permite gestionar el switch a través de la interfaz de la línea de comandos.

1. Conecte el cable de la consola suministrado al conector de la consola del switch.
2. Conecte el cable de consola al puerto COM de su equipo.
3. En su equipo, abra una ventana de acceso para gestionar el switch.

Utilice estos ajustes de puerto COM:

- Velocidad en baudios: 115200
- Bits de detención: 1
- Bits de datos: 8

Serie AXIS T85 PoE+ Network Switch

Ejemplos de configuración

- Paridad: N
- Control de flujo: Ninguna

Serie AXIS T85 PoE+ Network Switch

Mantenimiento del sistema

Mantenimiento del sistema

Reiniciar el producto

Nota

- El tráfico a través del producto se ve afectado durante el reinicio.
- Antes de reiniciar el dispositivo, haga clic en

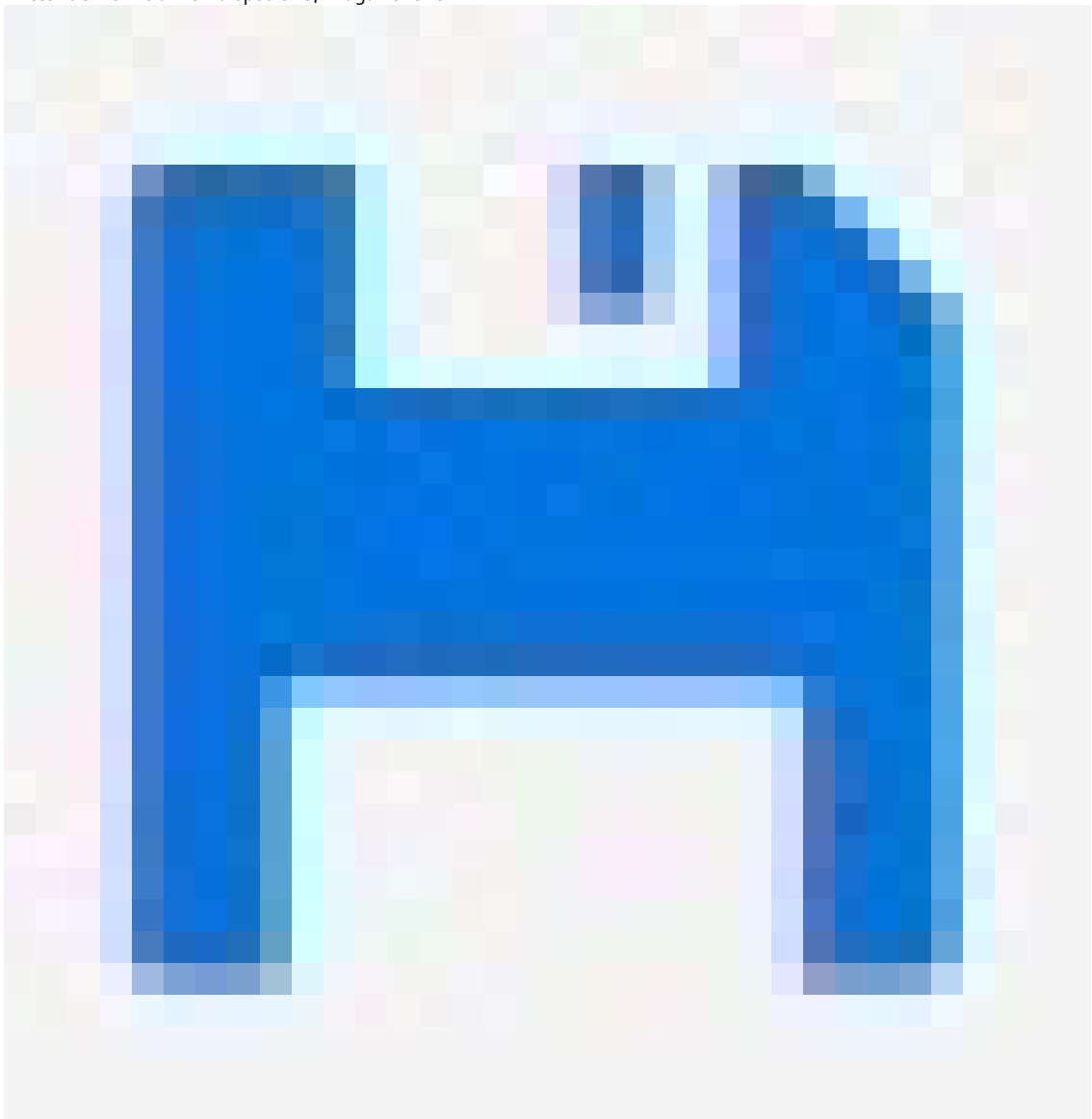

para guardar sus ajustes en el archivo de configuración de inicio.

1. Vaya a **Advanced > Maintenance > Restart Device** (**Mantenimiento > Avanzado > Reiniciar dispositivo**).
2. Si desea mantener la alimentación de los dispositivos PoE conectados durante el reinicio, seleccione **Non-Stop PoE (PoE ininterrumpida)**.
3. Haga clic en **Yes (Sí)**.

Serie AXIS T85 PoE+ Network Switch

Mantenimiento del sistema

Después de reinicio, el producto se iniciará con normalidad.

Para obtener información sobre cómo reiniciar el producto mediante el botón de modo/reinicio, consulte *Botones en la página 20*.

Establecer una programación de reinicio

Nota

Antes de establecer una programación de reinicio, haga clic en

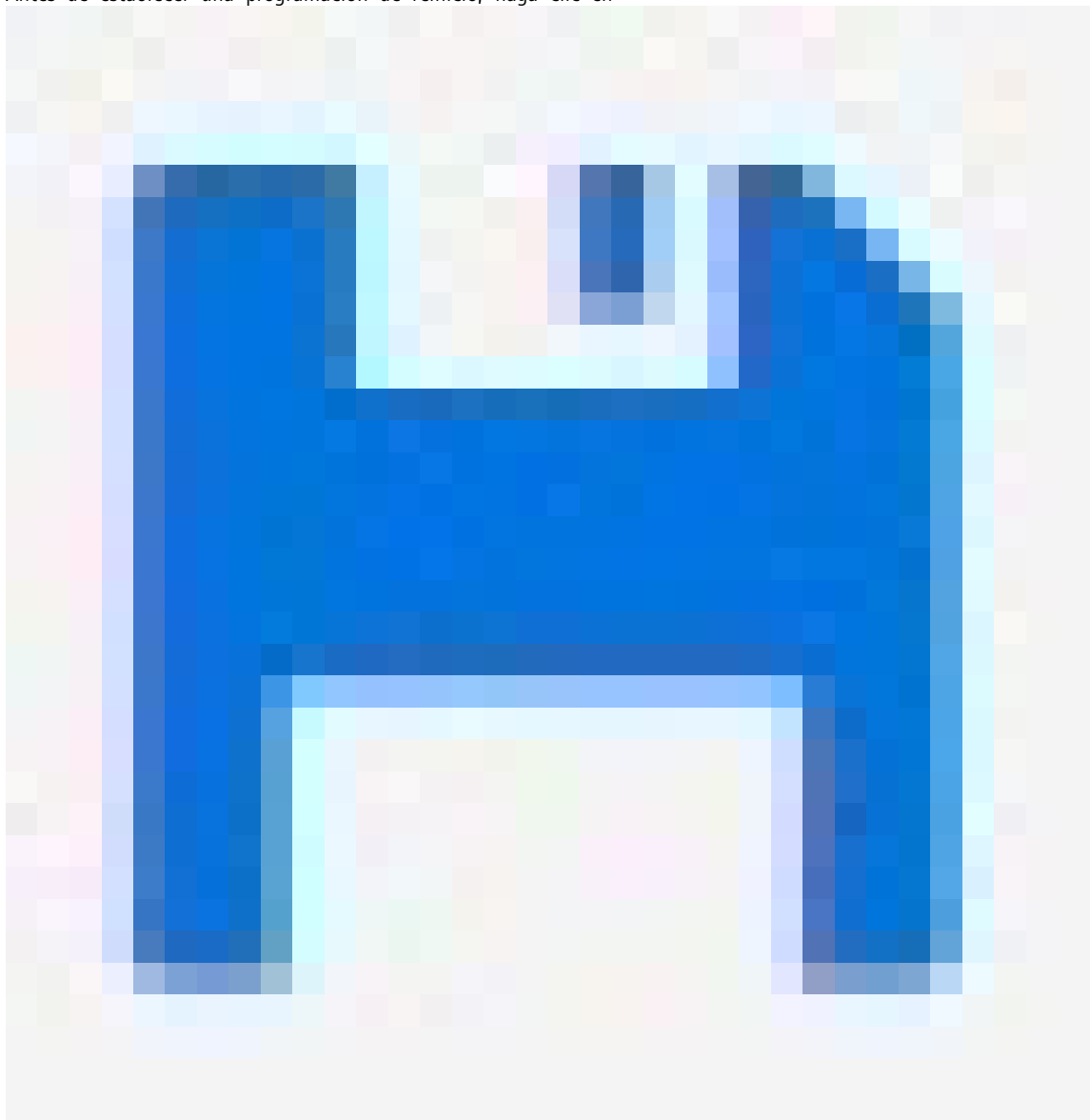

para guardar sus ajustes en el archivo de configuración de inicio.

1. Vaya a **Advanced > Maintenance > Reboot Schedule** (**Avanzada > Mantenimiento > Programación de reinicio**).
2. Establezca el **Mode (Modo)** en **Enabled (Habilitada)**.
3. Seleccione el día de la semana y la hora de reinicio.

Serie AXIS T85 PoE+ Network Switch

Mantenimiento del sistema

4. Haga clic en **Aplicar**.

Restaurar el producto a los valores predeterminados de fábrica

Importante

Cualquier configuración guardada se restablecerá a los valores predeterminados de fábrica.

1. Vaya a **Advanced > Maintenance > Factory Defaults (Avanzada > Mantenimiento > Ajustes predeterminados de fábrica)**.
2. Si desea conservar la configuración IP actual, seleccione **Keep IP setup (Conservar configuración IP)**.
3. Haga clic en **Yes (Sí)**.

Para obtener información sobre cómo restaurar el producto a los valores predeterminados de fábrica mediante el botón de modo/reinicio, consulte *Botones en la página 20*.

Actualizar el software del dispositivo

Importante

La actualización del software lleva hasta 10 minutos. No reinicie ni apague el dispositivo durante este periodo.

Nota

El tráfico a través del producto se ve afectado durante la actualización.

1. Vaya a **Advanced > Maintenance > Device Software > Software Upgrade (Avanzadas > Mantenimiento > Software del dispositivo > Actualización de software)**.
2. Para seleccionar el archivo de software desde una ubicación especificada, haga clic en **Browse (Examinar)**.
3. Si desea mantener la alimentación de los dispositivos PoE conectados durante la actualización, seleccione **Non-Stop PoE (PoE ininterrumpida)**.
4. Haga clic en **Cargar**.

Después de la actualización del software, el producto se reiniciará con normalidad.

Volver a la imagen de software alternativa

Puede decidir utilizar la imagen de software alternativa (copia de seguridad) en lugar de la imagen de software activa (principal) del producto. Las tablas de información de ambas imágenes se muestran en **Advanced > Maintenance > Device Software > Software Selection (Avanzadas > Mantenimiento > Software del dispositivo > Selección de software)**.

Nota

- Si la imagen activa ya está establecida como la imagen alternativa, solo se muestra la tabla **Active Image (Imagen activa)** y el botón **Activate Alternate Image (Activar imagen alternativa)** está desactivado.
- Si la imagen alternativa ya está establecida como imagen activa (ya sea manualmente o debido a daños en la imagen principal) y se carga una nueva imagen de software en el producto, la nueva imagen se configurará automáticamente como la imagen activa.
- La información de fecha y versión de software puede estar vacía para versiones de software anteriores. Esto es normal.

Para configurar la imagen alternativa como imagen activa:

1. Vaya a **Advanced > Maintenance > Device Software > Software Selection (Avanzadas > Mantenimiento > Software del dispositivo > Selección de software)**.
2. Haga clic en **Activate Alternate Image (Activar imagen alternativa)**.

Serie AXIS T85 PoE+ Network Switch

Especificaciones

Especificaciones

Botones

Botón de reinicio (AXIS T8504-R)

Pulse el botón de Reset (Restablecimiento) durante un periodo de tiempo determinado para realizar las siguientes tareas:

Tarea a realizar	Tiempo que debe presionarse el botón de modo/restablecimiento	LED de sistema	Comportamiento del LED de estado del puerto
Restablecer el producto	2-7 segundos	Verde (parpadeante)	Las luces de todos los LED están APAGADAS.
Restablecer a la configuración predeterminada de fábrica original	7-12 segundos	Verde (parpadeante)	Las luces de todos los LED están ENCENDIDAS.

Botón de modo/restablecimiento (AXIS T8508, AXIS T8516, AXIS T8524)

Pulse el botón de Mode/Reset (Modo/restablecimiento) durante un periodo de tiempo determinado para realizar las siguientes tareas:

Tarea a realizar	Tiempo que debe presionarse el botón de modo/restablecimiento	LED	Comportamiento del LED de estado del puerto
Cambiar entre los modos de estado de puerto Enlace/Act/Velocidad y PoE	0-2 segundos	Verde (fijo)	El estado del LED cambia según el modo seleccionado.
Restablecer el producto	2-7 segundos	Verde (parpadeante)	Las luces de todos los LED están APAGADAS.
Restablecer a la configuración predeterminada de fábrica original	7-12 segundos	Verde (parpadeante)	Las luces de todos los LED están ENCENDIDAS.

Indicadores LED

AXIS T8504-R

LED de alimentación

LED	Color	Indicación
Alimentación1	Verde (fijo)	El switch está ENCENDIDO.
	N/A	El switch no recibe alimentación desde alimentación1.
Alimentación2	Verde (fijo)	El switch está ENCENDIDO.
	N/A	El switch no recibe alimentación desde alimentación2.

LED de sistema

Serie AXIS T85 PoE+ Network Switch

Especificaciones

LED	Color	Indicación
Sistema	Verde (fijo)	El switch está listo.
	N/A	El switch no está listo.

LED de alarma

LED	Color	Indicación
Alarma	Rojo (fijo)	El switch ha detectado un estado anómalo, por ejemplo, temperatura o tensión fuera de rango.
	N/A	El sistema es normal.

LED de Ring Master

LED	Color	Indicación
RM	Verde (fijo)	Se ha detectado un Ring Master en el switch.
	Ámbar (fijo)	Se ha detectado un Ring Member en el switch.
	N/A	Maestro Master deshabilitado.

LED de cadena rápida

LED	Color	Indicación
RC	Verde (fijo)	Se ha detectado una cadena rápida en el switch (ruta activa).
	Ámbar (fijo)	Se ha detectado una cadena rápida en el switch (ruta de copia de seguridad).
	Ámbar (parpadeante)	Error: No se han encontrado los correspondientes interruptores de cadena rápida.
	N/A	Cadena rápida desactivada.

LED de estado del puerto

LED	Color	Indicación
Puertos RJ45 ARRIBA	Verde (fijo)	El puerto está activado y ha establecido un enlace con un dispositivo conectado; la velocidad de conexión es de 1000 Mbps.
	Verde (parpadeante)	El puerto está transmitiendo/recibiendo paquetes y la velocidad de conexión es de 1000 Mbps.
	Ámbar (fijo)	El puerto está activado y ha establecido un enlace con un dispositivo conectado; la velocidad de conexión es de 10/100 Mbps.

Serie AXIS T85 PoE+ Network Switch

Especificaciones

	Ámbar (parpadeante)	El puerto está transmitiendo/recibiendo paquetes y la velocidad de conexión es de 10/100 Mbps.
	N/A	No hay ningún cable de red activo conectado o no se ha establecido enlace con ningún dispositivo conectado. Por otro lado, es posible que el puerto se haya desactivado a través de la interfaz del usuario.
Puertos RJ45 Abajo	Verde (fijo)	El puerto está activado y proporciona alimentación al dispositivo conectado.
	Ámbar (fijo)	El switch ha detectado un estado anómalo, por ejemplo, una sobrecarga.
	N/A	No hay ningún cable de red activo conectado o no se ha conectado ningún dispositivo PoE. Por otro lado, es posible que el puerto se haya desactivado a través de la interfaz del usuario del switch.
Puertos SFP	Verde (fijo)	El puerto está activado y ha establecido un enlace con un dispositivo conectado; la velocidad de conexión es de 1000 Mbps.
	Verde (parpadeante)	El puerto está transmitiendo/recibiendo paquetes y la velocidad de conexión es de 1000 Mbps.
	Ámbar (fijo)	El puerto está activado y ha establecido un enlace con un dispositivo conectado; la velocidad de conexión es de 100 Mbps.
	Ámbar (parpadeante)	El puerto está transmitiendo/recibiendo paquetes y la velocidad de conexión es de 100 Mbps.
	N/A	No hay ningún cable de red activo conectado o no se ha establecido enlace con ningún dispositivo conectado. Por otro lado, es posible que el puerto se haya desactivado a través de la interfaz del usuario.

AXIS T8508, AXIS T8516, AXIS T8524

LED de sistema

LED	Color	Indicación
Sistema	Verde (fijo)	El switch está ENCENDIDO.
	N/A	El switch no recibe alimentación.
	Rojo (fijo)	Se ha detectado un estado anómalo en el switch: por ejemplo, se ha superado el rango de temperatura de funcionamiento.

LED de modo

Serie AXIS T85 PoE+ Network Switch

Especificaciones

LED	Color	Indicación
Enlace/Act/Velocidad	Verde (fijo)	Los LED de estado de puerto RJ45/SFP muestran el estado del enlace y de actividad de red de cada puerto, con velocidad de conexión de 1000 Mbps.
	Ámbar (fijo)	Los LED de estado de puerto RJ45/SFP muestran el estado del enlace y de actividad de red de cada puerto, con velocidad de conexión de 10/100 Mbps.
PoE	Verde (fijo)	Los LED de estado de puerto RJ45 muestran el estado de alimentación PoE de cada puerto.

Al pulsar el botón de **modo/restablecimiento** durante menos de 2 segundos para cambiar los LED de modo (Enlace/Act/Velocidad o PoE), los usuarios pueden comprobar el estado del puerto leyendo el comportamiento del LED que figura en las siguientes tablas.

LED de modo Enlace/Act/Velocidad

LED	Color	Indicación
Puertos RJ45	Verde (fijo)	El puerto está activado y ha establecido un enlace con un dispositivo conectado; la velocidad de conexión es de 1000 Mbps.
	Verde (parpadeante)	El puerto está transmitiendo/recibiendo paquetes y la velocidad de conexión es de 1000 Mbps.
	Ámbar (fijo)	El puerto está activado y ha establecido un enlace con un dispositivo conectado; la velocidad de conexión es de 10/100 Mbps.
	Ámbar (parpadeante)	El puerto está transmitiendo/recibiendo paquetes y la velocidad de conexión es de 10/100 Mbps.
	N/A	No hay ningún cable de red activo conectado o no se ha establecido enlace con ningún dispositivo conectado. Por otro lado, es posible que el puerto se haya desactivado a través de la interfaz del usuario.
Puertos SFP	Verde (fijo)	El puerto está activado y ha establecido un enlace con un dispositivo conectado; la velocidad de conexión es de 1000 Mbps.
	Verde (parpadeante)	El puerto está transmitiendo/recibiendo paquetes y la velocidad de conexión es de 1000 Mbps.
	Ámbar (fijo)	El puerto está activado y ha establecido un enlace con un dispositivo conectado; la velocidad de conexión es de 100 Mbps.
	Ámbar (parpadeante)	El puerto está transmitiendo/recibiendo paquetes y la velocidad de conexión es de 100 Mbps.

Serie AXIS T85 PoE+ Network Switch

Especificaciones

	N/A	No hay ningún cable de red activo conectado o no se ha establecido enlace con ningún dispositivo conectado. Por otro lado, es posible que el puerto se haya desactivado a través de la interfaz del usuario.
--	-----	--

LED de modo PoE

LED	Color	Indicación
Puertos RJ45	Verde (fijo)	El puerto está activado y proporciona alimentación al dispositivo conectado.
	Ámbar (fijo)	Se ha detectado un estado anómalo en el producto: por ejemplo, un estado de sobrecarga.
	N/A	No hay ningún cable de red activo conectado o no se ha conectado ningún dispositivo alimentado (PD) PoE. Por otro lado, es posible que el puerto se haya desactivado a través de la interfaz del usuario.

