

Série de commutateurs réseau AXIS T85 PoE+

AXIS T8504-R Industrial PoE Switch

AXIS T8508 PoE+ Network Switch

AXIS T8516 PoE+ Network Switch

AXIS T8524 PoE+ Network Switch

Table des matières

Quelques mots sur ce document	3
Vue d'ensemble de la solution	4
Gamme de produits.....	5
MISE EN ROUTE	7
Accéder au produit depuis un navigateur	7
Connaître la page Web de votre produit.....	7
Connaître l'aide intégrée de votre produit	8
Accéder aux périphériques sur le réseau de votre produit	9
Vue topologique.....	9
Exemples de configuration.....	10
Configurer les VLAN d'accès	10
Créer des liaisons redondantes entre les commutateurs pour la redondance de réseau	10
Réserver une adresse IP en fonction de l'adresse MAC	12
Configurer un calendrier PoE	13
Vérifier le statut de la connexion via la vérification automatique PoE	13
Comment connecter une caméra 60 W (AXIS T8504-R)	14
Comment utiliser le port de console (AXIS T8504-R)	14
Maintenance de votre système	15
Redémarrer le produit.....	15
Définir un calendrier de redémarrage.....	16
Restaurer le produit aux paramètres d'usine par défaut	16
Mettre à niveau le logiciel du périphérique	17
Revenir à l'image alternative du logiciel.....	17
Caractéristiques techniques	18
Boutons	18
Bouton de réinitialisation (AXIS T8504-R)	18
Bouton Mode/Réinitialiser (AXIS T8508, AXIS T8516, AXIS T8524).....	18
Voyants DEL.....	18
AXIS T8504-R.....	18
AXIS T8508, AXIS T8516, AXIS T8524	20

Quelques mots sur ce document

Remarque

Le produit est destiné à être utilisé par des administrateurs réseau responsables de l'exploitation et de la maintenance des équipements réseau. Des connaissances de base sur les fonctions générales du commutateur, la sécurité, le protocole IP (Internet Protocol) et le protocole SNMP (Simple Network Management Protocol) sont supposées.

Ce manuel d'utilisateur vous fournit des informations sur la manière dont vous pouvez:

- accéder au produit
- accéder à des périphériques IP connectés dans la vue topologique du produit
- effectuer des exemples de configurations
- réaliser la maintenance du produit

Les fonctionnalités du produit et leurs paramètres sont détaillés dans l'aide contextuelle intégrée du produit. Pour en savoir plus, consultez *Connaître l'aide intégrée de votre produit*, on page 8.

Vue d'ensemble de la solution

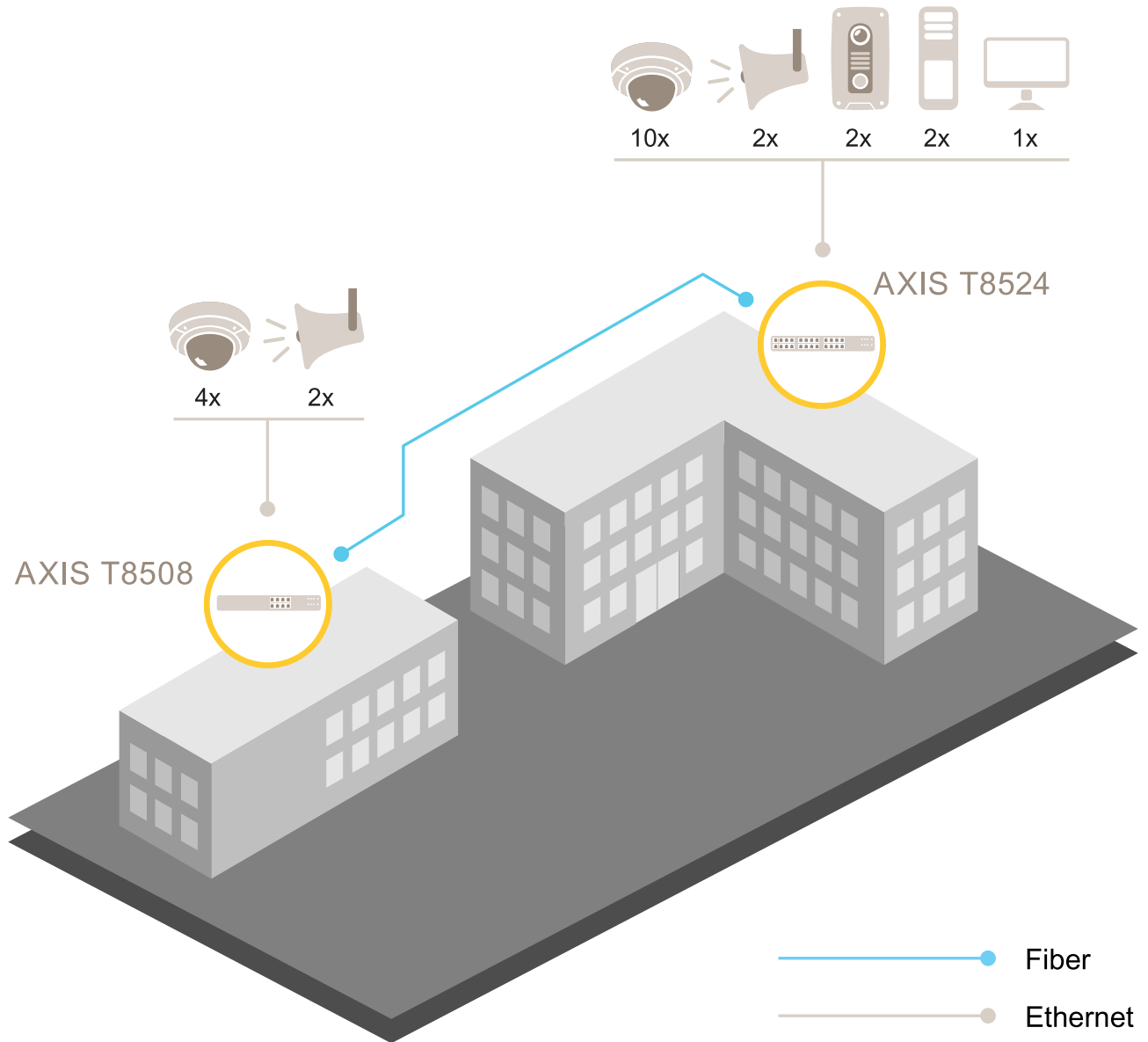

Gamme de produits

AXIS T8504-R Industrial PoE Switch

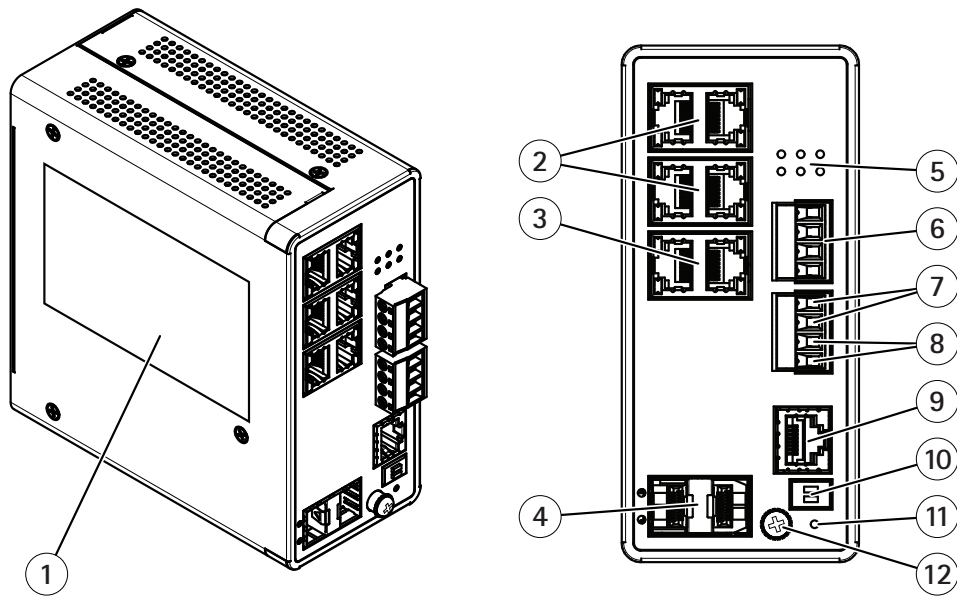

- 1 Étiquette produit
- 2 Ports RJ45 (PoE++) x4
- 3 Ports RJ45 (liaison montante) x2
- 4 Logements SFP x2
- 5 Voyants (face avant)
- 6 Connecteur d'alimentation x2
- 7 Entrée numérique
- 8 Relais de sortie numérique
- 9 Connecteur de console
- 10 Commutateur DIP
- 11 Bouton de réinitialisation
- 12 Vis de mise à la terre

AXIS T8508 PoE+ Network Switch

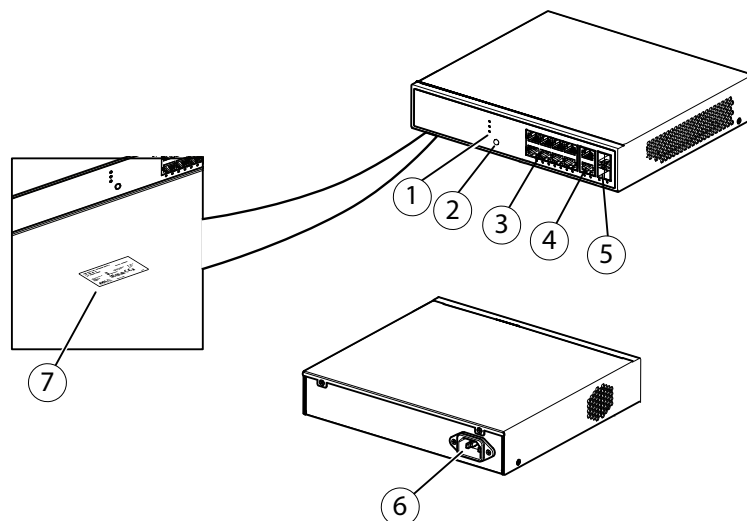

- 1 Voyants (face avant)
- 2 Bouton Mode/Réinitialiser
- 3 Ports RJ45 (PoE+) x8
- 4 Ports RJ45 (non PoE+) x2
- 5 Logements SFP x2
- 6 Connecteur d'alimentation
- 7 Étiquette produit

AXIS T8516 PoE+ Network Switch

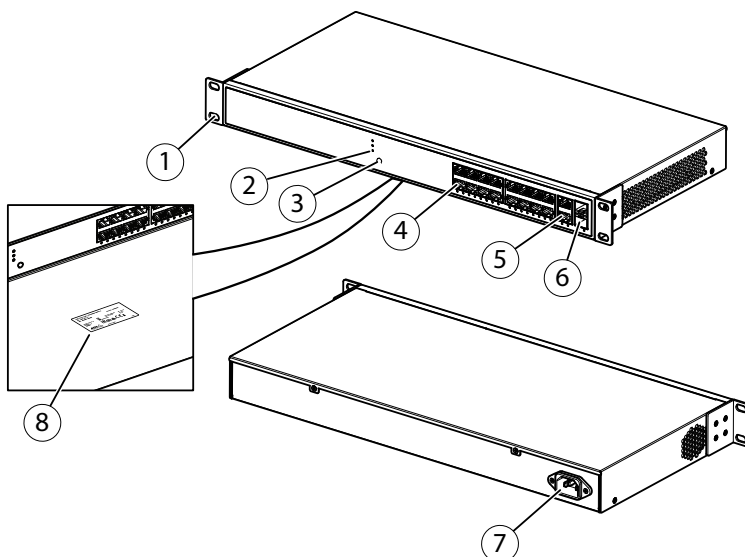

- 1 Plaque de fixation
- 2 Voyants (face avant)
- 3 Bouton Mode/Réinitialiser
- 4 Ports RJ45 PoE 1-16
- 5 Port 17-18 RJ45
- 6 Emplacement SFP 17-18
- 7 Connecteur d'alimentation
- 8 Étiquette produit

AXIS T8524 PoE+ Network Switch

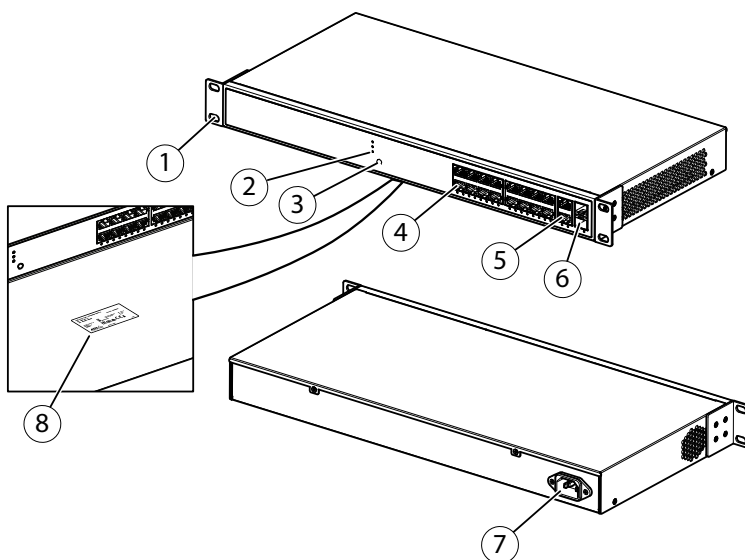

- 1 Plaque de fixation
- 2 Voyants (face avant)
- 3 Bouton Mode/Réinitialiser
- 4 Ports RJ45 (PoE+) x24
- 5 Ports RJ45 (non PoE+) x2
- 6 Logements SFP x2
- 7 Connecteur d'alimentation
- 8 Étiquette produit

MISE EN ROUTE

Accéder au produit depuis un navigateur

Remarque

Installez, connectez et mettez sous tension le périphérique comme indiqué dans son guide d'installation.

1. Utilisez AXIS IP Utility ou AXIS Device Manager pour trouver le périphérique sur le réseau. Pour plus d'informations sur la découverte des périphériques, allez à axis.com/support.
2. Saisissez le nom d'utilisateur et le mot de passe indiqués sur l'étiquette du produit. Le nom d'utilisateur par défaut est **root (racine)**.
3. Suivez les étapes de l'assistant de configuration pour :
 - Modifier le mot de passe (recommandé pour des raisons de sécurité)
 - Définir l'adresse IP via DHCP ou manuellement
 - Configurer le serveur DHCP
 - Définir les informations de date et d'heure
 - Définissez les informations système
4. Cliquez sur **Appliquer**.
5. Reconnectez-vous avec le nouveau mot de passe.

Vous allez à présent accéder à la page Web du produit pour configurer et gérer le produit.

Connaître la page Web de votre produit

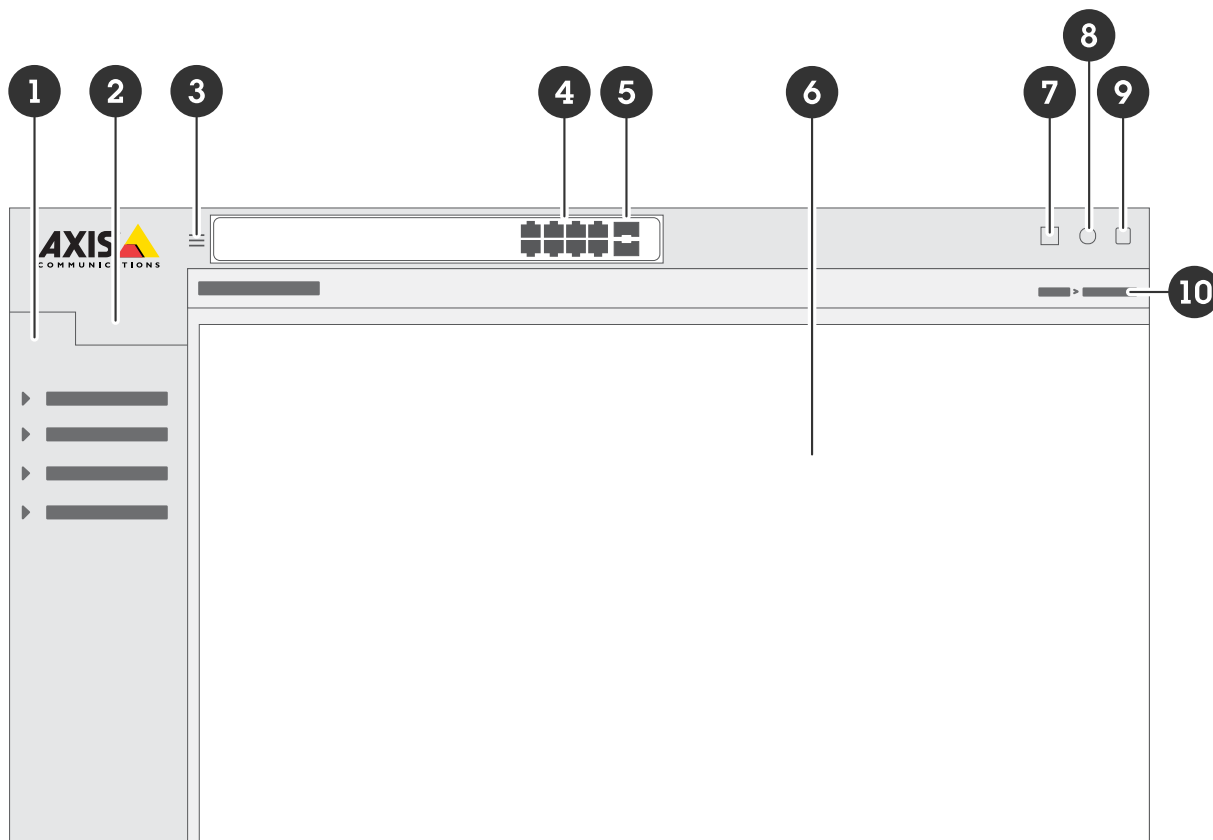

- 1 Fonctionnalités de base
- 2 Fonctionnalités avancées

- 3 Bouton de basculement - pour masquer ou démasquer le menu
- 4 LED de statut des ports RJ45
- 5 LED de statut des ports SFP
- 6 Zone de contenu pour fonctionnalités de base/avancées
- 7 Bouton « Sauvegarder » - Sauvegarder vos paramètres dans le fichier de configuration de démarrage.
- 8 Bouton Aide : accès à l'aide contextuelle intégrée
- 9 Bouton Se déconnecter
- 10 Chemin d'accès au menu

Connaître l'aide intégrée de votre produit

Votre produit dispose d'une aide contextuelle intégrée. L'aide fournit des informations plus détaillées sur les fonctions de base et avancées du produit ainsi que leurs paramètres. Pour accéder au contenu de l'aide pour une vue donnée, cliquez sur . Le contenu de l'aide peut également comporter des termes et des acronymes cliquables, expliqués plus en détail dans le glossaire intégré.

Accéder aux périphériques sur le réseau de votre produit

Vue topologique

La vue topologique vous permet d'accéder, de gérer et de surveiller à distance tous les périphériques IP détectés sur le réseau de votre produit, par exemple via une tablette ou un smartphone. Pour afficher les périphériques IP détectés dans un réseau graphique, accédez à **Basic > Topology View (De base > Vue topologique)**.

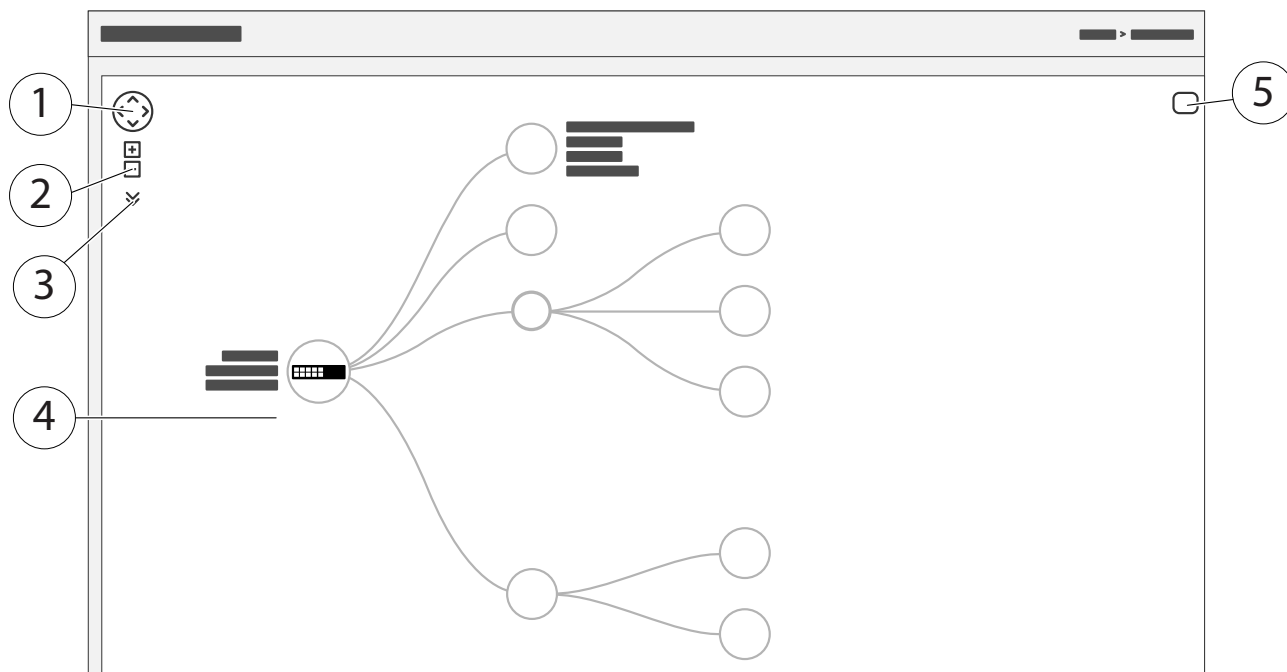

- 1 Bouton fléché pour déplacer la vue dans quatre directions. Vous pouvez également utiliser la souris pour glisser et déplacer la topologie en position.
- 2 Boutons Zoom avant et Zoom arrière. Vous pouvez également utiliser la molette de la souris pour effectuer un zoom avant ou arrière.
- 3 Bouton déroulant pour accéder et modifier les informations des périphériques à afficher dans la vue.
- 4 Zone de contenu pour les périphériques détectés sur le réseau.
- 5 Bouton Paramètres pour accéder et modifier les informations des périphériques, des groupes et des configurations.

Lorsque vous cliquez sur l'icône d'un périphérique dans la vue topologique, une console de périphérique s'ouvre pour vous permettre d'accéder aux éléments suivants :

- console de tableau de bord avec informations sur le périphérique et actions spécifiques disponibles sur le périphérique, telles que connexion, diagnostic, recherche d'un commutateur, configuration PoE et redémarrage
- console de notification avec informations sur les alarmes et les journaux déclenchés par les événements
- console de suivi avec informations sur le trafic des périphériques

Exemples de configuration

Configurer les VLAN d'accès

Des VLAN sont généralement utilisés sur de grands réseaux pour créer plusieurs domaines de diffusion, mais ils peuvent également être utilisés pour séparer le trafic réseau. Par exemple, le trafic vidéo peut faire partie d'un VLAN et un autre trafic réseau peut faire partie d'un autre.

1. Accédez à **Advanced > VLANs > Configuration (Avancé > VLAN > Configuration)**.
2. Sous **Global VLAN Configuration (Configuration VLAN globale)**, saisissez les VLAN que vous souhaitez créer dans le champ **Allowed Access VLANs (VLAN à accès autorisé)**. Par exemple, si vous saisissez 1, 10-13, 200, 300, les identifiants de VLAN suivants seront créés : 1, 10, 11, 12, 13, 200 et 300.
3. Pour assigner un identifiant de VLAN créé à un port donné sous **Port VLAN Configuration (Configuration VLAN du port)**, saisissez l'identifiant dans le champ **Port VLAN (VLAN du port)**.
4. Cliquez sur **Appliquer**.

Créer des liaisons redondantes entre les commutateurs pour la redondance de réseau

Si la redondance de réseau est requise, vous pouvez créer des liaisons redondantes entre les commutateurs avec une configuration d'arbre maximal.

Dans cet exemple, trois commutateurs sont connectés par un lien redondant et aucun réseau local virtuel (VLAN) supplémentaire. Si l'une des liaisons montantes entre les commutateurs tombe en panne, le lien redondant est activé et assure la connexion réseau.

Nom du périphérique	Nom du modèle
Commutateur - 01	AXIS T8524
Commutateur - 02	AXIS T8516
Commutateur - 03	AXIS T8508

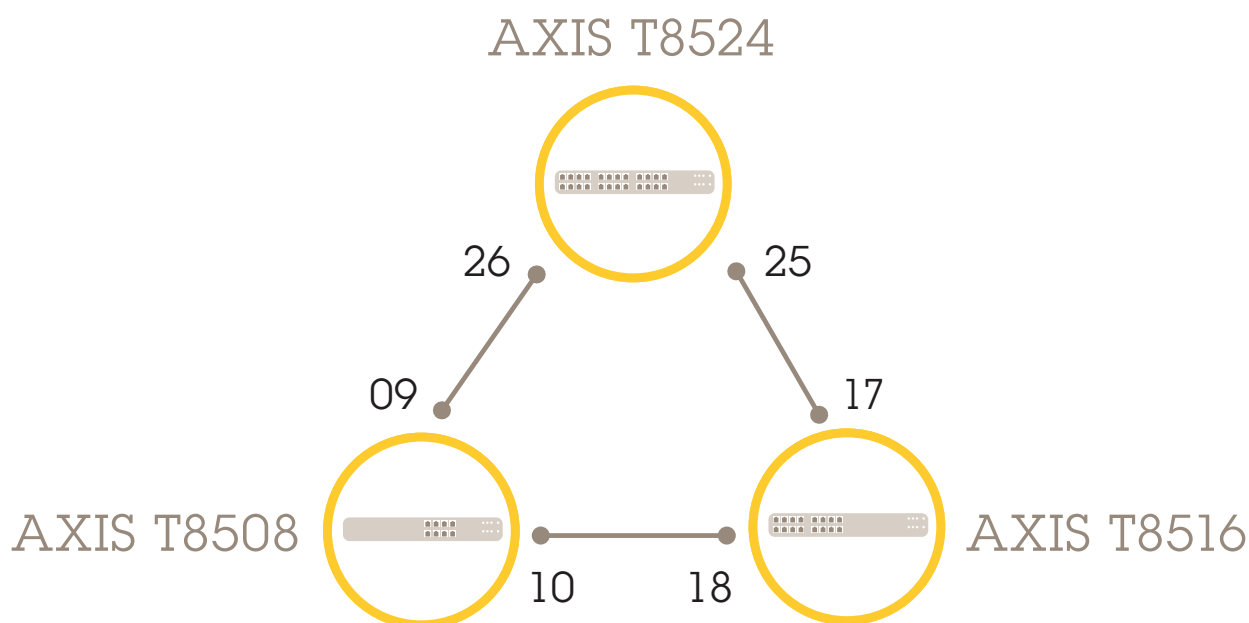

Pour créer une liaison redondante sur la page Web de chaque commutateur :

1. Accédez à **Advanced > Spanning Tree > Configuration > Bridge Settings (Avancé > Arbre maximal > Configuration > Paramètres de pont)**.

2. Sous **Basic Settings (Paramètres de base)** dans le menu déroulant **Protocol Version (Version de protocole)**, sélectionnez **RSTP** et cliquez sur **Apply (Appliquer)**.
3. Accédez à **Advanced > Spanning Tree > Configuration > CIST Port (Avancé > Arbre maximal > Configuration > Port CIST)**.
4. Sous **CIST Normal Port Configuration (Configuration normale de port CIST)**, assurez-vous que **STP Enabled (STP activé)** est sélectionné pour les ports du commutateur comme suit :
 - Commutateur - 01 : ports 25 et 26
 - Commutateur - 02 : ports 17 et 18
 - Commutateur - 03 : ports 9 et 10
5. Cliquez sur **Appliquer**.

Remarque

Si vous souhaitez vous assurer qu'un port donné est utilisé comme liaison de communication principale, saisissez **Path Cost (Coût de trajet)** pour ce port sous **CIST Normal Port Configuration (Configuration normale de port CIST)**. S'il n'est pas spécifié, le commutateur choisit automatiquement le port. Par exemple, si vous souhaitez utiliser le port 17 comme liaison de communication principale, saisissez la valeur **Path Cost (Coût de trajet)** 10 pour le port 25 et la valeur **Path Cost (Coût de trajet)** 50 pour le port 18.

Pour sauvegarder la configuration de démarrage, cliquez sur

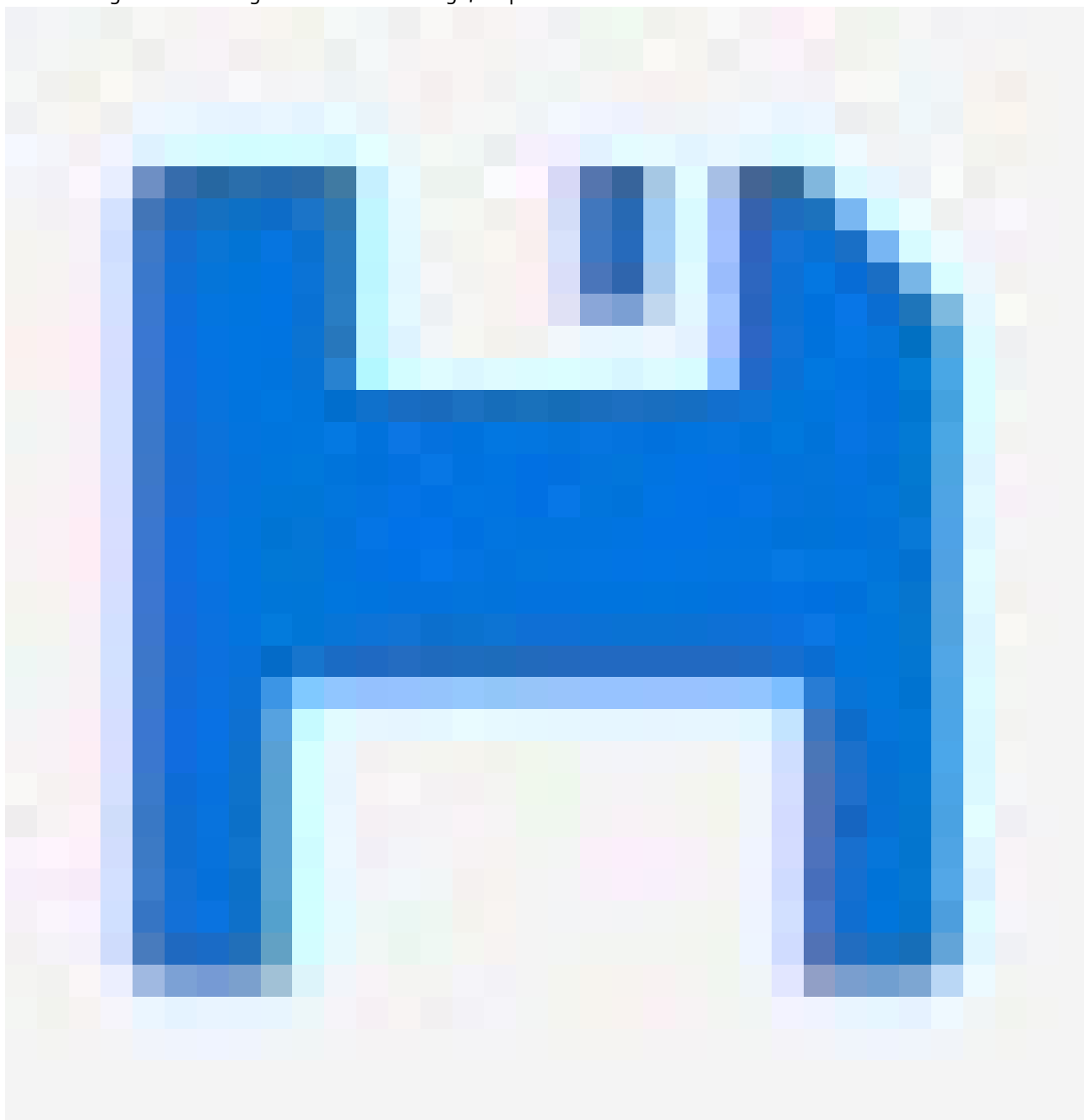

sur la page Web du produit. Cf. *Connaître la page Web de votre produit*, on page 7.

Réserver une adresse IP en fonction de l'adresse MAC

1. Allez à **Advanced (Avancé)** > **DHCP Server (Serveur DHCP)** > **Server (Serveur)** > **Pool**.
2. Cliquez sur **Add New Pool (Ajouter nouveau pool)**.
3. Saisissez un nom de pool, par exemple 00:01:02:03:04:05, et cliquez sur **Apply (Appliquer)**. Aucun espace n'est autorisé dans le nom.
4. Pour accéder aux paramètres du pool, cliquez sur le nom ajouté.
5. Dans le menu déroulant **Type**, sélectionnez **Host (Hôte)**.
6. Saisissez les autres paramètres requis, notamment **Adresse IP**, **Subnet Mask (Masque de sous-réseau)** et **Default Router (Routeur par défaut)**.
7. Dans le menu déroulant **Client Identifier (Identifiant client)**, sélectionnez **MAC**.
8. Dans le champ **Hardware Address (Adresse du matériel)**, saisissez l'adresse MAC du périphérique.

9. Cliquez sur **Appliquer**.

Configurer un calendrier PoE

Si vous avez déterminé une certaine période pendant laquelle vous souhaitez que le commutateur fournisse l'alimentation PoE, par exemple à vos caméras, il peut être utile de créer un calendrier PoE et de l'assigner à un ou plusieurs ports PoE. Vous pouvez créer jusqu'à 16 profils de calendriers PoE.

Pour créer un calendrier PoE :

1. Allez à **Schedule Profile (Profil de calendrier) > PoE > Advanced (Avancé)**.
 2. Dans le menu déroulant **Profile (Profil)**, sélectionnez un numéro de profil.
 3. Modifiez le nom du profil par défaut si nécessaire.
 4. Pour spécifier quand vous souhaitez activer PoE, sélectionnez les heures (HH) et les minutes (MM) dans le menu déroulant **Start Time (Heure de début)**.
 5. Pour spécifier quand vous souhaitez désactiver PoE, sélectionnez les heures (HH) et les minutes (MM) dans le menu déroulant **End Time (Heure de fin)**.
- Si vous souhaitez utiliser le même calendrier pour tous les jours de la semaine, sélectionnez l'heure de début et l'heure de fin dans la ligne **Week Day (Jour de la semaine)** marquée d'un astérisque (*).
 - Si vous souhaitez utiliser le même calendrier pour certains jours de la semaine uniquement, sélectionnez l'heure de début et l'heure de fin pour les jours sélectionnés dans les lignes **Week Day (Jour de la semaine)** correspondantes.
6. Cliquez sur **Appliquer**.

Pour assigner le calendrier PoE créé à un ou plusieurs ports PoE :

1. Accédez à **Basic > Basic Settings > PoE > Power Management (De base > Paramètres de base > PoE > Gestion de l'alimentation)**.
 2. Sous **PoE Port Configuration (Configuration du port PoE)** dans le menu déroulant **PoE Schedule (Calendrier PoE)**, sélectionnez le numéro du profil de calendrier PoE spécifié.
- Si vous souhaitez assigner le même profil à tous les ports, sélectionnez le numéro de profil dans la ligne **Port** marquée d'un astérisque (*).
 - Si vous souhaitez assigner le même profil à certains ports uniquement, sélectionnez les numéros de profil des ports sélectionnés dans les lignes numérotées correspondantes de **Port**.
3. Cliquez sur **Appliquer**.

Vérifier le statut de la connexion via la vérification automatique PoE

Vous pouvez utiliser la vérification automatique PoE si vous souhaitez vérifier ponctuellement le statut de la connexion entre votre commutateur et le périphérique réseau compatible PoE connecté. Si, pendant la vérification automatique, le périphérique réseau ne répond pas au commutateur, le commutateur redémarre automatiquement le port PoE sur lequel le périphérique réseau est connecté.

Pour activer la vérification automatique via la vue topologique :

1. Accédez à **Basic > Topology View (De base > Vue topologique)**.
2. Pour ouvrir la console **Dashboard (Tableau de bord)** de votre commutateur, cliquez sur l'icône du commutateur.
3. Cliquez sur **PoE Config (Configuration PoE)**.
4. Dans le menu déroulant **PoE Auto Checking (Vérification automatique PoE)**, sélectionnez **Enable (Activer)**.

Pour configurer les paramètres de vérification automatique :

1. Allez à **Auto Checking (Vérification automatique) > PoE > Advanced (Avancée)**.
2. Dans le champ **Ping IP Address (Adresse IP Ping)**, saisissez l'adresse IP du périphérique connecté au port auquel vous souhaitez assigner la vérification automatique.

3. Saisissez les autres paramètres nécessaires, par exemple :
 - Port: 1
 - Ping IP Address (Adresse IP Ping) : 192.168.0.90
 - Startup Time (Heure de démarrage) : 60
 - Interval Time (sec) (Intervalle de temps (s)) : 30
 - Retry Time (Délai de nouvelle tentative) : 3
 - Failure Action (Action sur échec) : Reboot Remote PC (Redémarrer l'ordinateur distant)
 - Reboot time (sec) (Durée avant redémarrage (s)) : 15
4. Cliquez sur Appliquer.

Comment connecter une caméra 60 W (AXIS T8504-R)

1. Accédez à Basic > Basic Settings > PoE > Power Management (De base > Paramètres de base > PoE > Gestion de l'alimentation).
2. Sous PoE Port Configuration (Configuration du port PoE) dans le menu déroulant PoE Mode (Mode PoE), sélectionnez 2-pair (2 paires).
 - Si vous souhaitez assigner le même mode à tous les ports, sélectionnez le mode dans la ligne Port marquée d'un astérisque (*).
 - Si vous souhaitez assigner le mode à certains ports uniquement, sélectionnez le mode des ports sélectionnés dans les lignes numérotées correspondantes de Port.
3. Cliquez sur Appliquer.

Comment utiliser le port de console (AXIS T8504-R)

Le commutateur dispose d'un port de console série qui vous permet de gérer le commutateur via l'interface en ligne de commande.

1. Raccordez le câble de console fourni sur le connecteur de console du commutateur.
2. Raccordez le câble de console au port COM de votre ordinateur.
3. Sur votre ordinateur, ouvrez un émulateur de terminal pour gérer le commutateur. Utilisez ces paramètres de port COM :
 - Vitesse de transmission : 115200
 - Bits d'arrêt : 1
 - Bits de données : 8
 - Parité : N
 - Contrôle du flux : Aucun

Maintenance de votre système

Redémarrer le produit

Remarque

- Le trafic à travers le produit est affecté pendant le redémarrage.
- Avant de redémarrer le périphérique, cliquez sur

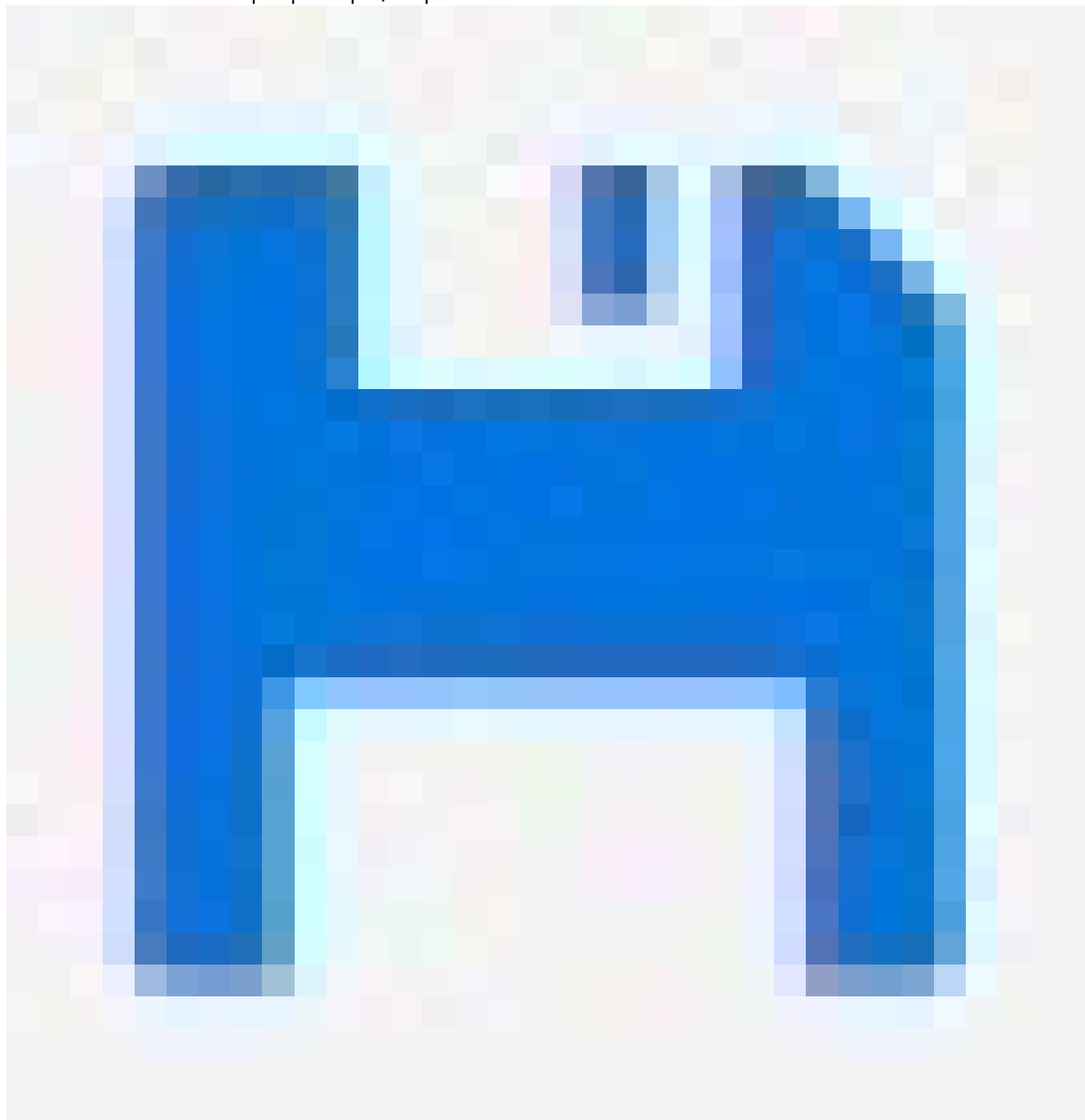

pour sauvegarder vos paramètres dans le fichier de configuration de démarrage.

1. Accédez à **Advanced > Maintenance > Restart Device (Avancé > Maintenance > Redémarrer le périphérique)**.
2. Si pendant le redémarrage, vous souhaitez maintenir l'alimentation activée pour les périphériques PoE connectés, sélectionnez **Non-Stop PoE (PoE sans interruption)**.
3. Cliquez sur **Yes (Oui)**.

Après le redémarrage, le produit s'initialise normalement.

Pour plus d'informations sur la manière de redémarrer le produit à l'aide du bouton mode/reset, consultez *Boutons*, on page 18.

Définir un calendrier de redémarrage

Remarque

Avant de définir un calendrier de redémarrage, cliquez sur

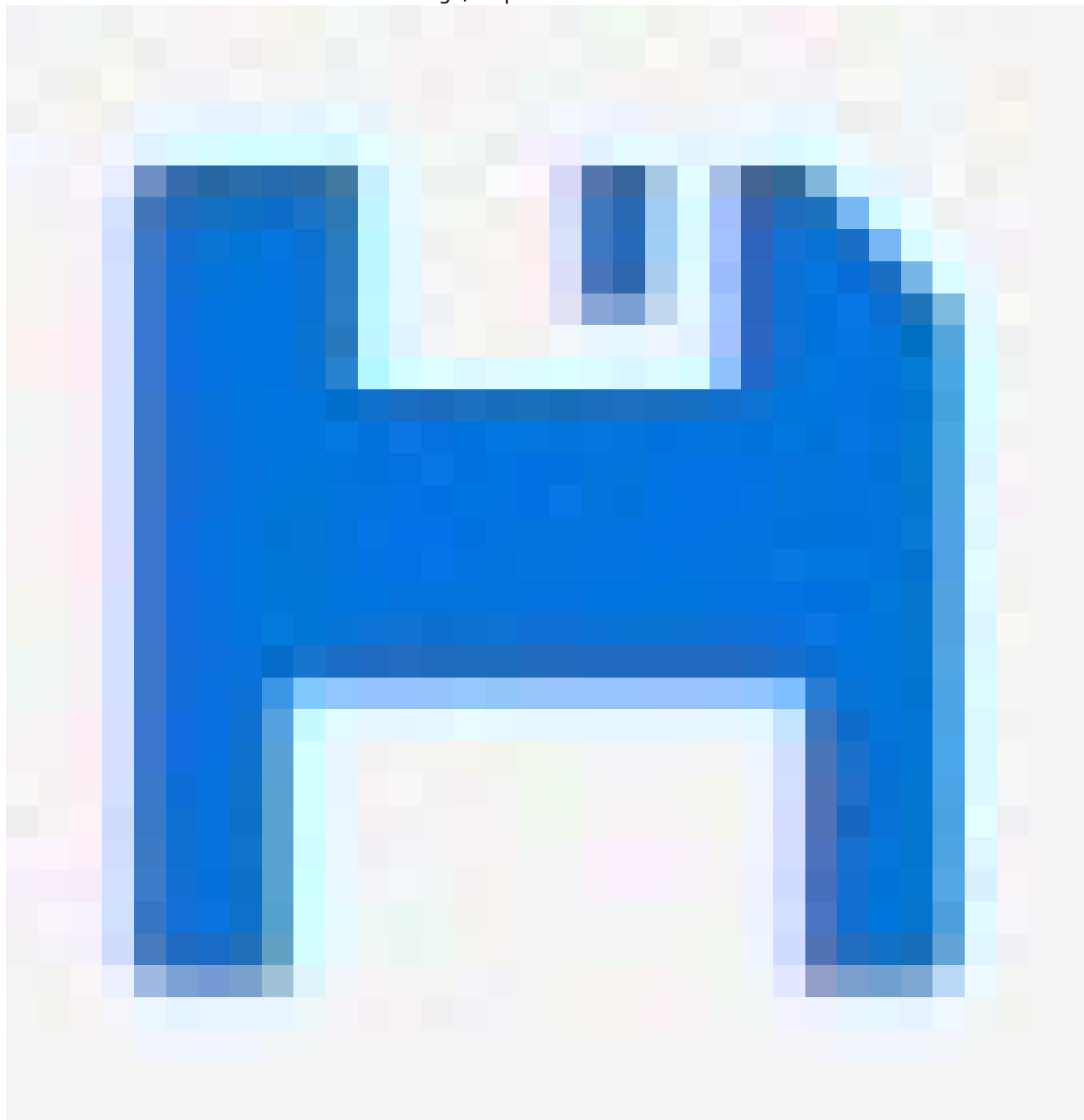

pour sauvegarder vos paramètres dans le fichier de configuration de démarrage.

1. Accédez à **Advanced > Maintenance > Reboot Schedule** (**Avancé > Maintenance > Calendrier de redémarrage**).
2. Réglez **Mode** sur **Enabled (Activé)**.
3. Sélectionnez le jour de la semaine et l'heure du redémarrage.
4. Cliquez sur **Appliquer**.

Restaurer le produit aux paramètres d'usine par défaut

Important

Toute configuration sauvegardée sera restaurée aux valeurs par défaut.

1. Accédez à **Advanced > Maintenance > Factory Defaults (Avancé > Maintenance > Valeurs d'usine par défaut)**.
2. Si vous souhaitez conserver les paramètres IP actuels, sélectionnez **Keep IP setup (Conserver la configuration IP)**.
3. Cliquez sur **Yes (Oui)**.

Pour plus d'informations sur la manière d'effectuer un restore du produit aux valeurs par défaut en utilisant le bouton mode/reset, consultez *Boutons, on page 18*.

Mettre à niveau le logiciel du périphérique

Important

La mise à niveau du logiciel prend jusqu'à 10 minutes. Ne redémarrez pas ou ne mettez pas le périphérique hors tension pendant la mise à niveau.

Remarque

Le trafic à travers le produit est affecté pendant la mise à niveau.

1. Allez à **Advanced (Avancé) > Maintenance (Maintenance) > Device Software (Logiciel du périphérique) > Software Upgrade (Mise à niveau du logiciel)**.
2. Pour sélectionner le fichier du logiciel à partir d'un emplacement spécifié, cliquez sur **Browse (Parcourir)**.
3. Si pendant la mise à niveau, vous souhaitez maintenir l'alimentation activée pour les périphériques PoE connectés, sélectionnez **Non-Stop PoE (PoE sans interruption)**.
4. Cliquez sur **Upload (Télécharger)**.

Après la mise à niveau du logiciel, le produit redémarre normalement.

Revenir à l'image alternative du logiciel

Vous pouvez choisir d'utiliser l'image alternative (sauvegarde) du logiciel au lieu de l'image active (principale) du logiciel sur le produit. Les tableaux d'informations sur les deux images se trouvent dans **Advanced (Avancé) > Maintenance (Maintenance) > Device Software (Logiciel du périphérique) > Software Selection (Sélection du logiciel)**.

Remarque

- Si l'image active est déjà définie en tant qu'image alternative, seul le tableau **Active Image (Image active)** est affiché et le bouton **Activate Alternate Image (Activer l'image alternative)** est désactivé.
- Si l'image alternative est déjà définie en tant qu'image active (manuellement ou en raison d'une image principale corrompue) et une nouvelle image du logiciel est chargée sur le produit, la nouvelle image est automatiquement définie en tant qu'image active.
- Les informations sur la version et la date du logiciel peuvent être vides sur les anciennes versions du logiciel. Cela est normal.

Pour définir l'image alternative en tant qu'image active :

1. Allez à **Advanced (Avancé) > Maintenance (Maintenance) > Device Software (Logiciel du périphérique) > Software Selection (Sélection du logiciel)**.
2. Cliquez sur **Activate Alternate Image (Activer l'image alternative)**.

Caractéristiques techniques

Boutons

Bouton de réinitialisation (AXIS T8504-R)

Appuyez sur le bouton Reset (Réinitialiser) pendant un certain temps pour effectuer les tâches suivantes.

Tâche à réaliser	Durée de pression sur la touche Mode/Reset	LED système	Comportement du voyant DEL sur l'état du port
Réinitialiser le produit	2-7 secondes	Vert (clignotant)	Toutes les LED sont éteintes
Restaurer aux paramètres des valeurs par défaut d'origine	7-12 secondes	Vert (clignotant)	Tous les voyants DEL sont allumés

Bouton Mode/Réinitialiser (AXIS T8508, AXIS T8516, AXIS T8524)

Appuyez sur le bouton Mode/Reset (Mode/Réinitialiser) pendant un certain temps pour effectuer les tâches suivantes.

Tâche à réaliser	Durée de pression sur la touche Mode/Reset	Témoin	Comportement du voyant DEL sur l'état du port
Passer du mode d'état du port Link/Act/Speed à PoE.	0-2 secondes	Vert (allumé)	L'état du voyant DEL change en fonction du mode sélectionné.
Réinitialiser le produit	2-7 secondes	Vert (clignotant)	Toutes les LED sont éteintes
Restaurer aux paramètres des valeurs par défaut d'origine	7-12 secondes	Vert (clignotant)	Tous les voyants DEL sont allumés

Voyants DEL

AXIS T8504-R

Témoin d'alimentation

Témoin	Couleur	Indication
Alimentation1	Vert (allumé)	Le commutateur est sous tension.
	N/A	Le commutateur n'est pas alimenté par Alimentation1.
Alimentation2	Vert (allumé)	Le commutateur est sous tension.
	N/A	Le commutateur n'est pas alimenté par Alimentation2.

LED système

Témoin	Couleur	Indication
Système	Vert (allumé)	Le commutateur est prêt.

	N/A	Le commutateur n'est pas prêt.
--	-----	--------------------------------

LED d'alarme

Témoin	Couleur	Indication
Alarme	Rouge (allumé)	Le commutateur a détecté un état anormal, par exemple une température ou une tension hors plage.
	N/A	Le système est normal.

LED de nœud maître

Témoin	Couleur	Indication
RM	Vert (allumé)	Un nœud maître a été détecté dans le commutateur.
	Orange (allumé)	Un nœud membre a été détecté dans le commutateur.
	N/A	Nœud maître désactivé.

LED de chaîne rapide

Témoin	Couleur	Indication
RC	Vert (allumé)	Une chaîne rapide a été détectée dans le commutateur (chemin actif).
	Orange (allumé)	Une chaîne rapide a été détectée dans le commutateur (chemin de sauvegarde).
	Orange (clignotant)	Erreur : Commutateur de chaîne rapide correspondant introuvable.
	N/A	Chaîne rapide désactivée.

LED de statut des ports

Témoin	Couleur	Indication
Ports RJ45 ascendants	Vert (allumé)	Ce port est activé et une liaison est établie pour se connecter au périphérique, et la vitesse de connexion est de 1 000 Mbits/s.
	Vert (clignotant)	Le port transmet/reçoit des paquets de données, et la vitesse de connexion est de 1 000 Mbits/s.
	Orange (allumé)	Ce port est activé et une liaison est établie pour se connecter au périphérique, et la vitesse de connexion est de 10/100 Mbits/s.
	Orange (clignotant)	Le port transmet/reçoit des paquets de données, et la vitesse de connexion est de 10/100 Mbits/s.

	N/A	Le port n'a pas de câble réseau actif connecté ou une liaison n'est pas établie pour se connecter au périphérique. Sinon, le port a pu être désactivé via l'interface utilisateur du produit.
Ports RJ45 descendants	Vert (allumé)	Les port est activé est alimente le périphérique connecté.
	Orange (allumé)	Le commutateur a détecté un état anormal, par exemple une surcharge.
	N/A	Le port n'a pas de câble réseau actif connecté ou il n'est pas connecté au périphérique PoE. Sinon, le port a pu être désactivé via l'interface utilisateur du commutateur.
Ports SFP	Vert (allumé)	Ce port est activé et une liaison est établie pour se connecter au périphérique, et la vitesse de connexion est de 1 000 Mbits/s.
	Vert (clignotant)	Le port transmet/reçoit des paquets de données, et la vitesse de connexion est de 1 000 Mbits/s.
	Orange (allumé)	Ce port est activé et une liaison est établie pour se connecter au périphérique, et la vitesse de connexion est de 100 Mbits/s.
	Orange (clignotant)	Le port transmet/reçoit des paquets de données et la vitesse de connexion est de 100 Mbits/s.
	N/A	Le port n'a pas de câble réseau actif connecté ou une liaison n'est pas établie pour se connecter au périphérique. Sinon, le port a pu être désactivé via l'interface utilisateur du produit.

AXIS T8508, AXIS T8516, AXIS T8524

LED système

Témoin	Couleur	Indication
Système	Vert (allumé)	Le commutateur est sous tension.
	N/A	Le commutateur n'est pas alimenté.
	Rouge (allumé)	Un état anormal, par exemple une température de fonctionnement excessive, a été détecté sur le commutateur.

Voyant LED mode

Témoin	Couleur	Indication
Link/Act/Speed	Vert (allumé)	Les voyants DEL d'état des ports RJ45/SFP affiche l'état de la liaison et l'activité réseau de chaque port, avec une vitesse de connexion de 1000 Mbits/s.
	Orange (allumé)	Les voyants DEL d'état des ports RJ45/SFP affiche l'état de la liaison et l'activité réseau de chaque port, avec une vitesse de connexion de 10/100 Mbits/s.
PoE	Vert (allumé)	Les voyants DEL d'état du port RJ45 affichent l'état d'alimentation PoE de chaque port.

En appuyant sur la touche **Mode/Reset** dans un délai inférieur à 2 secondes pour modifier les modes LED (Mode Link/Act/Speed ou Mode PoE), les utilisateurs peuvent vérifier l'état du port en relevant la signification des voyants DEL dans les tableaux ci-dessous.

Voyant DEL Mode Link/Act/Speed

Témoin	Couleur	Indication
Ports RJ45	Vert (allumé)	Ce port est activé et une liaison est établie pour se connecter au périphérique, et la vitesse de connexion est de 1 000 Mbits/s.
	Vert (clignotant)	Le port transmet/reçoit des paquets de données, et la vitesse de connexion est de 1 000 Mbits/s.
	Orange (allumé)	Ce port est activé et une liaison est établie pour se connecter au périphérique, et la vitesse de connexion est de 10/100 Mbits/s.
	Orange (clignotant)	Le port transmet/reçoit des paquets de données, et la vitesse de connexion est de 10/100 Mbits/s.
	N/A	Le port n'a pas de câble réseau actif connecté ou une liaison n'est pas établie pour se connecter au périphérique. Sinon, le port a pu être désactivé via l'interface utilisateur du produit.
Ports SFP	Vert (allumé)	Ce port est activé et une liaison est établie pour se connecter au périphérique, et la vitesse de connexion est de 1 000 Mbits/s.
	Vert (clignotant)	Le port transmet/reçoit des paquets de données, et la vitesse de connexion est de 1 000 Mbits/s.

	Orange (allumé)	Ce port est activé et une liaison est établie pour se connecter au périphérique, et la vitesse de connexion est de 100 Mbits/s.
	Orange (clignotant)	Le port transmet/reçoit des paquets de données et la vitesse de connexion est de 100 Mbits/s.
	N/A	Le port n'a pas de câble réseau actif connecté ou une liaison n'est pas établie pour se connecter au périphérique. Sinon, le port a pu être désactivé via l'interface utilisateur du produit.

Voyant DEL Mode PoE

Témoin	Couleur	Indication
Ports RJ45	Vert (allumé)	Les port est activé est alimente le périphérique connecté.
	Orange (allumé)	Un état anormal, par exemple une surcharge, a été détecté sur le produit.
	N/A	Le port n'a pas de câble réseau actif connecté ou il n'est pas connecté au périphérique PoE PD. Sinon, le port a pu être désactivé via l'interface utilisateur du produit.

T10114339_fr

2026-05 (M8.4)

© 2017 – 2026 Axis Communications AB